



SÓLO PARA EL PERSONAL DE SERVICIO

HITACHI SISTEMA INVERSOR TIPO MÚLTIPLE UNIDAD INTERIOR MANUAL DE INSTALACIÓN

MODELO  RAD-18NH7
RAD-25NH7
RAD-35NH7
RAD-50NH7

- Por favor lea atentamente la hoja de instrucción antes de iniciar la instalación.
- Los proveedores deben asegurarse de proveer al comprador toda la información necesaria para una instalación correcta.
- La explicación de la unidad exterior se encuentra en la sección "Modo de uso" (Manual de instrucciones) que se incluye con la unidad exterior.

Herramientas Necesarias para la Instalación
(la marca  indica una herramienta de uso exclusivo para R410A) •  Destornillador • Cinta Métrica • Cuchilla • Sierra • Taladro Eléctrico de $\phi 65\text{mm}$ • Llave de apriete hexagonal ($3\frac{1}{2}$ 4mm) • Llave Inglesa (14,17,22,26mm) • Detector de escapes de gas • Cortadora de tuberías • Masilla • Cinta vinílica • Alicates • Soldador • Adaptador de bomba de vacío • Válvula de distribución • Manguera de carga • Bomba de vacío

MEDIDA DE PRECAUCIÓN

- Lea las medidas de precaución atentamente antes de poner la unidad en funcionamiento.
 - El contenido de esta sección es esencial para garantizar su seguridad. Preste cuidado especial al encontrar las siguientes señales.
 - ▲ **ADVERTENCIA**.....Metodos de instalación incorrectos pueden causar muerte o heridas graves.
 - ▲ **PRECAUCIÓN**Instalación incorrecta puede conllevar consecuencias serias.
 - ⚠ **Asegúrese de conectar la línea de tierra.**
 - ⊘ **La señal en la figura indica prohibición.**
- Asegúrese que la unidad funciona adecuadamente tras ser instalada. Informe al consumidor acerca del método adecuado de operación tal y como se describe en la guía del usuario.

▲ ADVERTENCIA

- Exija que la unidad sea instalada por su proveedor o técnico. Si la instalación fuese llevada a cabo por el comprador podrían ocurrir escapes de agua, cortocircuitos o incendios.
- Siga las instrucciones descritas en el manual de instalación durante el proceso de instalación. Instalación incorrecta podría causar escapes de agua, cortocircuitos e incendios.
- Asegúrese que las unidades se colocan en lugares capaces de soportar el peso total de los aparatos. En caso contrario las unidades podrían colapsar y causar peligro.
- Siga las normas y regulaciones acerca de la instalación eléctrica y los métodos descritos en el manual de instalación al tratar con el montaje eléctrico. Utilice los cables específicamente indicados para la unidad de aire acondicionado. El empleo de cables de mala calidad o la instalación incorrecta podría resultar en corto-circuitos e incendios.
- Asegúrese de utilizar los cables adecuados tanto para la unidad interior como para la exterior. Asegúrese que las conexiones se han efectuado firmemente tras insertar los conductores de los alambres en los terminales correspondientes. Inserción incorrecta y contactos flojos podrían causar recalentamientos y fuego.
- Utilice los componentes indicados para la instalación. En caso contrario la unidad podría caerse y se podrían producir escapes de agua, descargas eléctricas y fuego.
- Al instalar o transferir un acondicionador de aire a otra posición, asegúrese de que el aire que no sea el refrigerante especificado (R410A) no entre en el ciclo de refrigeración. Si entra otro tipo de aire, el nivel de presión del ciclo de refrigeración puede incrementarse de forma anormal y producir roturas o lesiones.
- Asegúrese de utilizar los tubos especificados para R410A. De lo contrario, podrían romperse o fallar los tubos de cobre.
- Al instalar o quitar el acondicionador, no permita el aire o la humedad de quedar en el ciclo de refrigeración. Si no, la presión en el ciclo de refrigeración aumentaría anormalmente alta causando una ruptura.
- Asegúrese de ventilar completamente si escape un gas refrigerante mientras funciona. Si el gas refrigerante se pone en contacto con el fuego, podría producir un gas tóxico.
- Después de completar la instalación, asegúrese que no haya escape de gas de refrigeración. Si se escape el gas refrigerante en el cuarto y se pone en contacto con el fuego en el calentador impulsado por ventilador, etc., podría producir gas tóxico.
- Unas modificaciones no autorizadas al acondicionador pueden ser peligrosas. Si ocurre una avería llame a un competente técnico o electricista del acondicionador. Reparaciones impropias podrían producir escapes de agua, descargas eléctricas y fuego, etc.
- Conecte la línea de tierra desde el cable de alimentación de corriente a la unidad exterior y entre la unidad exterior y la interior. Una conexión a tierra incorrecta puede causar descargas eléctricas.

▲ PRECAUCIÓN

- Debe instalarse un cortacircuitos en la caja de distribución eléctrica de la casa para el cable de alimentación conectado directamente a la unidad exterior. En el caso de otras instalaciones, se instalará un interruptor principal con un espacio de contacto o más de 3 mm. Se corre el riesgo de recibir descargas eléctricas en caso de no utilizar tal accesorio.
- Asegúrese de no instalar la unidad cerca de una fuente de gas inflamable. La unidad exterior corre peligro de incendiarse si existiese gas inflamable en las cercanías. La cañería debe estar sostenida apropiadamente con un máximo de distancia de 1m entre el soporte.
- Asegúrese que exista un flujo libre de agua al instalar la manguera de drenaje.
- Debe utilizarse un cable de alimentación aprobado por IEC. Tipo de cable de alimentación: NYM.

SELECCION DE LA UBICACIÓN DE LA INSTALACIÓN

(Tome nota de las cuestiones siguientes y obtenga permiso del cliente antes de iniciar la instalación de la unidad.)

▲ ADVERTENCIA

- La unidad debe ser colocada en un lugar estable, sin vibraciones, que garantice el soporte total de la unidad.

▲ PRECAUCIÓN

- No deberían existir fuentes de calor ni ningún tipo de obstáculo contra la circulación del aire.
- Las distancias aconsejadas para la instalación de la parte inferior, derecha e izquierda se especifican en el gráfico a continuación.
- El lugar debe facilitar el drenaje de agua y la conexión de las tuberías con la unidad exterior.
- Para evitar interferencias debidas a sonidos, coloque la unidad a una distancia de no menos de 1m, de la radio y el televisor.
- Para evitar errores en la transmisión de señales emitidas por el mando a distancia, aleje éste de cualquier aparato de alta frecuencia y sistemas de radio de alta potencia.

[Instalación de la unidad interior]

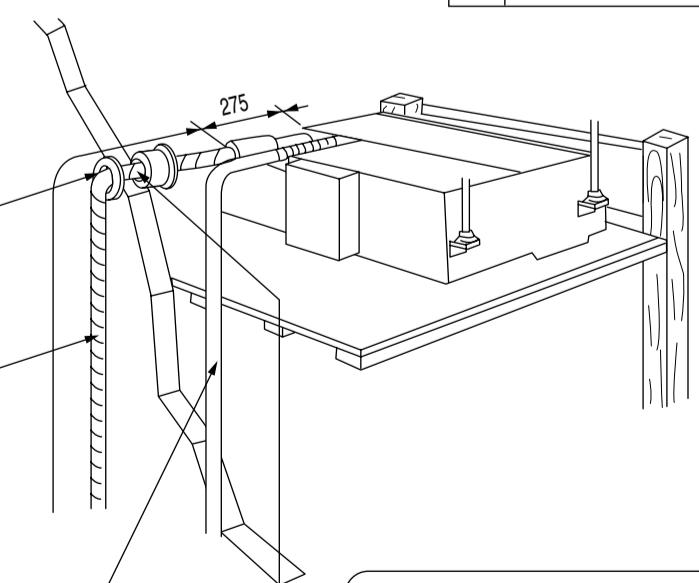

▲ PRECAUCIÓN
Siempre instale la unidad interior a nivel. Si la unidad interior está inclinada, el agua puede gotear.

Salida de aire
Caja eléctrica
Filtro
Entrada de aire
Control remoto

Asegúrese de sellar concienzudamente cualquier hueco con masilla.

La tubería de conexión, ya sea esta grande o pequeña, debe ser aislada con la tubería aislante y envuelta con cinta vinílica (El aislante se deteriorará si no se cubre con cinta vinílica).

Tubo de drenaje
Debe ser instalado separadamente. Aísle la parte interior del tubo para evitar la condensación.

Las tuberías interiores deberían aislarse con la tubería de aislamiento cerrada provista. (Si el aislador no resulta suficiente, utilice otros productos comerciales.)

- La "diferencia de altura" y "longitud de tubos" de las unidades interior y exterior son diferentes para la unidad exterior. Consulte el manual de instalación de la unidad exterior.

1. RECOMENDACIÓN PARA INSTALACIÓN

- Las figuras abajo son el tipo de instalación recomendado para este modelo de conducto.
- Todas las partes opcionales mencionadas para cada tipo de instalación y tornillos deberían ser comprados en la localidad antes de la instalación.

Tipo de conducción completa

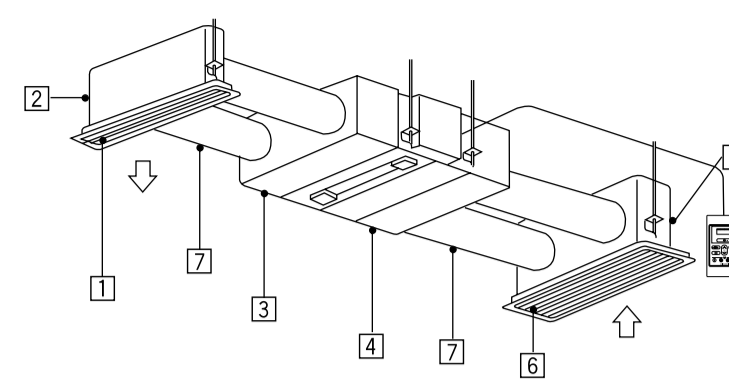

Tipo de conducción semicompleta

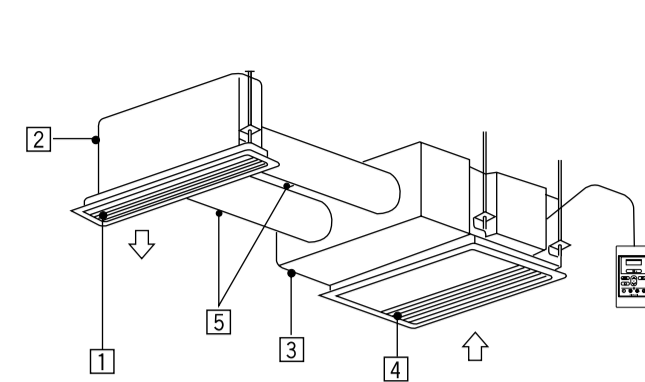

Necesita piezas opcionales cuando instale un tipo de conducción completa (Compra local).

1	Rejilla de descarga
2	Cámara de rejilla de descarga $\phi 150\text{mm}$
3	Cámara de descarga del lateral de la unidad $\phi 150\text{mm}$
4	Cámara de succión del lateral de la unidad $\phi 150\text{mm}$
5	Cámara de la rejilla de succión $\phi 150\text{mm}$
6	Rejilla de succión
7	Conducción flexible $\phi 150\text{mm}$ 1m Conducción flexible $\phi 150\text{mm}$ 2m

Necesita piezas opcionales cuando instale un tipo de conducción semicompleta (Compra local).

1	Rejilla de descarga
2	Cámara de rejilla de descarga $\phi 150\text{mm}$
3	Cámara de descarga del lateral de la unidad $\phi 150\text{mm}$
4	Rejilla de succión
5	Conducción flexible $\phi 150\text{mm}$ 1m Conducción flexible $\phi 150\text{mm}$ 2m

Tipo sin conducción

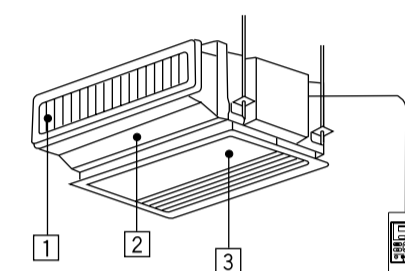

Necesita piezas opcionales cuando instale un tipo sin conducción (Compra local)

1	Rejilla de descarga
2	Conducción de descarga
3	Rejilla de succión

2. Procedimiento de instalación y aviso

La selección del lugar de instalación del acondicionador de aire dividido debe hacerse con mucho cuidado porque resulta muy difícil moverlo después de realizada la instalación.

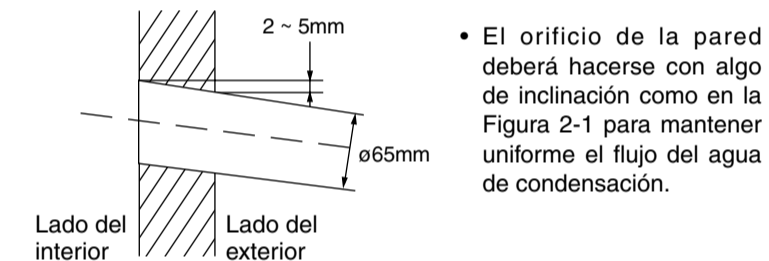

- El orificio de la pared deberá hacerse con algo de inclinación como en la Figura 2-1 para mantener uniforme el flujo del agua de condensación.

2.1 Haga un agujero en la pared, como se muestra en la Figura 2-1, ipara que el agua condensada fluya nor normalmente.

Figura 2-1

2.2 Instalación del tubo de conexión

- Cierre los extremos de los tubos para impedir que entre el agua y la humedad.



Figura 2-2

(Unidad: mm)

2.3 Instalación del tubo de drenaje

- Utilice tubos de PVC VP20 (O.D 25 mm) para tuberías de drenaje.
- Asegúrese de hacer rodar aislamiento (grosor 10mm o más) para el tubo de drenaje en el lado interior.
- Estire el drenaje que siempre va hacia abajo para que el agua fluya fácilmente. Y fíjelo (ej. mediante un soporte colgante) para no hacer una punta y un colector.

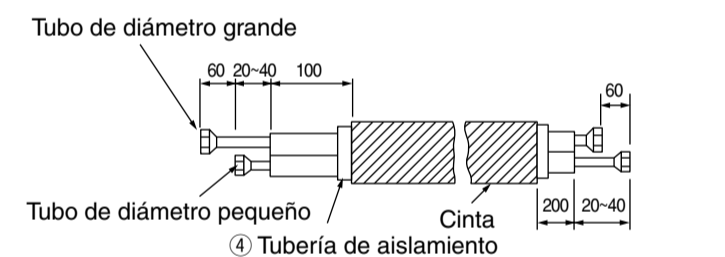

No realice la instalación como se muestra arriba

Figura 2-3

2.4 Método de instalación de tipo de unidad

INSTALACIÓN DEL TIPO DE CONDUCCIÓN COMPLETA

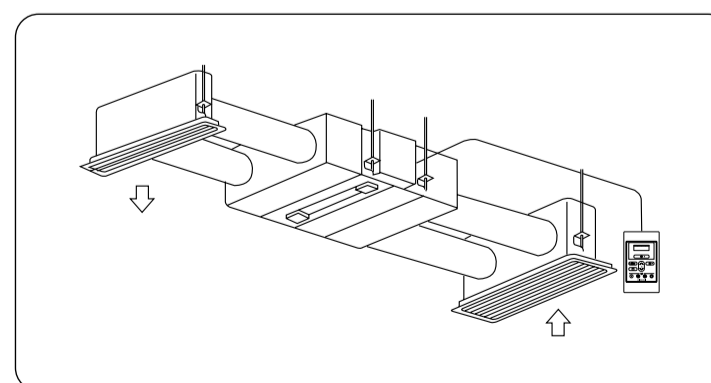

- Seleccione la posición de la unidad interior, fijando la dirección de la salida del aire de modo que el aire frío/caliente alcance toda la habitación. La posición normal de la unidad interior con el lado de la pared sobre el techo.
- Los Quitar a los sostenedores con filtro y con filtro encajados de la fábrica antes de instalar el tipo de conducto lleno.

- Largura permisible y flexión de la conducción.

	Largura permisible	Zunchado
Conducción lateral de descarga	4m o menos añadidos al lateral de succión	90° o menos, sección 1
Conducción lateral de succión	1m o menos	45° o menos, sección 1

- Asegure el espacio para la instalación, inspección o mantenimiento.
- Aplique tratamiento a prueba de agua a la superficie dorsal del techo debajo de la unidad interior, para prevenir la caída de agua.
- No permita que haya obstáculos bloqueando el flujo de aire a 1 metro de la rejilla de succión.

(1) Figura de instalación

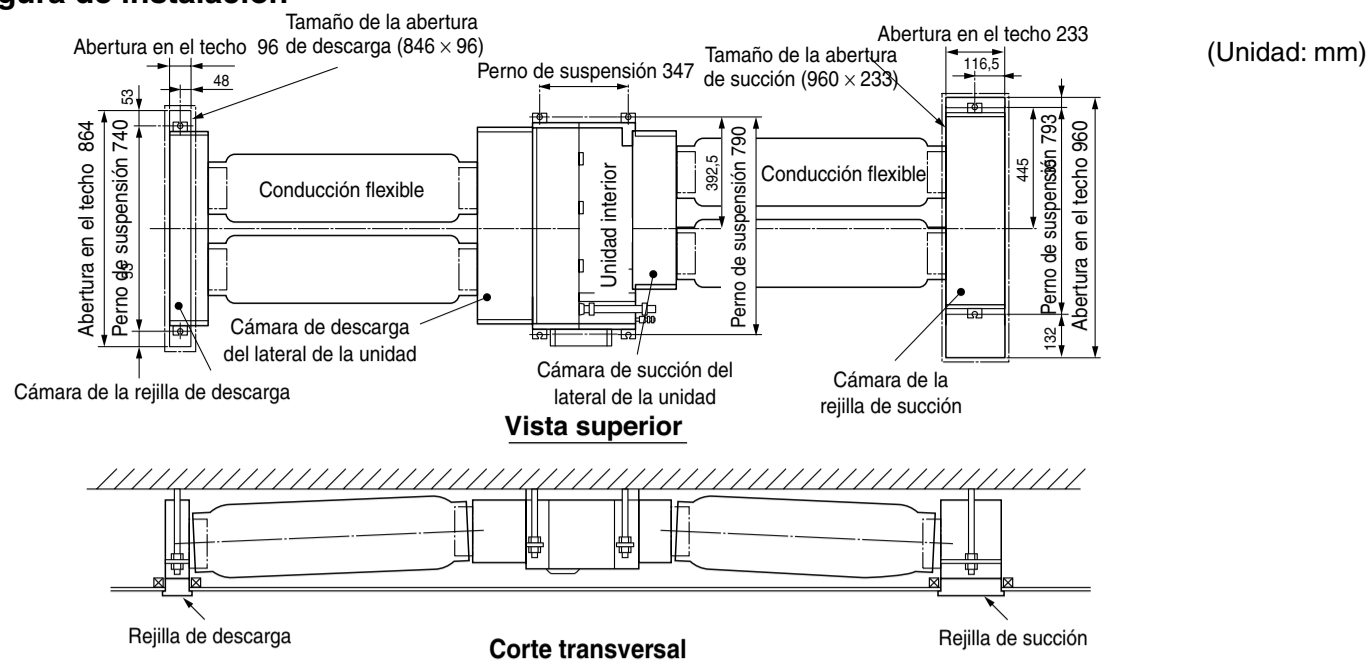

(2) Abertura sobre el techo y posición del perno de suspensión

• Unidad interior

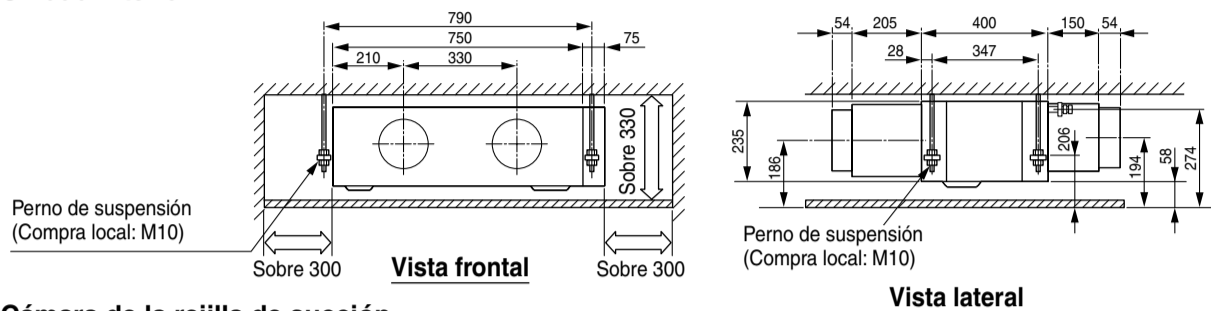

• Cámara de la rejilla de succión

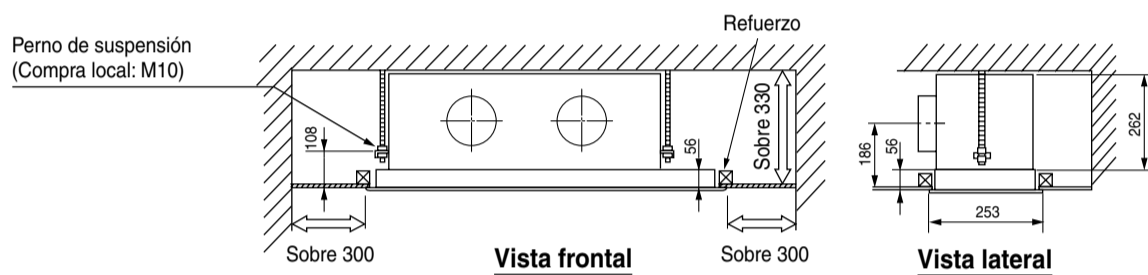
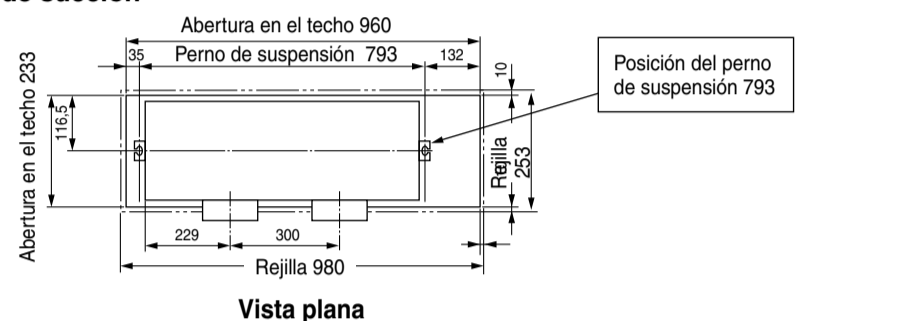

• Cámara de la rejilla de descarga

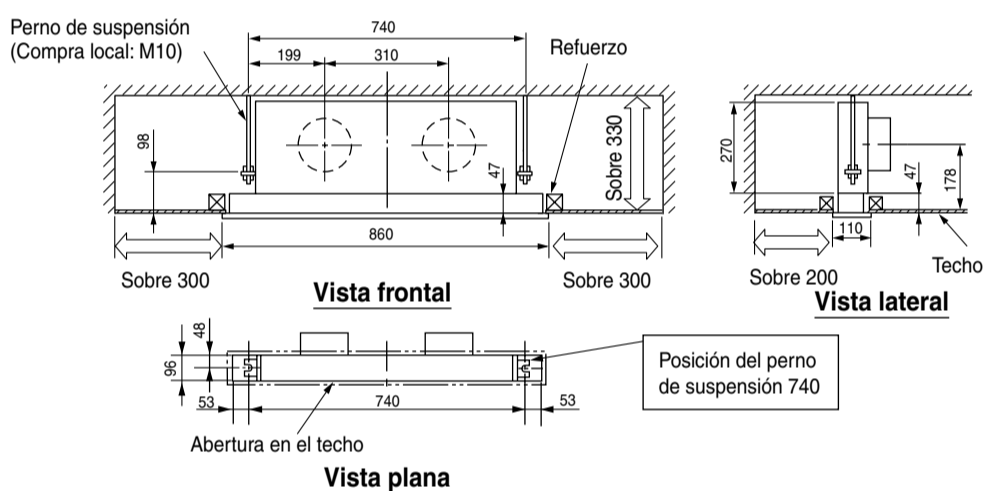

- Disponga el tubo de drenaje, tubo refrigerante y el cable de conexión en su posición de instalación.
- Para el acabado de la abertura en el techo, disponga con un constructor en detalle.

(3) Instalación de los pernos de suspensión

- Asegúrese de reforzar la cubierta del techo (armazón: viga y soporte del techo) para mantener el nivel del techo e impedir la vibración de la chapa del techo.
- Los pernos de suspensión deben ser comprados en su campo.
- Refiérase a los diagramas mostrados debajo para la largura de los pernos de suspensión.

• En caso de un armazón de madera

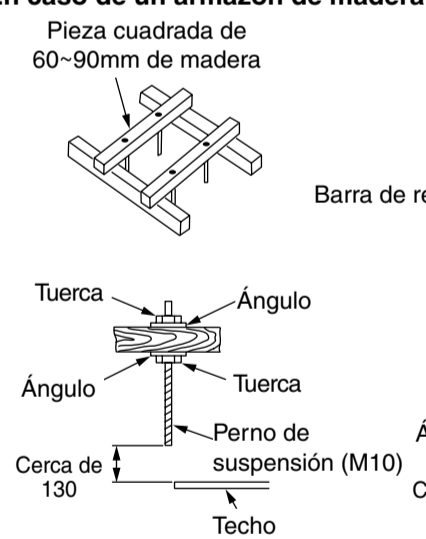

• En caso de un armazón de acero

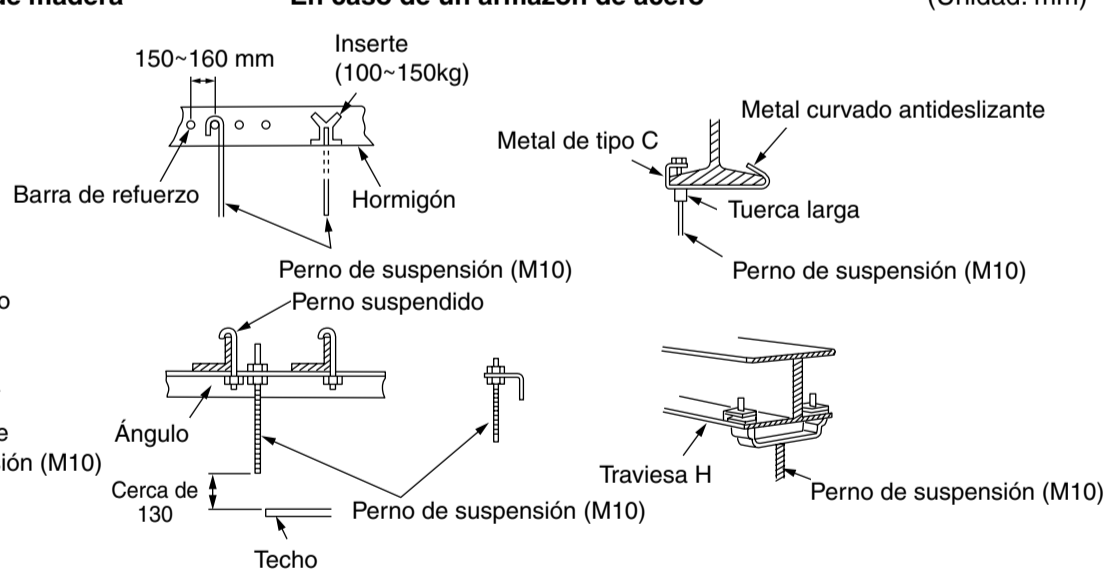

(4) Preparación para instalar la unidad interior

- Los Quitar el tornillo ③ en la caja eléctrica y luego quitan la caja eléctrica.
- Los Se trasladan la caja eléctrica con alambres de plomo se quedó relacionada. Asegúrese el alambre de plomo es colocado en el lado superior, y gancho la garra de eléctrico al plato de lado. Entonces fije la caja eléctrica al fondo de la unidad de interior usando 1 tornillo.
- Instale abrazaderas de suspensión en ambos lados de la unidad interior, 2 abrazaderas a cada lado, utilizando 8 tornillos ⑨ atarrados. (Ya que los tamaños de las abrazaderas de la izquierda y derecha son diferentes para ciertas piezas, refiérase al diagrama de la derecha.)
- Instalar la cámara de la descarga del lado de unidad en la unidad de interior usando 10 tornillos de golpeado.
- Quitar el filtro en el lado de fondo de la unidad de interior desatornillando los 8 tornillos en el en los sostenedores con filtro (4 partes)
- Quitar 6 tornillos en el plato trasero de la unidad de interior, luego instale el plato trasero en el fondo de la unidad de interior usando 6 tornillos.
- Los Quitar 2 tornillos en el plato superior de la unidad de interior e instalan la cámara de la succión de unidad usando 7 tornillos.

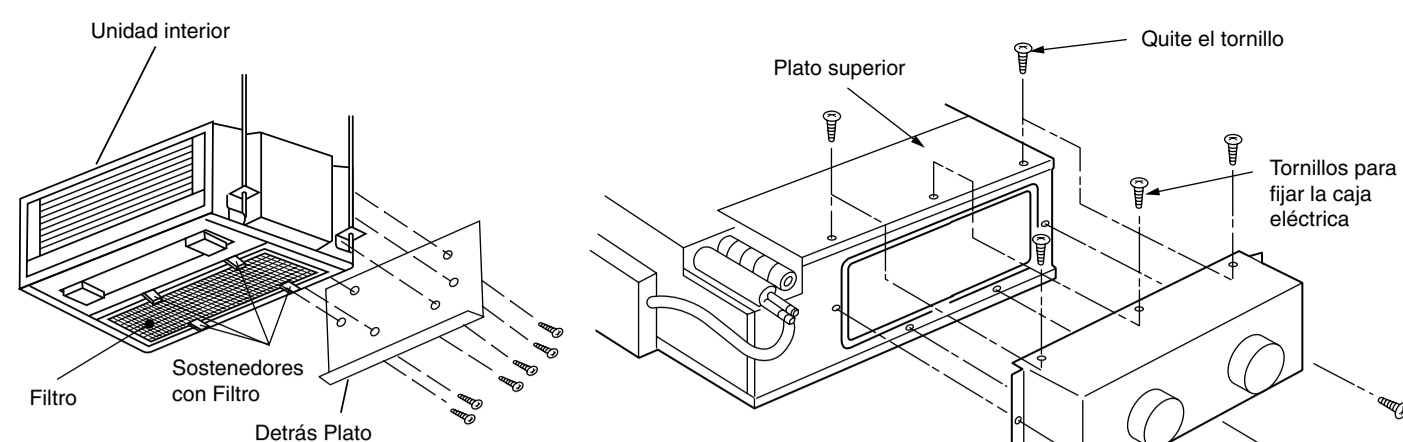
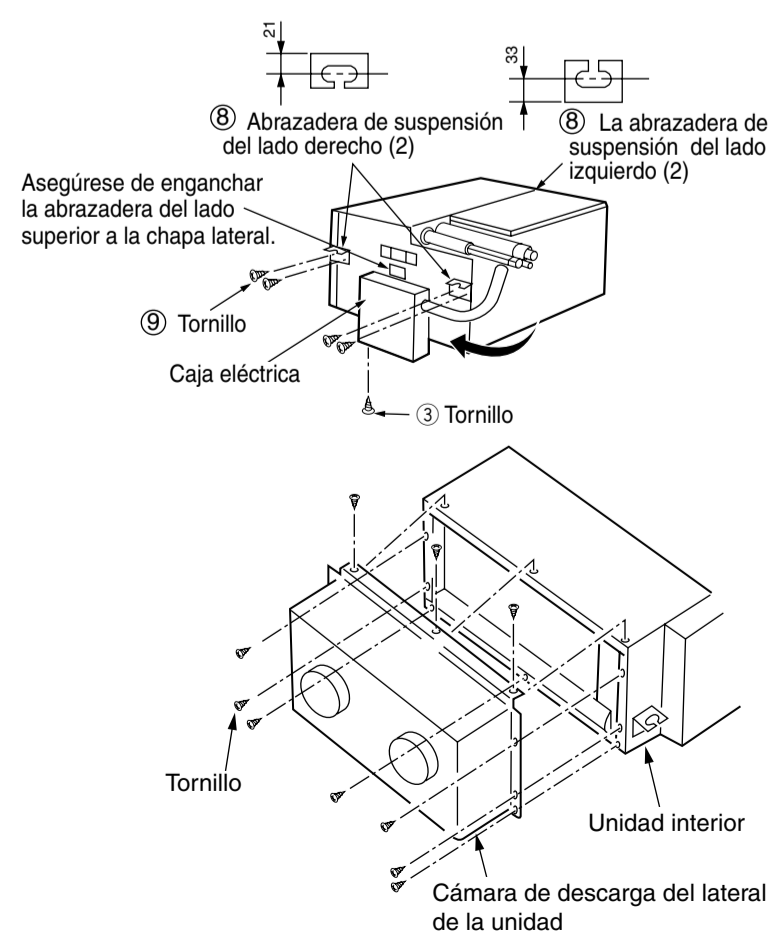

(1) Apertura de succión de fondo

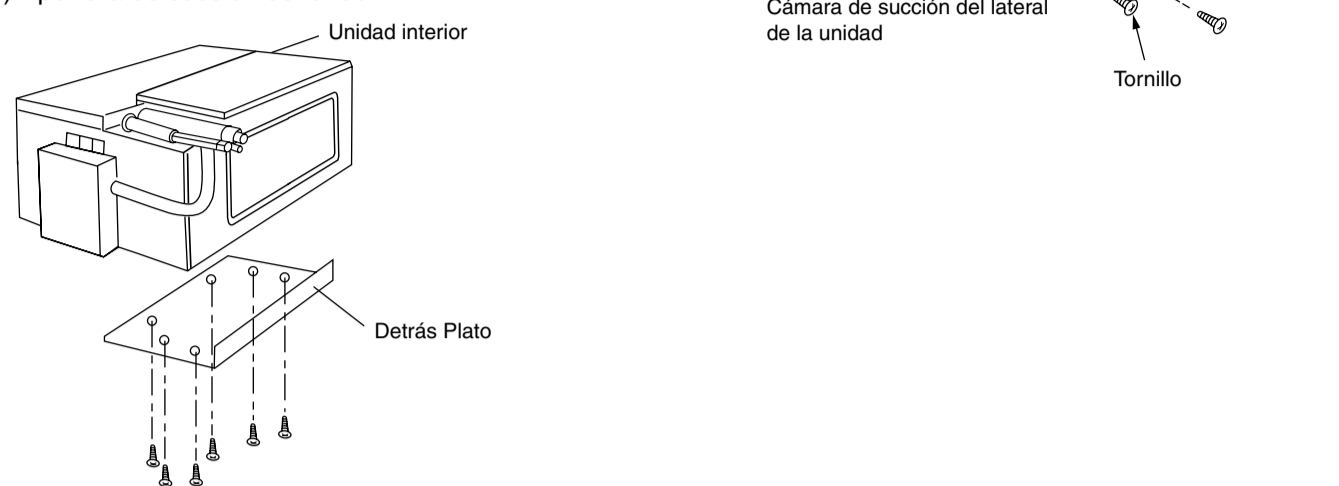

(2) Apertura de succión trasera

(5) Instalación de la unidad de interior

- Ajuste la tuerca y la arandela en el perno de suspensión y engánchelo a la abrazadera de suspensión elevando la unidad interior.
- Asegúrese que la unidad interior se mantiene a nivel utilizando una manguera de nivel o vinilica con agua.
- Fije la unidad interior para que el espacio entre las superficies inferiores del techo y la unidad interior sea de 58mm.

[Instalación de la cámara de la rejilla de succión]

[Instalación de la cámara de la rejilla de descarga]

[Instalación de la rejilla de succión]

[Instalación de la rejilla de descarga]

[Instalación de la conducción flexible]

Refiérase al manual de instalación para piezas opcionales.

⚠ PRECAUCIÓN

- Asegúrese de instalar el nivel de la unidad interior. Si la unidad interior está inclinada, el agua puede gotear.
- Si el espacio entre las superficies inferiores de la unidad interior y el techo no es correcto, puede que haya un espacio entre la rejilla y la superficie del techo, como consecuencia puede haber caída del agua condensada.

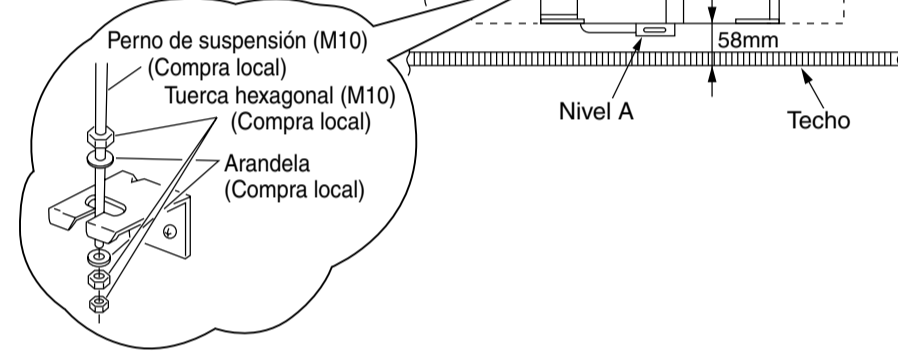

INSTALACIÓN DEL TIPO DE CONDUCCIÓN SEMICOMPLETA

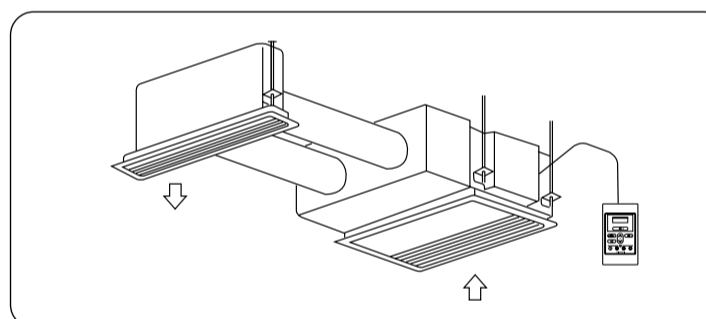

- Seleccione la posición de la unidad interior, fijando la dirección de la salida del aire de modo que el aire frío/caliente alcance toda la habitación. La posición normal de la unidad interior con el lado de la pared sobre el techo.
- Largura permisible y flexión de la conducción.

	Largura permisible	Zunchado
Conducción lateral de descarga	4m o menos	90° o menos, 1 sección

- Asegure el espacio para la instalación, inspección o mantenimiento.
- Aplique tratamiento a prueba de agua a la superficie dorsal del techo debajo de la unidad interior, para prevenir la caída de agua.
- No permita que haya obstáculos bloqueando el flujo de aire a 1 metro de la rejilla de succión.

(1) Figura de instalación

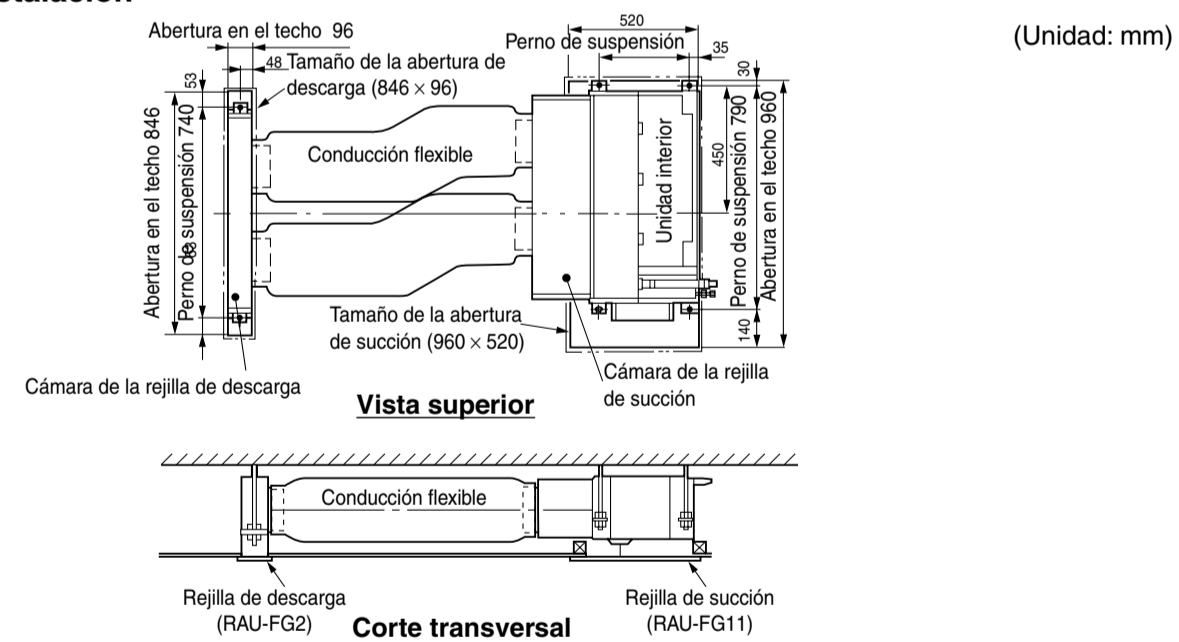

(2) Abertura sobre el techo y posición del perno de suspensión

• Unidad interior

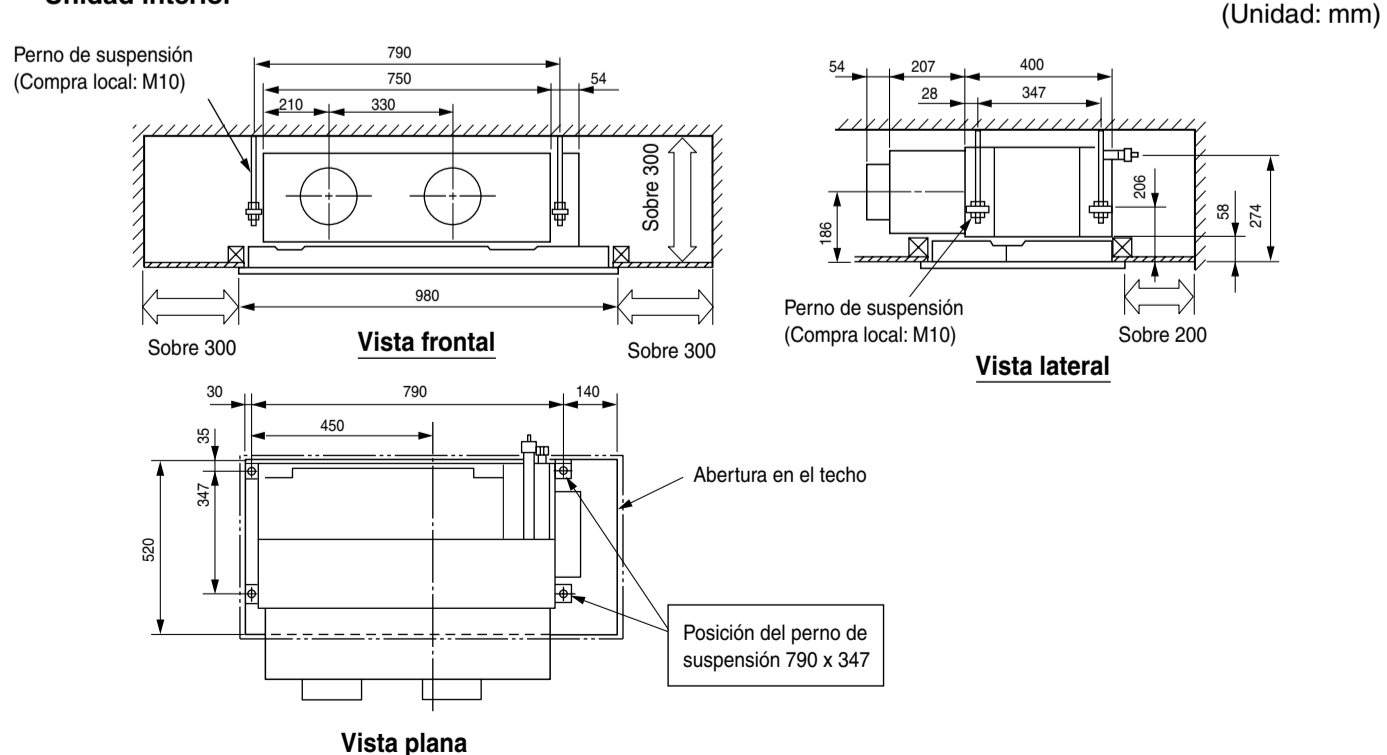

• Cámara de la rejilla de descarga

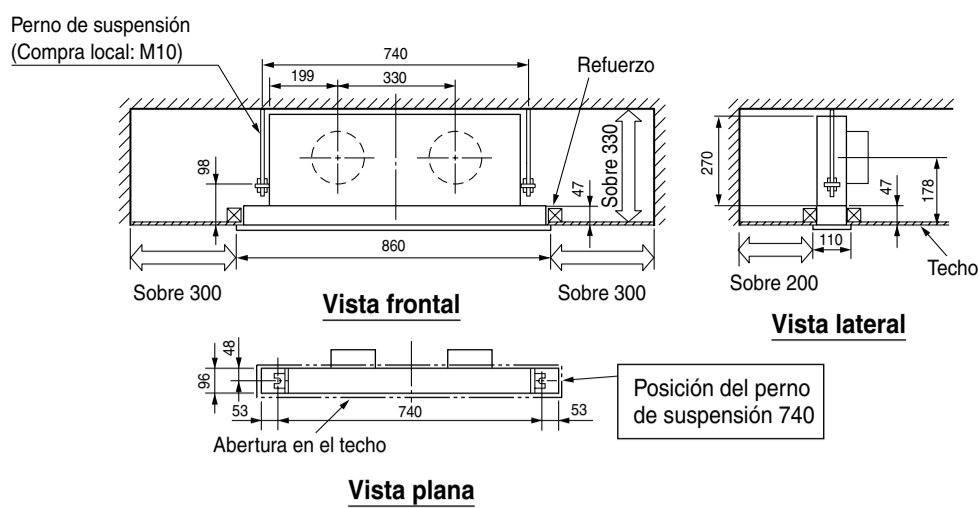

(3) Instalación del perno de suspensión

• Esto es lo mismo que para el tipo de conducción de descarga/succión. Siga las instrucciones para el tipo de conducción de descarga/succión.

(4) Preparación para instalar la unidad interior

- Los Quitar el tornillo ③ en la caja eléctrica y luego quitan la caja eléctrica.
- Los Se trasladan la caja eléctrica con alambres de plomo se quedó relacionada. Asegúrese el alambre de plomo es colocado en el lado superior, y gancho la garra de eléctrico al plato de lado. Entonces fije la caja eléctrica al fondo de la unidad de interior usando 1 tornillo.
- Instale abrazaderas de suspensión en ambos lados de la unidad interior, 2 abrazaderas a cada lado, utilizando 8 tornillos ④ atornillados. (Ya que los tamaños de las abrazaderas de la izquierda y derecha son diferentes para ciertas piezas, refiérase al diagrama de la derecha.)
- Instalar la cámara de la descarga del lado de unidad en la unidad de interior usando 10 tornillos de golpeado.

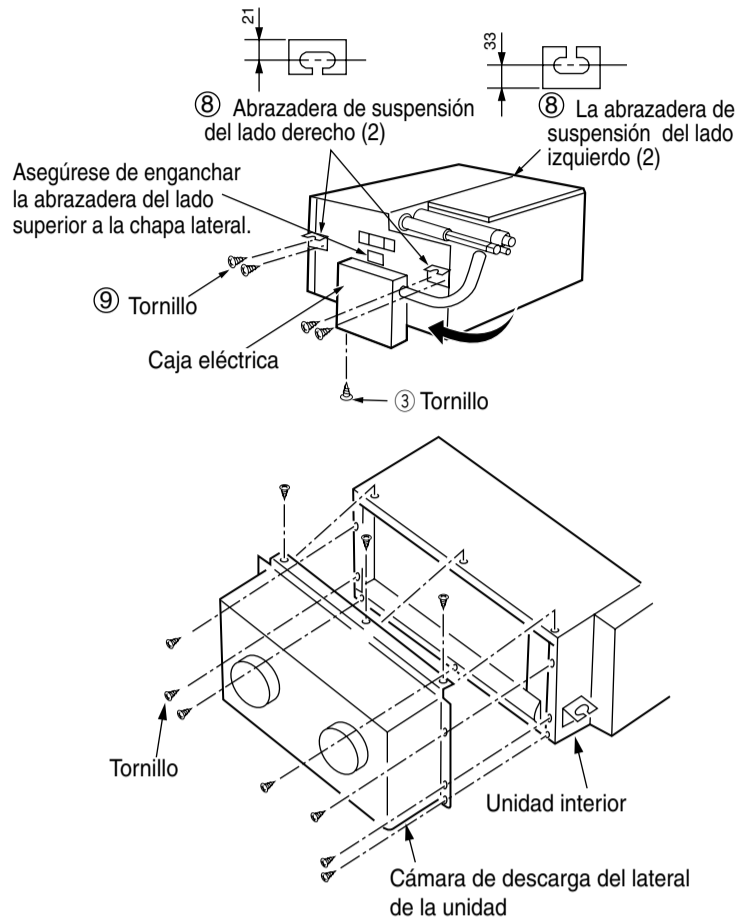

(5) Instalación de la unidad de interior

- Ajuste la tuerca y la arandela en el perno de suspensión y engánchelo a la abrazadera de suspensión elevando la unidad interior.
- Asegúrese que la unidad interior se mantiene a nivel utilizando una manguera de nivel o vinílica con agua.
- Fije la unidad interior para que el espacio entre las superficies inferiores del techo y la unidad interior sea de 58mm.

[Instalación de la cámara de la rejilla de descarga]
 [Instalación de la rejilla de succión]
 [Instalación de la rejilla de descarga]
 [Instalación de la conducción flexible]
 Refiérase al manual de instalación para piezas opcionales.

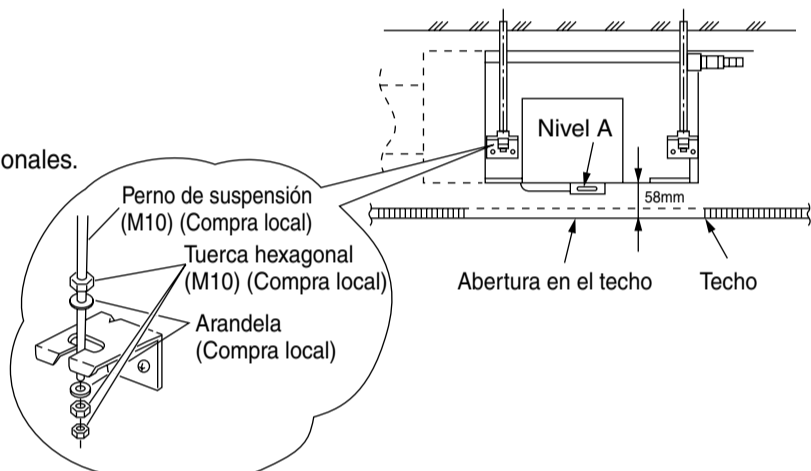

⚠ PRECAUCIÓN

- Asegúrese de instalar el nivel de la unidad interior. Si la unidad interior está inclinada, el agua puede gotear.
- Si el espacio entre las superficies inferiores de la unidad interior y el techo no es correcto, puede que haya un espacio entre la rejilla y la superficie del techo, como consecuencia puede haber caída del agua condensada.

INSTALACIÓN DEL TIPO SIN CONDUCCIÓN

(1) Instalación de la figura

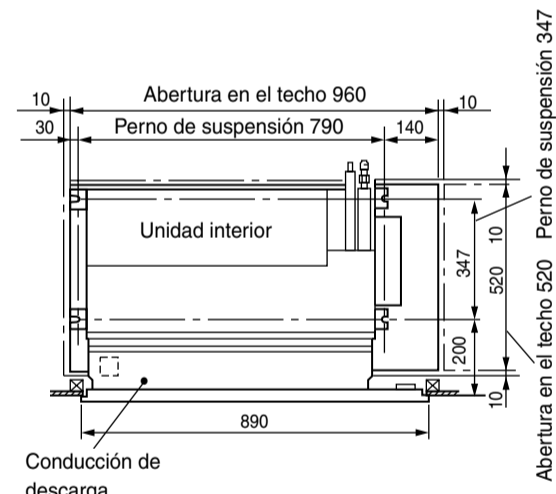

- Seleccione la posición de la unidad interior, fijando la dirección de la salida del aire de modo que el aire frío/caliente alcance toda la habitación.
- No permita que un obstáculo bloquee el flujo de aire a 1m de la rejilla de succión.

(Unidad: mm)

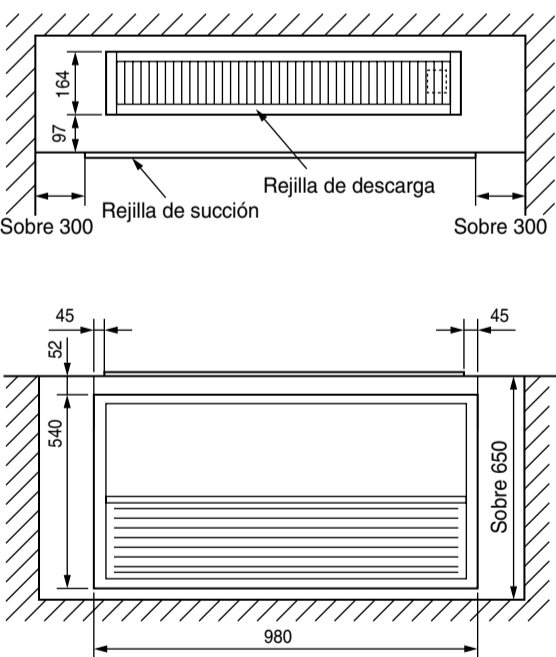
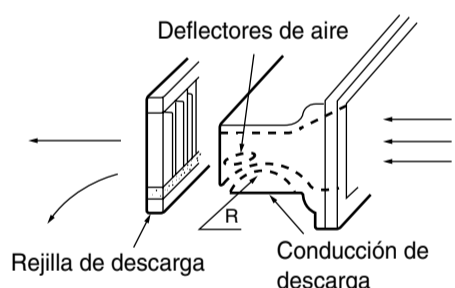

(2) Abertura sobre el techo y posición del perno de suspensión

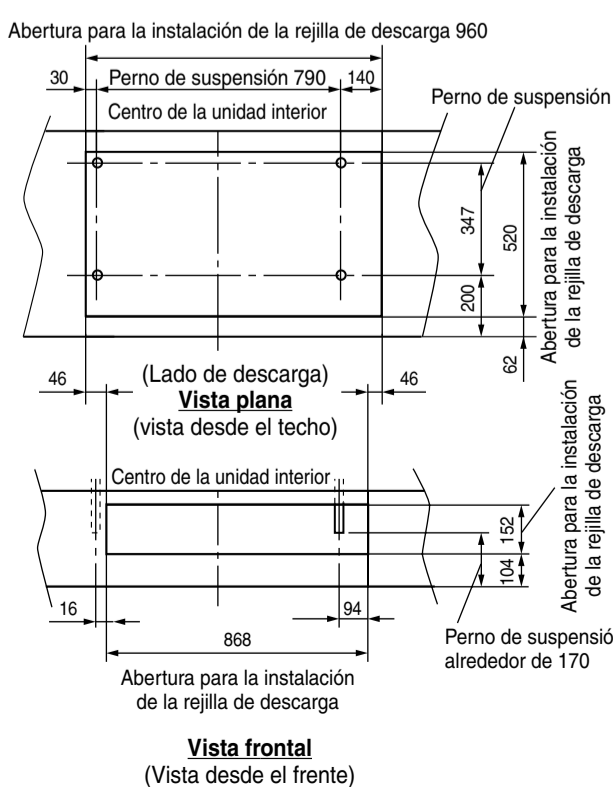

- Utilice un perno M10 para el perno de suspensión.
- Abertura de las posiciones del perno de suspensión y techo son como se muestran en la izquierda.
- Antes de instalar la unidad interior, prepare la abertura 960mm x 520 mm en el techo, y 868 mm x 152 mm sobre la pared y coloque el tubo de drenaje, el tubo refrigerante y el cable de conexión en sus posiciones de instalación.
- Para el acabado de la abertura en el techo y la pared, disponga con un constructor en detalle.
- Asegúrese de reforzar la cubierta del techo y la pared (armazón: la vigueta del techo y el apoyo de la vigueta) para mantener el nivel del techo y prevenir la vibración de la plancha del techo.

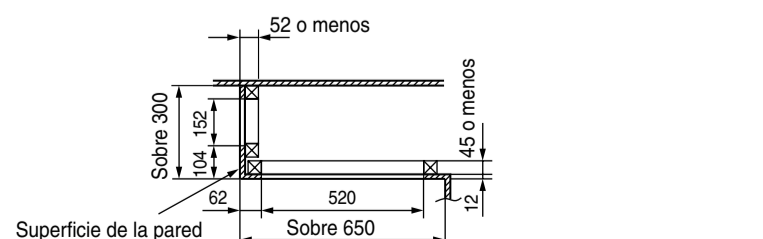

(Unidad: mm)

(3) Instalación del perno de suspensión

• Esto es lo mismo que para el tipo de conducción de descarga/succión. Siga las instrucciones para el tipo de conducción de descarga/succión.

(4) Preparación para instalar la unidad interior

- Los Quitar el tornillo ③ en la caja eléctrica y luego quitan la caja eléctrica.
- Los Se trasladan la caja eléctrica con alambres de plomo se quedó relacionada. Asegúrese el alambre de plomo es colocado en el lado superior, y gancho la garra de eléctrico al plato de lado. Entonces fije la caja eléctrica al fondo de la unidad de interior usando 1 tornillo.
- Instale abrazaderas de suspensión en ambos lados de la unidad interior, 2 abrazaderas a cada lado, utilizando 8 tornillos ④ atornillados.

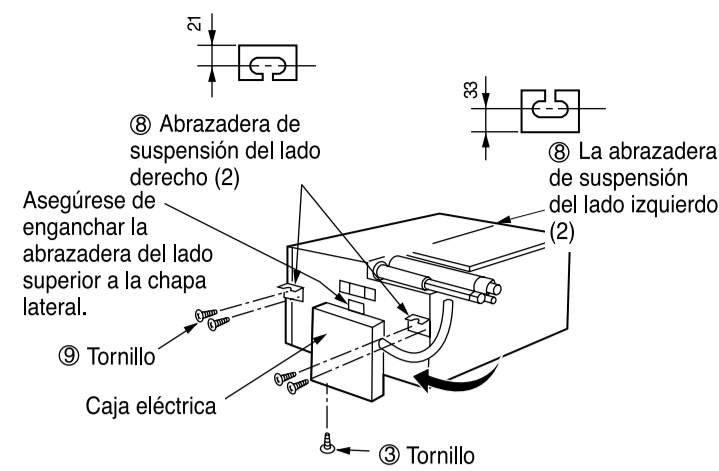

(5) Cambio de apertura de succión y posición con filtro del fondo a lado trasero.

- Quitar el filtro en el lado de fondo de la unidad de interior desatornillando 8 tornillos en los sostenedores con filtro (4 partes).
- Quitar 6 tronillos en el plato trasero de la unidad de interior.

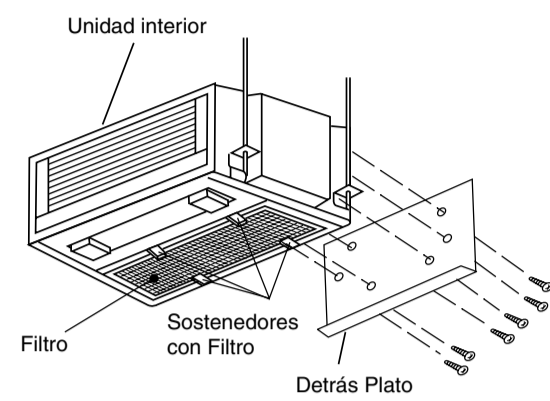

(1) Apertura de succión de fondo

- Entonces instale el plato trasero en el fondo en la unidad de interior usando 6 tornillos.
- Instalar el filtro en el trasero de la unidad de interior fijándolo con sostenedores con filtro (4 partes) utilización de 8 tornillos.

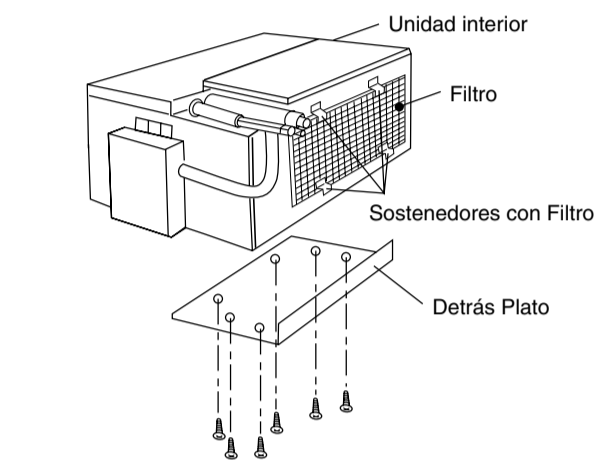

(2) Apertura de succión trasera

⚠ PRECAUCIÓN

- Asegúrese de instalar el nivel de la unidad interior. Si la unidad interior está inclinada, el agua puede gotear.
- Si el espacio entre las superficies inferiores de la unidad interior y el techo no es correcto, puede que haya un espacio entre la rejilla y la superficie del techo, como consecuencia puede haber caída del agua condensada.

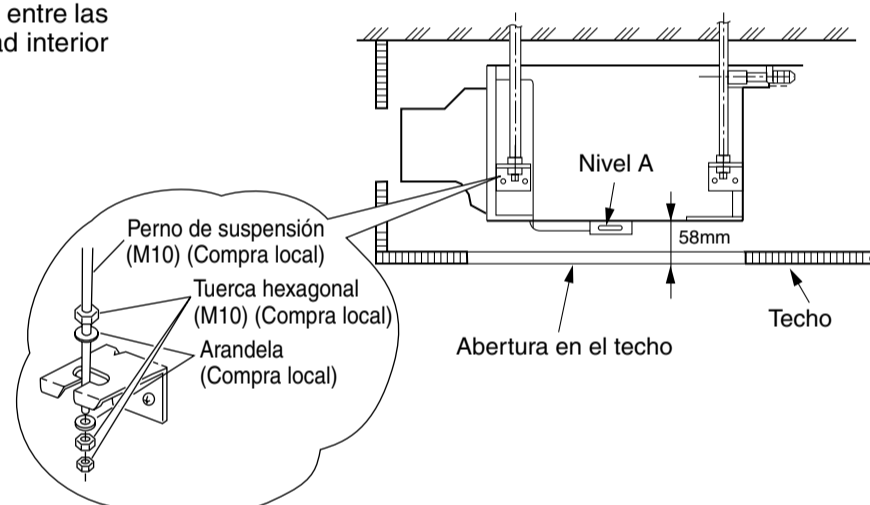

(6) Instalación de la Unidad de Interior

- Ajuste la tuerca y la arandela en el perno de suspensión y engánchelo a la abrazadera de suspensión elevando la unidad interior.
- Asegúrese que la unidad interior se mantiene a nivel utilizando una manguera de nivel o vinílica con agua.
- Fije la unidad interior para que el espacio entre las superficies inferiores del techo y la unidad interior sea de 58mm.

2.5 Conexión del tubo de drenaje

- (1) La pieza de conexión fijamente pegada de la manguera de drenaje y el tubo de PVC, utilizando adhesivo de PVC.

⚠ PRECAUCIÓN

- Si el encolado de la manguera de drenaje y el tubo de PVC es demasiado débil, fugas de agua pueden ocurrir.

- (2) Asegúrese de envolver aislante (10mm o más de polietileno) alrededor de la manguera de drenaje, dentro de la casa, como termoislamiento.
- (3) Comprobación del drenaje y las fugas de a gua. Funcionamiento después de conectar la alimentación.
 - Referirse a la rejilla de descarga de la unidad interior.
 - Añada agua a la bandeja de agua como se muestra abajo.
- (4) Pruebe el método de funcionamiento
 - ① Conecte la alimentación.
 - ② Quite la tapa de la caja eléctrica y ajuste el interruptor de la prueba de puesta en marcha de la bomba de drenaje en TEST RUN.
 - ③ Después de comprobar el drenaje, ponga de nuevo el interruptor en NORMAL.
- (5) Realice una prueba de funcionamiento de la bomba de drenaje para comprobar la operación de drenaje.

⚠ PRECAUCIÓN

- Si se omite la comprobación del drenaje, puede que caiga agua.
- Si la prueba de funcionamiento de la bomba de drenaje se deja ajustada en TEST RUN, la bomba de drenaje puede que funcione defectuosamente.

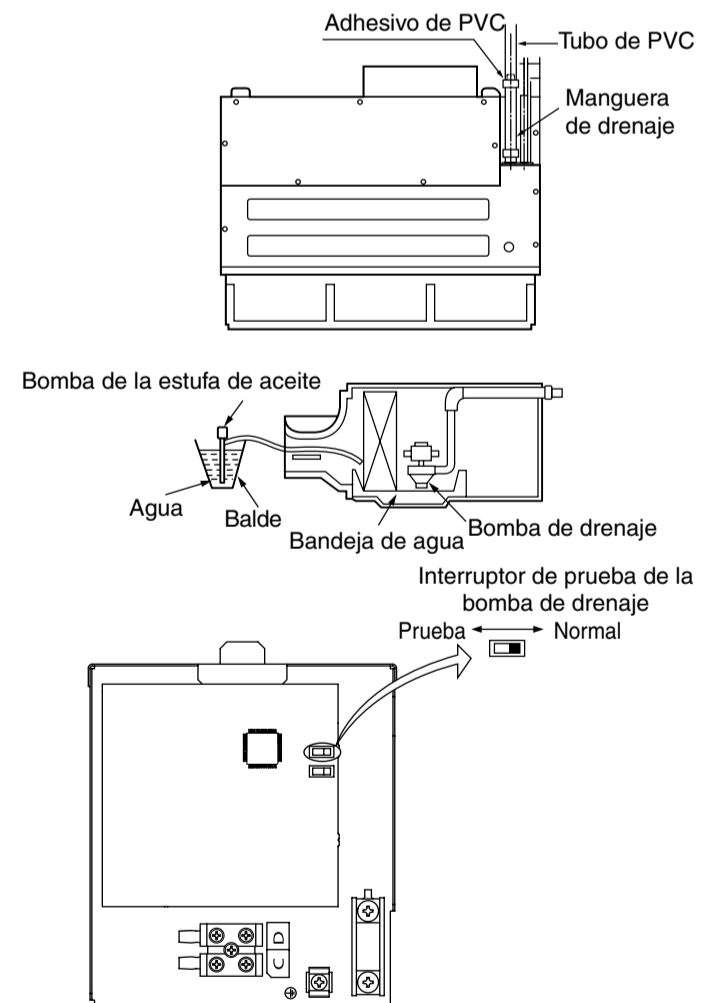

2.6 Preparación de tuberías

- Utilice un cortador de tuberías para cortar las tuberías de cobre.

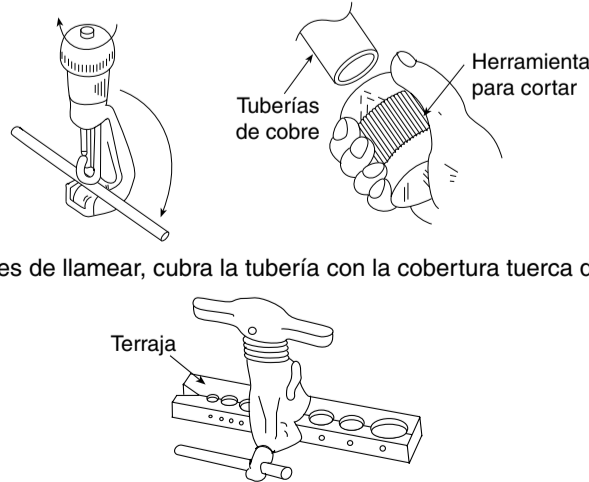

⚠ PRECAUCIÓN

- Ejes dentados causan escapes.
- Ponga el lado a cortar hacia abajo mientras lo corta para prevenir la entrada de porciones de cobre en la tubería.

- Antes de llamear, cubra la tubería con la cobertura tuerca de abocinado.

- Utilice una herramienta exclusiva.

Diámetro Exterior (ø)	A (mm) Herramienta de ensanchamiento rígida	
	Para herramienta de R410A	Para herramienta de R22
6,35 (1/4")	0 - 0,5	1,0
9,52 (3/8")	0 - 0,5	1,0
12,7 (1/2")	0 - 0,5	1,0

2.7 Conexión de tuberías

⚠ PRECAUCIÓN

En caso de quitar la tuerca abocinada de una unidad interior, quite primero una tuerca de un lado con diámetro menor, si no un sello de casquete de un lado con diámetro mayor se partirá.

- Doble la tubería de cobre con mucho cuidado.
- Apriete manualmente mientras ajusta la parte central. Después, utilice una llave dinamométrica para apretar la conexión.

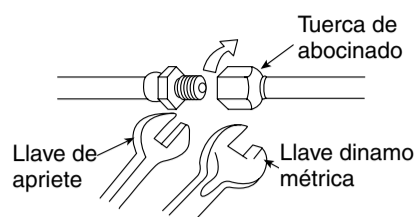

		Diámetro exterior de la tubería (ø)	Dinamómetro N-m (kgf-cm)
Lado con diámetro menor		6,35 (1/4")	13,7 – 18,6 (140 – 190)
		9,52 (3/8")	34,3 – 44,1 (350 – 450)
Lado con diámetro mayor		12,7 (1/2")	44,1 – 53,9 (450 – 550)
Cabeza de válvula	Lado con diámetro menor	6,35 (1/4")	19,6 – 24,5 (200 – 250)
	Lado con diámetro mayor	9,52 (3/8")	19,6 – 24,5 (200 – 250)
		12,7 (1/2")	29,4 – 34,3 (300 – 350)
Núcleo de válvula			12,3 – 15,7 (125 – 160)

Inspección de escapes de gas

Utilice detector de escapes de gas para comprobar si éstos ocurren en las juntas de las tuercas abocinadas tal y como se indica en la imagen a la derecha.

Si ocurre un escape de gas, tense la junta para terminar el escape. (Utilice el detector suministrado para R410A).

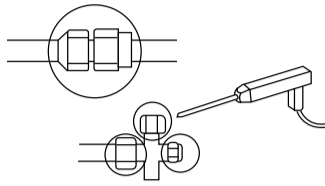

Sellado de la tubería de refrigerantes

Cubra la sección de conexión del tubo utilizando aislante abocinado y envuélvalo alrededor sin abertura.

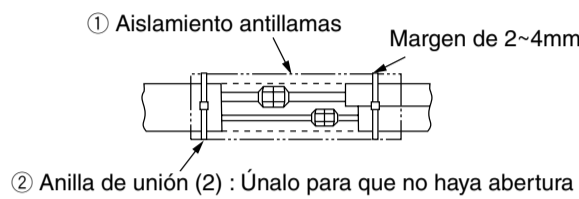

2.8 Conexión del cable de conexión

- (1) Quite la cubierta de la caja eléctrica.
- (2) Conecte los cables de conexión.
- (3) Monte la cubierta de la caja eléctrica.

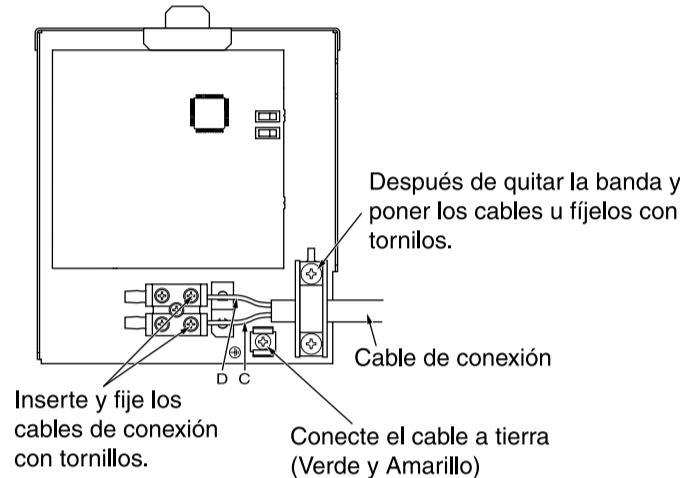
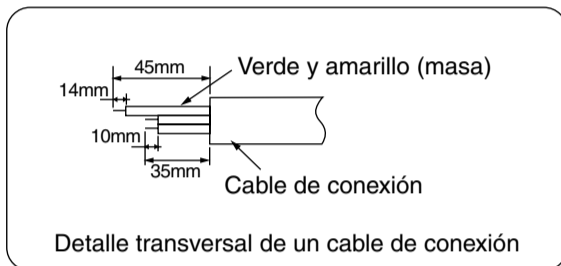

⚠ ADVERTENCIA

- Este aparato debe ser conectado a la línea de tierra.
- No hacen ninguna unión en medio del cable conector. Esto puede causar. El alambre para ser recalentado y emite el humo y el fuego.

3. Comprobación de la manguera de drenaje

- (1) Conecte la manguera de drenaje separada a la manguera de drenaje unida a la unidad interior.
- (2) Para mantener un flujo continuado del agua de condensación, la manguera de drenaje debe inclinarse según se muestra en la figura siguiente.

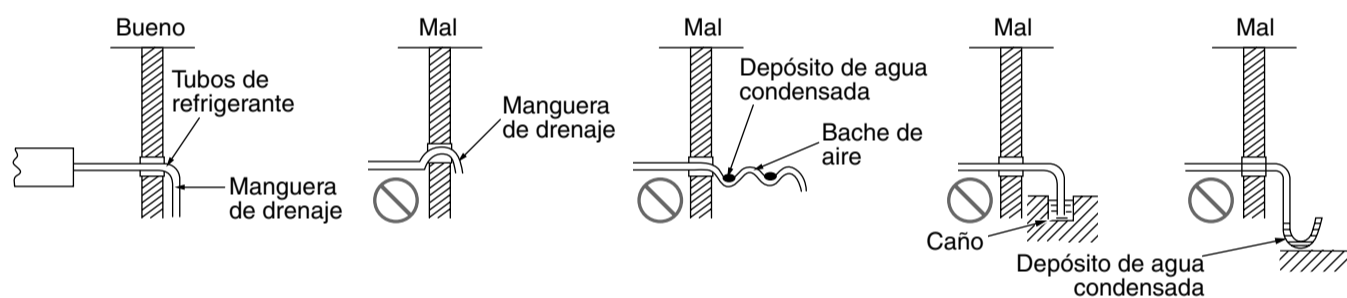

⚠ PRECAUCIÓN

Asegure que durante la instalación exista un flujo continuo del agua condensada de la unidad de interior. (La falta de atención podría resultar en escapes de agua.)

⚠ PRECAUCIÓN

Asegúrese que la manguera de drenaje esté conectada firmemente y que no esté doblada.

4. Procedimiento de comprobación después de su instalación

- 4.1 Confírmese el flujo uniforme de agua de la manguera de desagüe, vertiendo algo de agua en el depósito del evaporador.
- 4.2 Arréglese de forma presentable, la parte que penetra en la pared con el manguito para tubos refrigerantes y con el compuesto obturante, tal como se muestra en las Figuras 4-1 and 4-2.

Penetración del muro e instalación de la tubería de protección

- Taladre un orificio de 65mm en el muro con una leve inclinación hacia el lado exterior.
- Taladre en la pared con un pequeño ángulo.
- Corte la tubería de protección de acuerdo al espesor de la pared.
- El orificio vacío de las mangas de protección debe ser cerrado herméticamente con masilla para evitar la entrada de gotas de lluvia en la habitación.

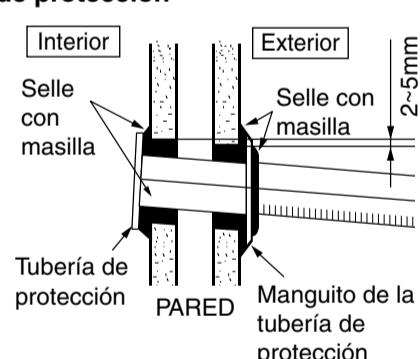

⚠ PRECAUCIÓN

Asegúrese que no exista contacto alguno entre el cable y cualquier otro metal en la pared. Cuando la pared sea hueca, no olvide colocar el manguito para tubería para evitar que los cables sean mordidos por roedores.

Figura 4-1



Figura 4-2



Figura 4-3

- 4.3 Bobine la cinta de vinilo adhesiva que pertenece al juego de tuberías en torno a los tubos de refrigeración y cable de conexión.

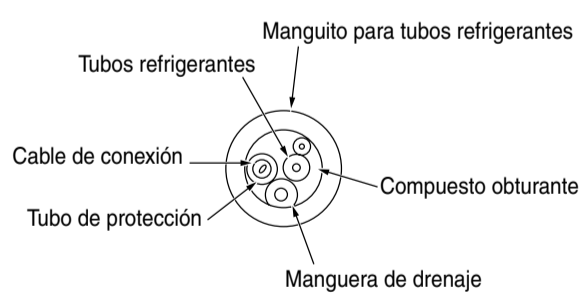
- 4.4 Compruebe si hay fugas de refrigerante en el acoplamiento con un detector de fugas de gas o con jabón, como se muestra en la Figura 4-3.

- 4.5 Compruebe el frío del evaporador (operación de refrigeración).

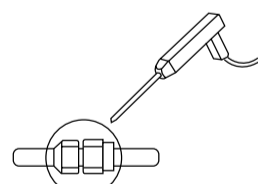
- 4.6 Compruebe el viento caliente del condensador (operación de refrigeración).

5. Instalación de regulador remoto conectado

- Unión a la caja eléctrica;
 - Quitar la tapa de la caja eléctrica
 - Unir el conector del regulador remoto conectado a CN 18.
 - Reunir atrás la tapa de la caja eléctrica.
- Alambrado de instalación para regulador remoto conectado (2 métodos);
 - El alambrado del regulador remoto puede ser abierto presionando las ranuras con menos el destornillador (ver el diagrama abajo)

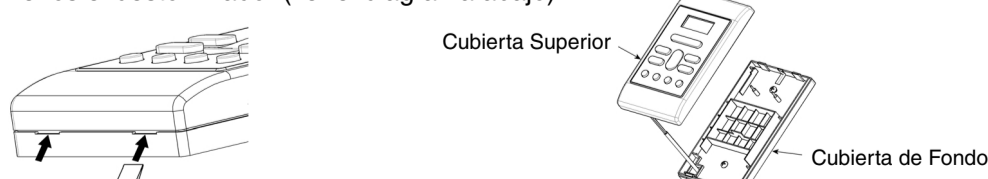
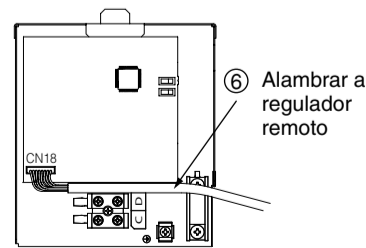

- Fijan la posición del regulador remoter de modo que la longitud del alambre sea dentro de 15 metros.

⚠ PRECAUCIÓN

- No corte el alambre proporcionado. El alambre adicional se debe herir y caber correctamente en un lugar seguro.
- No afiliar al alambre con el alambre adicional.

Ilustraciones de instalación de Alambrado

La pared se prorrogó poniendo instalación eléctrica la instalación (Suministrada)

- Cuando la unión de los alambres vía la pared se ha prorrogado la ranura;
 1. Fijan la cubierta de fondo a la pared con tornillos proporcionados.
 2. Reunir la cubierta superior a la cubierta de fondo fija. (Refiérase a la ilustración abajo para detalles de la instalación)

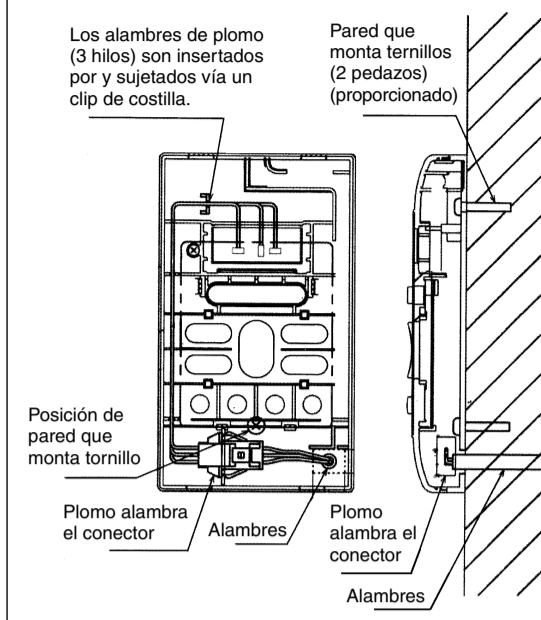

Instalación de alambrado superior Inetrior (Alternativa)

- Cuando los alambres están relacionados de la parte superior interior de la cumber cubierta;
 1. Ruptura de la abertura perforada localizada en la parte superior del fondo cubierta por chiquillo. Smoothen el apertura por cutter.
 2. Fijan la cubierta de fondo a la pared con los tornillos proporcionados.
 3. Unen los alambres para conducir el conector de alambres.
 4. Montan los alambres por la ranura proporcionado en la cubierta superior.
 5. Reúnen la cubierta a la cubierta de fondo fija. (Refiérase a la ilustración abajo para detalles de la instalación)

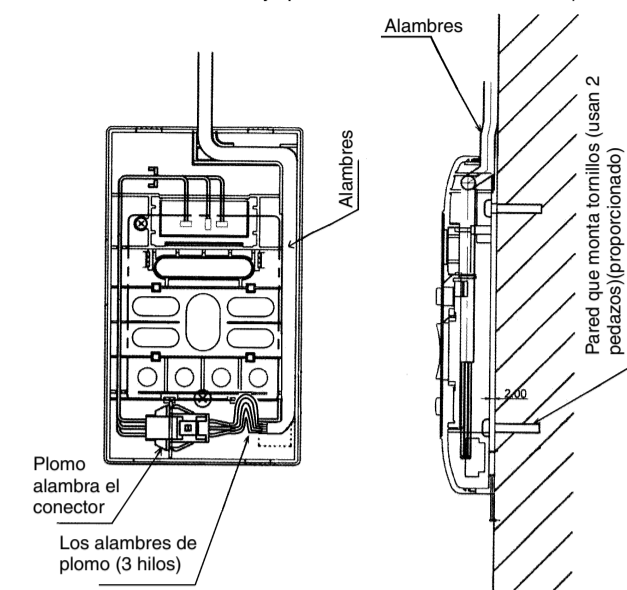

6. Instalación de regulador remoto inalámbrico (Opcional)

- El mando a distancia puede ser colocado en su soporte, el cual se puede instalar en una pared o en un travesaño.

- Para el funcionamiento correcto del mando a distancia al estar asentado en el soporte, asegúrese de que cada unidad pueda recibir las señales transmitidas por el mando a distancia desde el lugar donde se va a instalar el soporte. La unidad emitirá un sonido cuando reciba señales del mando a distancia. La transmisión de señales se debilita con el empleo de luces fluorescentes. Por lo tanto, cuando instale el soporte del mando a distancia, encienda la luz incluso durante el día, para poder determinar el lugar ideal donde colocar el soporte.

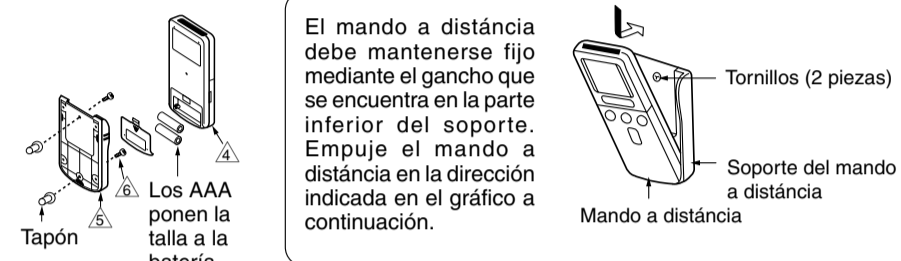

El mando a distancia debe mantenerse fijo mediante el gancho que se encuentra en la parte inferior del soporte. Empuje el mando a distancia en la dirección indicada en el gráfico a continuación.

Instalación del panel de visualización (Opcional)

- Seleccione una posición de instalación en el techo o la pared donde no haya ningún obstáculo que interrumpa la recepción de la señal.
- Afloje los tornillos de la chapa de instalación del panel para que el soporte pueda moverse ligeramente.
- Empareje el panel de visualización con la chapa de instalación del panel así las garras de fijación en el panel están firmemente enganchadas.
- Empareje los soportes a la abertura en el techo o la pared y apriete los tornillos hasta que el soporte se fije firmemente al material del techo.
- Instale la cubierta del panel de manera que las garras interiores estén enganchadas firmemente a la chapa de instalación del panel.
- Conduzca el lateral de la unidad interior que aloja el cordón del panel de visualización a la caja eléctrica de la unidad interior y lo conecta con la caja en el lateral de la unidad.

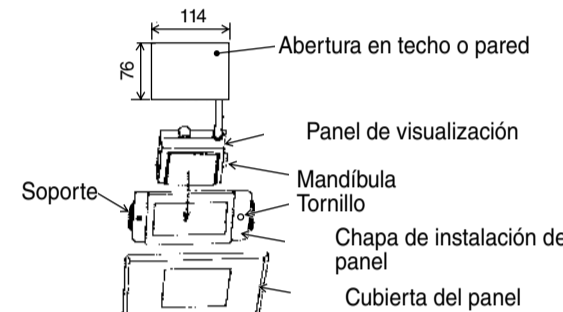

CORTE TRANSVERSAL

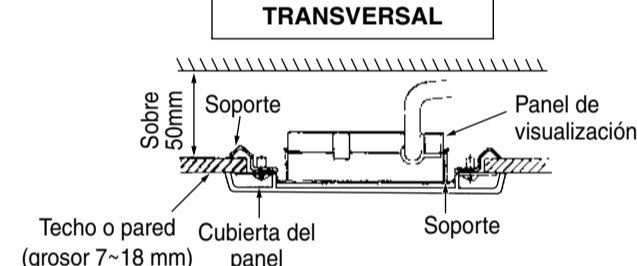

⚠ PRECAUCIÓN

Por favor desconecte el conector de regulador remoto conectado en CN18 usando el regulador remoto inalámbrico.

Conexión de la conducción de descarga y panel de visualización de los hilos de plomo (Opcional)

- Unir el conector de motor del conducto de descarga al conector CN8 (ver el diagrama a la derecha) – De ser aplicable.
- Los Atan el conector del panel de demostración al conector CN11A en el control PWB.
- Estar seguro para fijar el alambre de plomo de motor de conducto de descarga (si aplicable) usando fijación cinta. (Ya que el tipo de conducto lleno y el tipo de conducto semi unen sólo el panel de demostración).

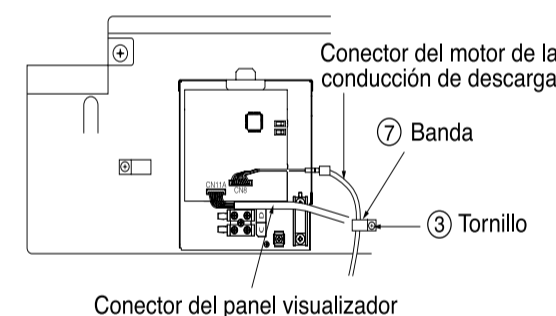

7. Ajuste de los interruptores

Interruptor de alta presión estática

(Tipo de conducción completa y tipo de conducción semicompleta)

- Tipo de conducción completa y tipo de conducción semicompleta, ajuste el interruptor de presión estática alta en HIGH STATIC-PRESSURE (PRESIÓN ESTÁTICA ALTA).
- Si no se ajusta en HIGH STATIC-PRESSURE (presión estática alta), habrá una reducción de la capacidad de refrigeración y calefacción.

(La unidad se entrega con el interruptor en la posición "NORMAL".)

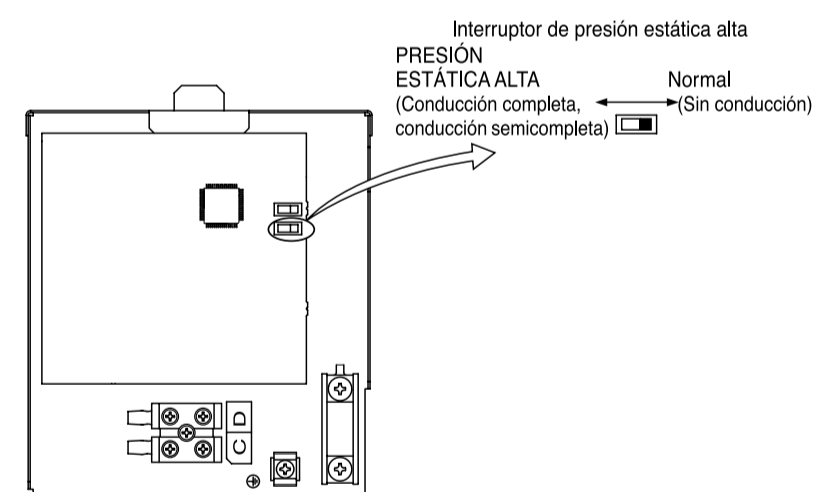

8. Uniendo HA Sistem/ H-Link (Se refieren al diagrama abajo) (Opcional)

- Por separado comprado AH Cuerda de Unión [Parte de componente de parte de servicio Se requiere que el número (RAS-N22V100) esté relacionado con el HA-SISTEMA.
- En cuanto a la unión al H-Link, se requiere un adaptador RAC por separado comprado.
- Para instalar el alambrado, la tapa de caja eléctrica debe ser abierta. (En cuanto a HA-SISTEMA únase a CN9 y para el adaptador RAC, únase a CN17)
- La cuerda de unión y los cables de alimentación deben ser arreglados y amarrados como mostrado en el diagrama abajo.
- Por favor refiérase a los manuales de usuario respectivos del H-sistema y el adaptador RAC, para detalles adicionales
- Refiera por favor al manual de usuario para las instrucciones para el retiro y la instalación de la caja eléctrica.

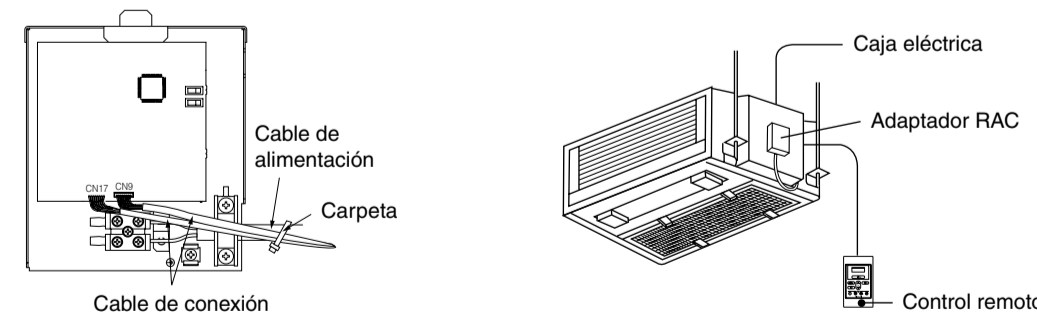

9. Protección del hilo de plomo

Envuelva la cinta de aluminio alrededor del tubo de PVC entre la caja eléctrica y la unidad interior (banda del cordón).

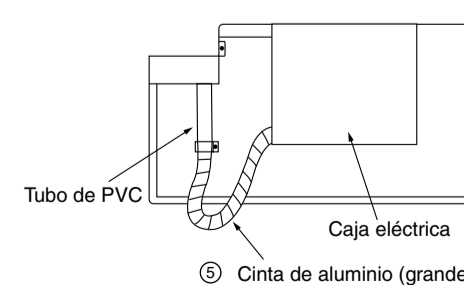

10. Verificación de la operación

- Asegúrese que el acondicionador de aire funcione adecuadamente durante la verificación de la operación.
- Explique a su cliente los procedimientos normales de operación, tal y como se indica en el manual del usuario.
- Si la unidad interior no funciona, compruebe que las conexiones sean correctas.

⚠ PRECAUCIÓN

El funcionamiento de prueba deberá hacerse conectado a la unidad para comprobar si el cable de conexión se ha conectado correctamente.