

- Installare l'unità esterna in un luogo stabile al fine di prevenire vibrazioni e aumento del rumore.
- Stabilire la posizione delle tubazioni dopo avere esaminato i vari tipi di tubi disponibili.
- Durante la rimozione del coperchio laterale, tirare la maniglia solo dopo avere liberato il gancio tirandolo verso il basso. Per ricollocare il coperchio laterale, eseguire le stesse operazioni in ordine inverso.

Collocare questo lato (lato di aspirazione) dell'unità verso il muro.

Rimuovere i coprimorsetti per collegare i tubi e il cavo di connessione.

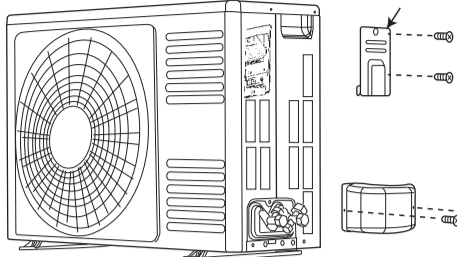

CAUTELA

- Non toccare il bocchettone di aspirazione, la superficie inferiore o l'aletta di alluminio dell'unità esterna. In caso contrario potrebbero verificarsi lesioni personali.

ELIMINAZIONE DELL'ACQUA CONDENSATA DALL'UNITÀ ESTERNA

- Alla base dell'unità esterna vi è un foro per lo scarico dell'acqua di condensa.
- Per scaricare l'acqua condensata, collocare l'unità su un supporto o blocco in modo che sia sollevata di 100 mm da terra, come mostrato nella figura. Inserire la tubazione di scarico nel foro.
- Al termine dell'installazione, controllare che la tubazione di scarico aderisca saldamente alla base.

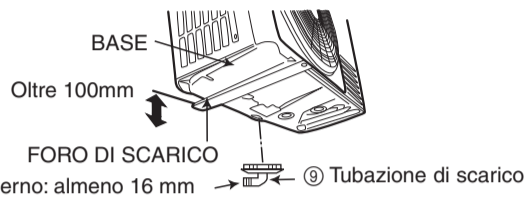

- Installare l'unità esterna in senso orizzontale, accertandosi che l'acqua di condensa venga scaricata.
- In caso di utizzo in zone fredde
Nelle zone molto fredde, soprattutto in presenza di grandi quantità di neve, l'acqua di condensa gela alla base e potrebbe non venire scaricata. In questo caso, rimuovere la tubazione di scarico nella parte inferiore dell'unità. (a sinistra e al centro vicino alla parte di scarico dell'aria, ciascuna in una posizione). Ciò consente lo scarico scorrevole dell'acqua. Accertarsi che la distanza tra il foro di scarico e il suolo sia di almeno 250 mm.

AVVERTENZA • QUESTA APPLICAZIONE DEVE AVERE LA MESSA A TERRE.

Procedure di collegamento

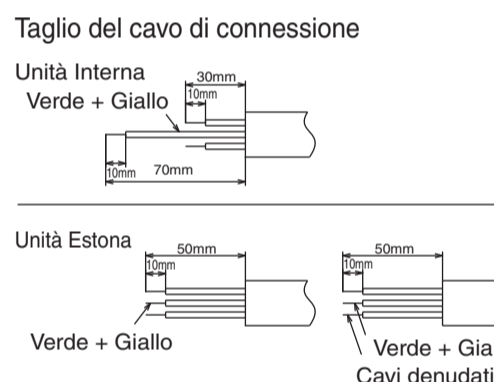
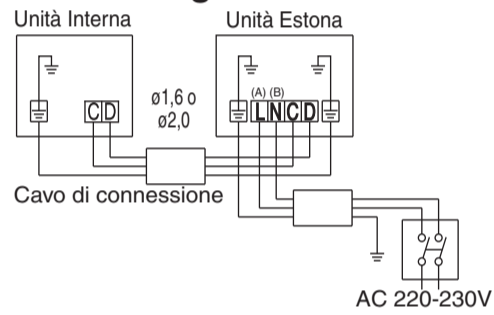

AVVERTENZA

- La parte denudata dell'anima del cavo deve essere di 10 mm. Fissarla saldamente al terminale, quindi tirare il singolo cavo per verificare che il contatto sia saldo. Un collegamento errato potrebbe provocare la bruciatura del terminale.
- Accertarsi di utilizzare l'unico cavo specificato per l'uso del condizionatore.
- Per informazioni sul collegamento dei cavi, consultare il manuale. La tecnica di collegamento deve rispettare gli standard delle installazioni elettriche.
- Se l'alimentazione è attivata, si verifica un calo di tensione CA tra i terminali LN. Per tale motivo, accertarsi di rimuovere la spina dalla presa di corrente.

AVVERTENZA

- Lasciare parte del cavo di connessione per scopi di manutenzione e fissare il cavo con l'apposito nastro.
- Fissare il cavo di connessione lungo la parte rivestita del conduttore mediante l'apposito nastro. Non esercitare pressione sul conduttore perché ciò potrebbe provocare surriscaldamento o un incendio.

Collegamento dell'unità interna

- Per eseguire il collegamento dell'unità interna, è necessario rimuovere il coperchio inferiore sotto il corpo dell'unità, il coperchio anteriore e il coperchio del terminale.
- Rimuovere il coperchio dalla base del terminale e fissare il cavo.

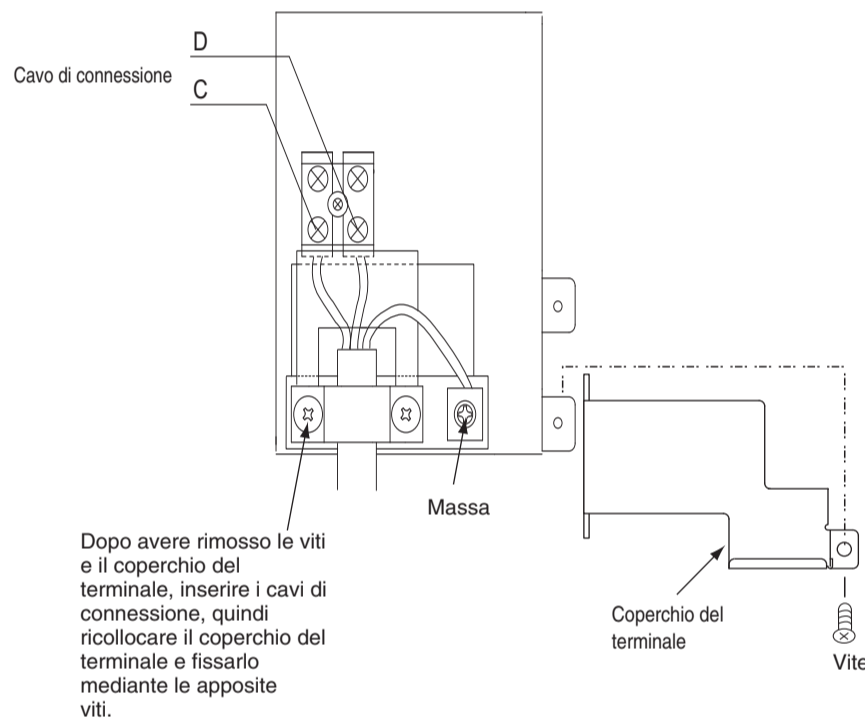

Dopo avere rimosso le viti e il coperchio del terminale, inserire i cavi di connessione, quindi ricollocare il coperchio del terminale e fissarlo mediante le apposite viti.

Method to remove the low cover

- Per rimuovere il coperchio, tirare in corrispondenza dei punti 1 e 2 nelle direzioni indicate dalle frecce.

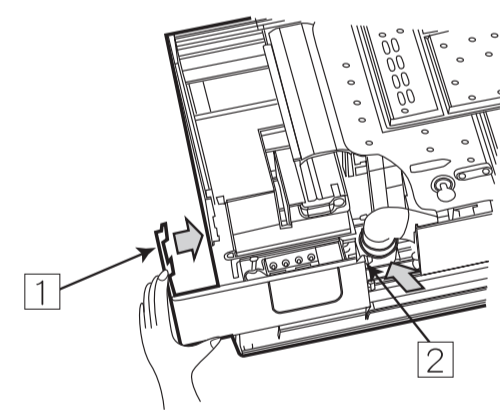

Collegamento dell'unità esterna

- Rimuovere il coperchio laterale per eseguire il collegamento dei cavi.

AVVERTENZA

- Se non è possibile fissare il pannello laterale a causa del cavo di connessione, premere il cavo di connessione nella direzione del pannello laterale per fissarlo.
- Accertarsi che i ganci del coperchio laterale siano ben saldi, altrimenti potrebbe verificarsi la dispersione di acqua con conseguenti cortocircuiti o errori.
- Il cavo di connessione non deve toccare la valvola di servizio e i tubi (durante il riscaldamento il cavo assume una temperatura molto elevata).

Controllo della fonte elettrica e dell'intervallo di tensione

- Prima di procedere all'installazione, è necessario controllare la fonte di alimentazione ed effettuare i collegamenti necessari. Per effettuare i collegamenti appropriati, fare riferimento ai valori elencati di seguito riguardanti il collegamento dalla cassetta di interruzione all'unità esterna, tenendo in considerazione la corrente rotore bloccato.

IMPORTANTE	
Lunghezza cavo	Calibro cavo
fino a 6m	1,6mm ²
fino a 15m	2,5mm ²
fino a 20m	4,0mm ²

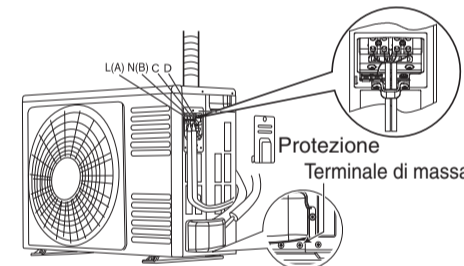

- Verificare la capacità di alimentazione e le altre condizioni elettriche nel luogo in cui si desidera eseguire l'installazione. A seconda del modello di condizionatore da installare, chiedere al cliente di predisporre le necessarie operazioni elettriche. Le operazioni elettriche comprendono i collegamenti fino all'unità esterna. Nei luoghi in cui le condizioni elettriche sono mediocri, si consiglia di utilizzare un regolatore di tensione.
- Installare il condizionatore esterno entro il raggio del cavo di linea.

IMPORTANTE
Capacità fusibile
Ritardo fusibile 16A

1 Fonte di alimentazione e prova di funzionamento

Fonte di alimentazione

AVVERTENZA

- Non alterare mai la spina del cavo di alimentazione né estendere il cavo per collegamenti a lunga distanza.
- Conservare la lunghezza supplementare del cavo di alimentazione e non sottoporre la spina a forze esterne poiché ciò potrebbe provocare un contatto elettrico di scarsa qualità.
- Non fissare il cavo di alimentazione mediante un chiodo a U.
- Il cavo di alimentazione genera facilmente calore. Non unire il cavo a filo metallico o a nastro adesivo.

Prova di funzionamento

- Assicurarsi che il condizionatore funzioni normalmente durante la prova di funzionamento.
- Spiegare al cliente le corrette procedure di funzionamento come descritte nel manuale per l'utente.
- In caso di mancato funzionamento dell'unità interna, controllare che il cavo sia collegato correttamente.
- Accendere la lampada nella stanza in cui è installata l'unità interna e controllare che il telecomando funzioni correttamente.

Una volta completata l'operazione relativa all'interruttore di servizio, tenere premuto l'interruttore per almeno un secondo e interrompere l'operazione di raffreddamento forzato.

2 Installazione del telecomando

- Si può inserire il telecomando nel supporto fissato sulla parete oppure su una trave.
- Per il funzionamento del comando a distanza dalla sua posizione di supporto, accertarsi che l'unità possa ricevere il segnale di comando trasmesso dal telecomando dalla posizione dove si intende fissare il supporto. Il segnale di controllo del telecomando è trasmesso all'unità con un segnale acustico (suono Bip). La trasmissione del segnale viene indebolita dalla luce al neon. Perciò durante l'installazione del supporto del telecomando, accendere la luce, anche durante il giorno, per determinare la posizione di installazione di esso.

Il comando a distanza deve essere fissato al gancio nella parte inferiore del supporto. Inserire il comando a distanza nella direzione illustrata nella figura.



Operazione di raffreddamento forzato

- Quando l'interruttore di servizio dell'unità esterna viene premuto per almeno 1 secondo, ha inizio l'operazione di raffreddamento forzato. Utilizzare questa modalità per eseguire la diagnosi degli errori o per raccogliere il refrigerante nell'unità esterna.

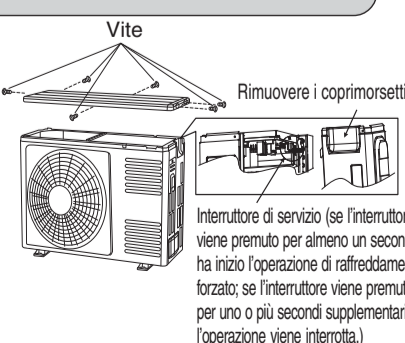

CAUTELA

- Se l'albero della valvola di servizio è completamente avvitato, non utilizzare l'unità per più di 5 minuti.

Come rimuovere la copertura anteriore

- 1 Smontare il pannello anteriore.
- Usare entrambe le mani per rimuovere e ricollocare il pannello anteriore.

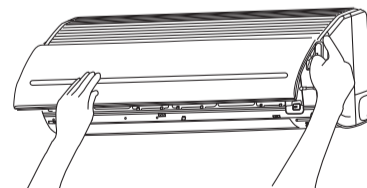

- 2 Dopo avere aperto il pannello anteriore con entrambe le mani:
 - 1 Sbloccare il braccio destro spingendolo verso l'interno.
 - 2 Fare scorrere il pannello anteriore verso destra, come mostrato nella figura. Quindi rimuoverlo tirandolo verso di sé.

- 3 Rimuovere i filtri.
- 3 Dopo avere rimosso due viti, tirare la parte centrale del coperchio anteriore verso di sé e liberare i ganci.

- 4 Tirare le parti laterali (sezioni inferiori) del coperchio anteriore verso di sé, come mostrato nella figura, e rimuovere il coperchio.

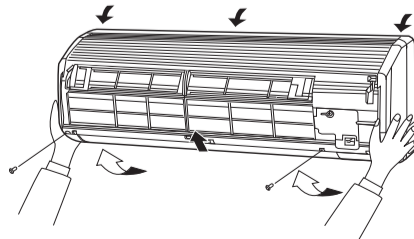

Montaggio del coperchio anteriore

- 1 Verificare che la vaschetta di scarico sia fissata saldamente.
- 2 Dopo avere montato il coperchio anteriore sull'unità, fissare saldamente tre ganci nella parte superiore del coperchio. Quindi spingere la parte centrale del coperchio anteriore per bloccare i ganci.
- 3 Serrare le due viti.

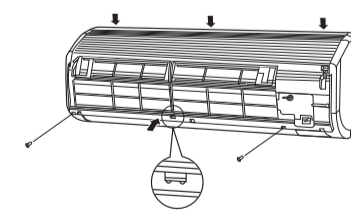

- 4 Installare il filtro.
- 5 Fare scorrere le aste dei bracci sinistro e destro sul pannello anteriore lungo gli appositi supporti e inserirle nei fori fino all'arresto. Dopo avere verificato che le aste siano inserite saldamente, chiudere il pannello.

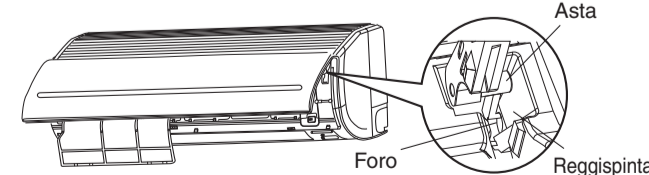

RIMOZIONE DELL'UNITÀ INTERNA

- Spingere verso l'alto le sezioni [PUSH] situate nella parte inferiore dell'unità interna e tirare la piastra inferiore verso di sé. I ganci vengono liberati dalla piastra fissa. (Le sezioni [PUSH] sono indicate da 2 frecce nella figura a destra.)

