

# HITACHI

## Inspire the Next

**CONDIZIONATORE DELL'ARIA SPACCATO DEL TIPO**

## UNITA' INTERNA/UNITA' ESTERNA

**MODELLO**

**RAK-60NH4/RAC-60NH4**

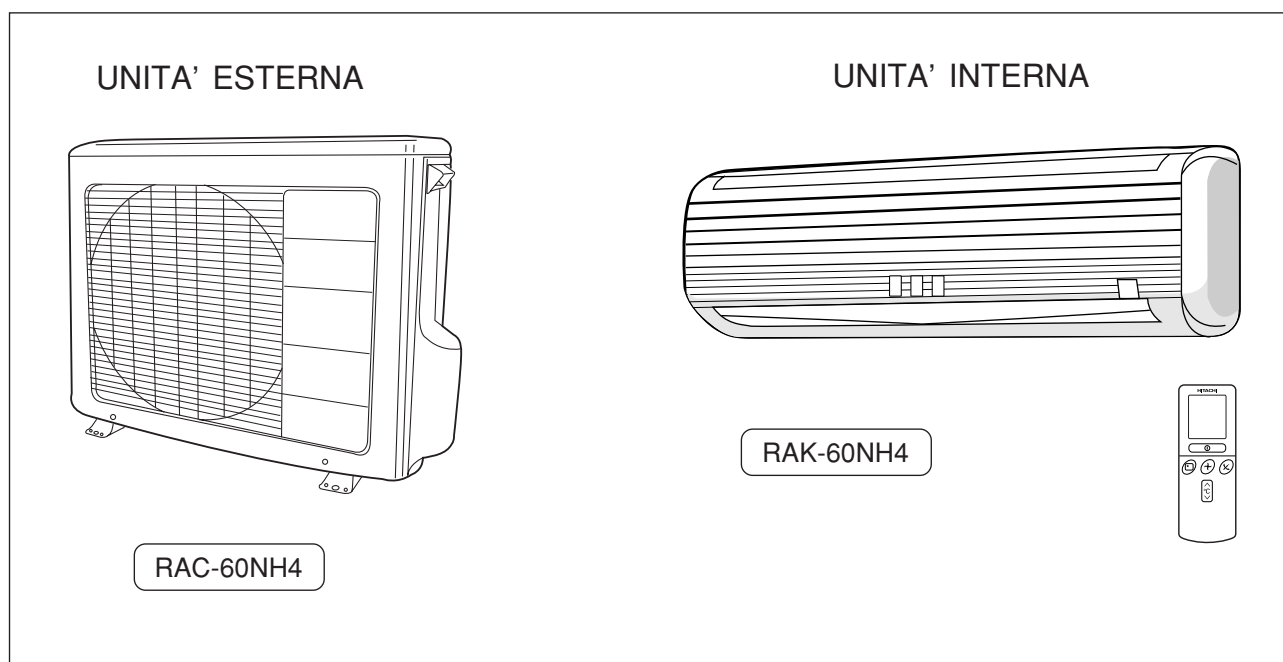

ITALIANO

**Instruction manual** Page 1~26

To obtain the best performance and ensure years of trouble free use, please read this instruction manual completely.

**Bedienungsanleitung** Suite 27~52

Bitte lesen Sie diese Bedienungsanleitung aufmerksam durch, um durch richtige Bedienung jahrelangen und störungsfreien Betrieb zu gewährleisten.

**Mode d'emploi** Page 53~78

Des performances optimales et un fonctionnement à long terme seront assurés en appliquant les présentes instructions après avoir entièrement lu ce mode d'emploi.

**Manuale di istruzioni** Pag. 79~104

Per garantire la migliore prestazione e la più lunga duratoleggere attentamente e al completo le seguenti istruzioni.

**Manual de instrucciones** Página 105~130

Para obtener el mejor funcionamiento y asegurar años de uso libre de problemas, lea cuidadosamente este manual de instrucciones.

**Manual de instruções** Página 131~156

A fim de obter um bom funcionamento e de garantir uma utilização sem falhas durante muitos anos, é favor ler este manual de instruções completamente.

**Οδηγίες Χειρισμού** Σελίδα 157~182

Για την καλύτερη δυνατή απόδοση και την μακροχρόνια και χωρίς προβλήματα χρήση της συσκευής αυτής, παρακαλούμε διαβάστε πλήρως τις οδηγίες χειρισμού της.

**Инструкция по эксплуатации** стр. 183~208

Для обеспечения наилучших эксплуатационных характеристик и многолетней безотказной работы оборудования необходимо полностью ознакомиться с данной Инструкцией по эксплуатации.



# MARGINI DI SICUREZZA

- Leggere attentamente i “Margini di Sicurezza” prima del funzionamento per accertarsi di usare il condizionatore in modo corretto.
- Prestare particolare attenzione ai simboli di “**▲ Avvertenza**” e di “**▲ Cautela**”. La sezione “Avvertenza” contiene delle regole, che se non osservate rigorosamente si possono provocare gravi incidenti oppure la morte. La sezione “Cautela” contiene delle regole che se non osservate attentamente possono essere causa di gravi conseguenze. Osservare rigorosamente tutte le istruzioni per prevenire eventuali pericoli.
- Significato dei simboli utilizzati.

	Assicuratevi di aver collegato la messa a terra.		Il simbolo sopra la figura, significa proibito.
	Seguire attentamente le istruzioni.		

- Conservare il manuale dopo averlo letto con cura.

## PRECAUZIONI DURANTE L'INSTALLAZIONE

 <b>AVVERTENZA</b>	<ul style="list-style-type: none"> <li>● Non riportate/rimontate da soli il condizionatore. Ne potrebbero derivare perdite d'acqua, malfunzionamenti, corti circuiti od incendi.</li> </ul>	
	<ul style="list-style-type: none"> <li>● Si consiglia di fare installare il condizionatore dal rivenditore oppure da un tecnico specializzato. Potrebbe accadere una perdita d'acqua, un corto circuito oppure prender fuoco se l'installazione viene fatta di propria iniziativa.</li> <li>● Mettere a massa. Non collocare la messa a terra accanto ai tubi del gas e dell'acqua, al parafulmine oppure vicino alla messa a terra del telefono. L'installazione impropria della messa a terra potrebbe provocare una scossa elettrica.</li> </ul>	
 <b>CAUTELE</b>	<ul style="list-style-type: none"> <li>● Dovrebbe essere installato un interruttore automatico (per eventuali sovraccarichi) a secondo della posizione dell'unità. Senza il tale interruttore automatico si incorre in pericolo di una scossa elettrica.</li> </ul>	
	<ul style="list-style-type: none"> <li>● Non installare l'unità vicino a fonti di gas infiammabile. L'unità esterna può incendiarsi se avvengono della perdite di gas infiammabile.</li> <li>● Accertarsi che il flusso dell'acqua sia scorrevole quando viene installato il tubo di drenaggio.</li> </ul>	

## PRECAUZIONI DURANTE UNO SPOSTAMENTO OPPURE DURANTE LA MANUTENZIONE

 <b>AVVERTENZA</b>	<ul style="list-style-type: none"> <li>● In una situazione anormale (per esempio quando c'è odore di bruciato), spegnere il condizionatore e l'interruttore automatico. Contattare il rivenditore. Se si fa funzionare l'unità in condizioni anormali si possono causare guasti, corto circuiti o incendi.</li> </ul>	
	<ul style="list-style-type: none"> <li>● Una manutenzione sbagliata può causare una scossa elettrica e prender fuoco.</li> <li>● Contattare il rivenditore in caso di reinstallazione e eventuale spostamento dell'unità. Se tale reinstallazione e spostamento vengono fatti di propria iniziativa in modo non corretto, si incorre in pericolo di una scossa elettrica e potrebbe prendere fuoco.</li> </ul>	

## PRECAUZIONI DURANTE IL FUNZIONAMENTO

 <b>AVVERTENZA</b>	<ul style="list-style-type: none"> <li>● Evitare il contatto diretto con il flusso d'aria per un periodo prolungato, per ragioni di salute.</li> </ul>	
	<ul style="list-style-type: none"> <li>● Non inserisca una barretta, un asta o altri oggetti nello scarico dell'aria o nell'ingresso. Come il ventilatore è ruotando ad un'alta velocità, provocherà ferite. Prima della pulitura, sia sicuro arrestare il funzionamento e spegne l'interruttore.</li> </ul>	
	<ul style="list-style-type: none"> <li>● Non utilizzare nessun tipo di filo conduttore come filo fusibile, questo potrebbe provocare danni inevitabili.</li> </ul>	
	<ul style="list-style-type: none"> <li>● Spegnere il condizionatore e l'interruttore automatico durante i temporali.</li> </ul>	

## PRECAUZIONI DURANTE IL FUNZIONAMENTO

- Il prodotto deve essere utilizzato secondo le specifiche del fabbricatore e per nessun altro motivo o scopo.



- Evitare di mettere in funzione l'apparecchio con le mani bagnate, questo potrebbe causare gravi danni.

- Se accade che qualcosa brucia nella stanza dove il condizionatore é in funzione, ventilare regolarmente la stanza per prevenire insufficienza di ossigeno.

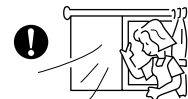

- Non spostare il flusso d'aria fredda del condizionatore d'aria in direzione di elettrodomestici tipo forno, bollitore ecc, oppure verso impianti di riscaldamento ciò può influire sulla funzionalità di tali apparecchi.

- Accertarsi che il telaio di supporto esterno sia fissato saldamente e senza difetti. In caso contrario l'unità esterna può crollare e provocare danni.



- Evitare di spruzzare oppure gettare acqua direttamente sulla cassetta del condizionatore d'aria quando si pulisce, poichè ciò può provocare un corto circuito.

- Non usi alcuni spruzzi di capelli o dell'aerosol vicino all'unità dell'interno. Questo prodotto chimico può aderirsi sull'aletta dello scambiatore di calore ed ostruire il flusso dell'acqua di evaporazione per vuotare la vaschetta. L'acqua cadrà sul ventilatore tangenziale e causerà l'acqua che spruzza fuori dall'unità dell'interno.



- Spegnerne il condizionatore e l'interruttore automatico durante le pulizie, in quanto la ventola interna ad alta velocità può essere pericolosa.

- Spegnerne l'interruttore automatico se si prevede di non usare il condizionatore per un lungo periodo di tempo.



- Evitare di salire sull'unità esterna e di appoggiare oggetti di ogni tipo.

- Non mettere contenitori d'acqua (tipo vasi da fiori) sull'apparecchio esterno, per evitare che l'acqua goccioli nella parte interna dell'unità. L'acqua gocciolando nella parte interna dell'unità danneggia l'isolatore e provoca un corto circuito.



- Evitare di esporre le piante direttamente al flusso d'aria, ciò le danneggerebbe.

- Quando il condizionatore é in funzionamento con porta e finestre aperte (l'umidità della stanza é sempre superiore dell' 80%) e con il deflettore dell'aria spostato verso il basso oppure automaticamente in movimento per lungo tempo, l'acqua si condensa sul deflettore dell'aria gocciolando di quando in quando, bagnando i mobili. Quindi evitare di farlo funzionare in tali condizioni per un periodo prolungato.

- Se il calore dell'ambiente è superiore alla portata di raffreddamento o riscaldamento del condizionatore (se, per esempio, un numero elevato di persone si trovano nella stanza, o se si utilizzano altre apparecchiature di riscaldamento ecc), non sarà possibile raggiungere la temperatura ambiente impostata.



C  
A  
U  
T  
E  
L  
A

ITALIANO

# IDENTIFICAZIONE E FUNZIONE DEI COMPONENTI

## UNITA' INTERNA

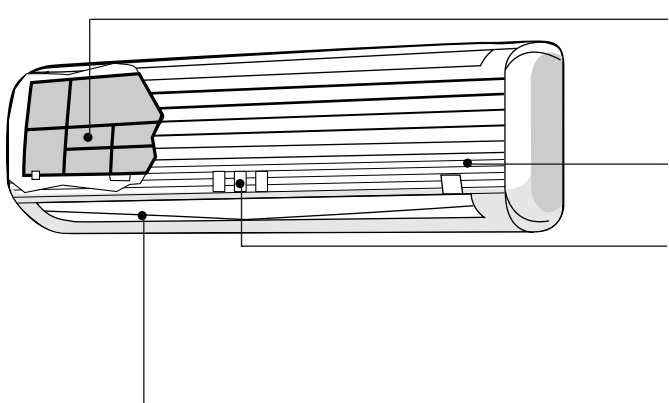

### Filtro Dell'Aria

Impedisce alla polvere di entrare nell'unità interna.  
(Vedi pag. 99)

### Pannello Anteriore

### Indicatori Unità Interna

La spia dell'indicatore segnala la messa in opera.  
(Vedi pag. 83)

### Deflettore Orizzontale • Deflettore Verticale (Bocca Di Uscita Dell'Aria)

(Vedi pag. 94)

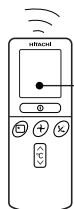

### Controllo A Distanza

Emette il segnale di comando all'unità interna, in modo da far funzionare tutto l'apparecchio.  
(Vedi pag. 84)

## UNITA' ESTERNA

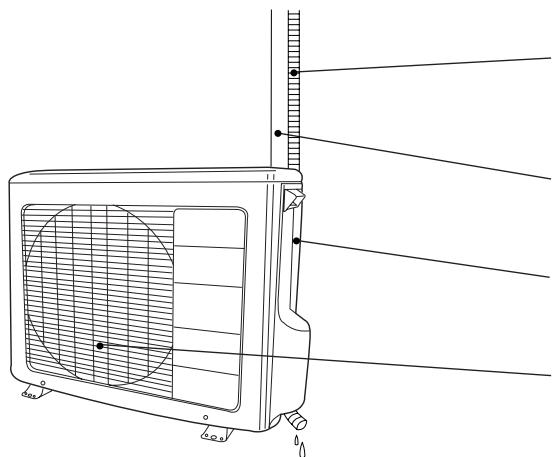

### Tubo Di Drenaggio

Drenaggio di acqua condensata all'esterno.

### Cavo di collegamento e tubo isolante per i lavori di tubatura.

### Presa d'aria (Posteriore, Sinistra e Destra)

### Getta Fuori Aria Calda

### CAUTELA

- Durante le operazioni di riscaldamento, acqua di scarico o di condensa fuoriesce dall'unità esterna. Fate in modo che la porzione esterna del tubo di scarico non si trovi in luoghi freddi per evitare che l'acqua di scarico congeli.

## IDENTIFICAZIONE E DIMENSIONI DEL MODELLO

MODELLO	LARGHEZZA (mm)	ALTEZZA (mm)	PROFONDITA' (mm)
RAK-60NH4	1030	295	183
RAC-60NH4	850	650	298

## INDICATORI DELL'UNITÀ DI RAFFREDDAMENTO

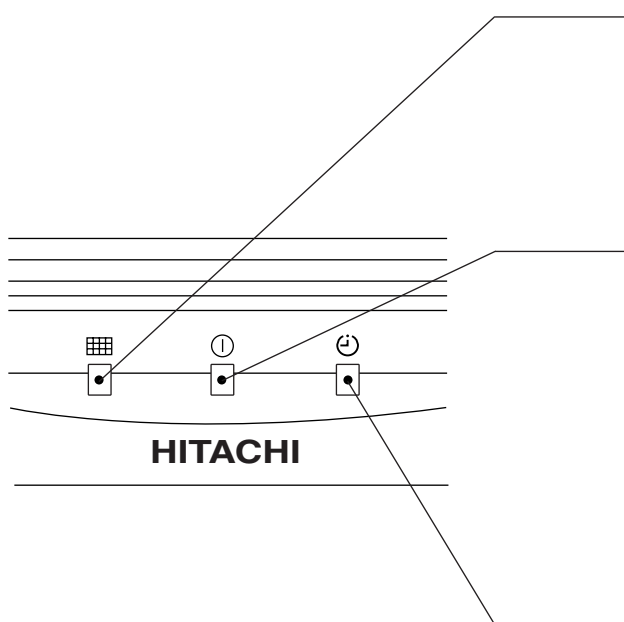

### SPIA FILTRO

Quando l'unità ha funzionato per un totale di circa 200 ore, la spia FILTRO si illumina per indicare che è tempo di pulire il filtro. La luce si spenga quando l'interruttore alimentazione è stata regolato a estinguere e accendere ancora.

### SPIA DI FUNZIONAMENTO

Questa si illumina durante il funzionamento.

Durante il riscaldamento la SPIA DI FUNZIONAMENTO lampeggia nei seguenti casi.

#### (1) Durante il preriscaldamento

Per circa 2-3 minuti dopo l'avviamento.

#### (2) Durante lo sbrinamento

Lo sbrinamento viene eseguito circa una volta ogni ora, per 5-10 minuti ogni volta, quando del ghiaccio si forma sullo scambiatore di calore dell'unità esterna.

### SPIA TIMER

Questa spia si illumina quando il timer è in funzion.

## INDICATORE DI FUNZIONAMENTO

- In figura sono mostrate le operazioni di apertura del pannello anteriore. Far riferimento a pagina 98 per l'apertura e chiusura del pannello anteriore.

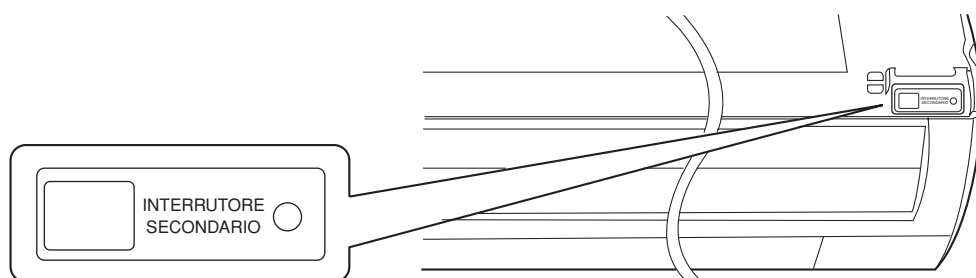

### INTERRUTTORE DI SERVIZIO

- Usare questo interruttore per l'avvio e l'arresto quando il telecomando è guasto.
- Quando si preme l'interruttore di servizio, l'apparecchio funziona secondo le modalità precedentemente impostate.

# NOMI E FUNZIONI DELLE PARTI

## TELECOMANDO

- Questo telecomando serve per comandare il funzionamento dell'unità di raffreddamento. Il campo di lavoro del telecomando è di circa 7 metri. Se l'illuminazione fosse controllata elettronicamente, il campo di lavoro potrebbe essere inferiore.

Questo telecomando può essere fissata al muro utilizzando l'accessorio apposito in dotazione.

Prima di fissare il telecomando, accertarsi che esso sia in grado di comandare l'unità di raffreddamento.

- Maneggiare il telecomando con cura. Eventuali urti o contatti con l'acqua possono comprometterne la capacità di trasmissione dei segnali.
- Dopo la sostituzione delle batterie del telecomando, l'unità può impiegare circa 10 secondi per rispondere ai comandi.

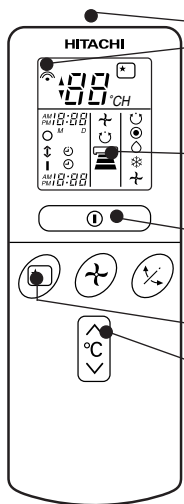

### Finestrella emissione segnali/simbolo trasmissione

Puntare questa finestrella verso l'unità interna quando si desidera comandare il funzionamento di quest'ultima. Il marchio di trasmissione lampeggia quando viene trasmesso un segnale.

### Display

Questo display indica la temperatura ambiente selezionata, l'orario corrente, lo stato del timer, la funzione e l'intensità di circolazione selezionati.

### Tasto AVVIO/ARRESTO

Premere questo tasto per avviare il funzionamento. Premerlo nuovamente per interrompere il funzionamento.

### Tasto di spegnimento automatico

Controlla la funzione di spegnimento automatico.

### Tasti controllo temperatura

Utilizzare questi tasti per aumentare o diminuire l'impostazione della temperatura. (Tenere premuto per cambiare il valore più in fretta).

### Tasto del tempo

Usare questo tasto per controllare e regolare l'orario e la data.

### Tasti di resettamento (RESET)

### Tasto selezione di funzionamento

Utilizzare questo tasto per selezionare il modo di funzionamento.

Ogni volta che il tasto viene premuto, il modo cambia da (AUTO) a (Riscaldamento) e quindi a (Deumidificazione), (Raffreddamento) e (Ventilatore) in sequenza.

### Tasto velocità ventilatore

Questo tasto determina l'intensità della circolazione dell'aria. Ogni volta che questo tasto viene premuto, l'intensità della circolazione cambia da (AUTO) a (ALTA) e quindi a (MEDIA) e (BASSA) (Questo pulsante permette di selezionare la velocità della ventola ottimale o preferita per ogni modalità di funzionamento.)

### Tasto di oscillazione automatica

Controlla l'angolo di oscillazione del deflettore orizzontale dell'aria.

### Comando del timer

Usare questo tasto per attivare il timer.

### Tasto di spegnimento via timer

Imposta l'ora di spegnimento via timer.

### Tasto di accensione via timer

Imposta l'ora di accensione via timer.

### Tasto di memorizzazione

Memorizzazione dell'impostazione del timer.

### Tasto di cancellazione

Cancellazione dell'impostazione del timer.

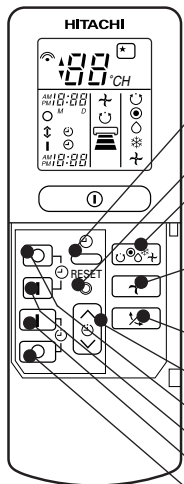

	AUTOMATICO
	RISCALDAMENTO
	DEUMIDIFICAZIONE
	RAFFREDDAMENTO
	VENTILATORE
	VELOCITA' VENTILATORE BASSA MEDIA ALTA
	SPEGNIMENTO AUTOMATICO
	ARRESTO (CANCELLAZIONE)
	AVVIO (RISERVA)
	AVVIO/ARRESTO
	ORARIO
	IMPOSTAZIONE TIMER
	SELETTORE TIMER ACCENSIONE VIA TIMER SPEGNIMENTO VIA TIMER
	OSCILLAZIONE AUTOMATICA

## Precauzioni per l'uso

- Non lasciare il telecomando nei luoghi seguenti.
  - Esposto alla luce solare diretta.
  - In prossimità di un dispositivo di riscaldamento.
- Maneggiare l'unità di telecomando con attenzione. Non farlo cadere e proteggerlo dall'acqua.
- Una volta che l'unità esterna si è fermata, essa non si riavvia per circa 3 minuti (a meno che non si disattivi e si riattivi l'alimentazione con l'interruttore di accensione o non si scolleghi e si ricollegli il cavo di alimentazione).  
Ciò serve per proteggere l'unità e non indica un guasto.
- Se si preme il tasto di selezione del modo di funzionamento durante il funzionamento, l'unità potrebbe fermarsi per circa 3 minuti per motivi di sicurezza.

# FUNZIONI VARIE

## ■ Funzione di riavvio automatico

- In caso di interruzione di corrente, l'unità si riavvia automaticamente nella modalità e con la direzione del flusso d'aria precedenti. (L'unità non è stata spenta con il telecomando.)
- Per spegnere l'unità al ripristino della corrente, disinserire l'interruttore di rete. Quando si reinserisce l'interruttore di rete, l'unità si riavvia automaticamente nella modalità e con la direzione del flusso d'aria precedenti.

Nota: 1. Se non chiedete il controllo auto di riavviamento, consulti prego il vostro agente di vendite o OFF tramite telecomando.  
2. La funzione di riavvio automatico non è disponibile quando sono impostati il Timer oppure la modalità Sleep Timer.

# FUNZIONAMENTO AUTOMATICO

L'unità determina automaticamente il modo di funzionamento, RISCALDAMENTO, RAFFREDDAMENTO o DEUMIDIFICAZIONE a seconda della temperatura ambiente attuale. La funzione selezionata combierà a seconda della temperatura ambiente.

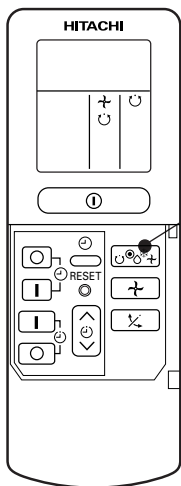

1

Premere il tasto di selezione delle operazioni in modo che il display indichi il modo  (AUTOMATIO).

- Quando il modo AUTO è stato selezionato, l'unità determina automaticamente il modo di funzionamento tra RISCALDAMENTO, RAFFREDDAMENTO o DEUMIDIFICAZIONE a seconda della temperatura ambiente attuale.
- Se la funzione selezionata automaticamente dal condizionatore non fosse soddisfacente, è possibile cambiarla manualmente (riscaldamento, deumidificatore, raffreddamento o ventola).

AVVIO  
ARRESTO

Premere il tasto  (AVVIO/ARRESTO). Il funzionamento viene attivato con un segnale acustico. Premere nuovamente il tasto per interrompere il funzionamento.

- Dato che le impostazioni sono memorizzate nel telecomando, la volta successiva sarà sufficiente premere il solo tasto  (AVVIO/ARRESTO).

E' possibile aumentare o diminuire l'impostazione della temperatura quando necessario per un massimo di 3°C.



Premere il tasto temperatura e la stessa cambierà di 1°C alla volta.

- La temperatura preimpostata e la temperatura ambiente reale potrebbero essere leggermente diverse a seconda delle condizioni.
- Nel modo AUTO, il display non indica la temperatura preimpostata. Se si cambia l'impostazione, l'unità interna produce un segnale acustico.

Premere il tasto  (velocità della ventola). Sono disponibili i modi di selezione automatica e quello di bassa velocità.

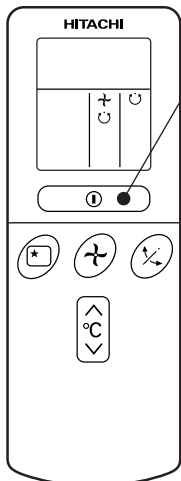

# RISCALDAMENT

- Utilizzare l'unità per il riscaldamento quando la temperatura esterna scende sotto i 21°C. Quando fa caldo (sopra i 21°C), il riscaldamento potrebbe non funzionare per motivi di sicurezza dell'unità.
- In ingiungere a trattenere affidabilità degli dispositivo, accontentano adoperano questa dispositivo above -15°C degli ail'aperta temperatura.

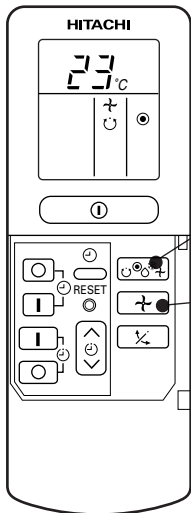

1

Premere il tasto di selezione delle operazioni in modo che il display indichi il modo ● (RISCALDAMENTO).

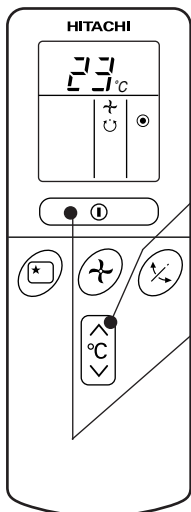

2

Impostare l'intensità di circolazione desiderata per mezzo del tasto della velocità del ventilatore (il display indica l'impostazione).



(AUTO) : L'intensità della circolazione è "ALTA" all'inizio e diviene automaticamente "MEDIA" quando la temperatura preimpostata viene raggiunta.



(ALTA) : Un modo economico in quanto la temperatura ambiente aumenta rapidamente.

E'però possibile sentire freddo all'inizio.



(MEDIA) : Modo silenzioso.



(BASSA) : Ancora più silenzioso.

3

Impostare la temperatura ambiente desiderata per mezzo dei tasti di controllo della temperatura (il display indica le impostazioni).

L'impostazione della temperatura e la temperatura ambiente reale possono differire leggermente a seconda delle condizioni.

AVVIO  
ARRESTO

Premere il tasto ① (AVVIO/ARRESTO). Il riscaldamento inizia con un segnale acustico. Premere nuovamente il tasto per interrompere il funzionamento.

- Dato che le impostazioni sono memorizzate nel telecomando, la volta successiva sarà sufficiente premere il solo tasto ① (AVVIO/ARRESTO).

# DEUMIDIFICAZIONE

Utilizzare l'unità per la deumidificazione quando la temperatura ambiente è sopra i 16°C.  
Quando la temperatura ambiente è sotto ai 15°C, la deumidificazione non funziona.

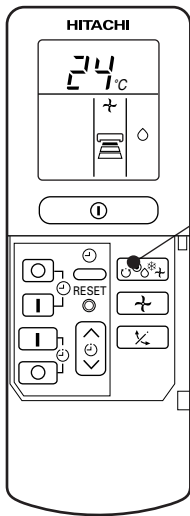

**1**

Premere il tasto di selezione delle operazioni in modo che il display indichi il modo ◊ (DEUMIDIFICAZIONE).  
La ventola viene automaticamente portata sulla velocità bassa. Il tasto di velocità della ventola non funziona.

**2**

Impostare la temperatura ambiente desiderata per mezzo dei tasti di controllo della temperatura (il display indica le impostazioni).

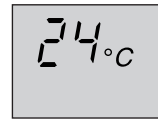

Per la deumidificazione si consiglia una temperatura ambiente tra i 20-26°C.

**AVVIO  
ARRESTO**

Premere il tasto ① (AVVIO/ARRESTO). Le operazioni di deumidificazione inizieranno con un bip. Premere nuovamente il tasto per arrestare le operazioni.

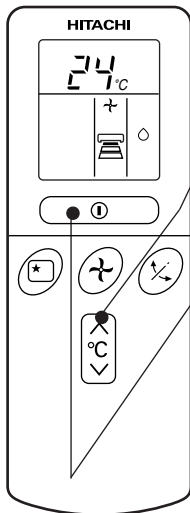

- Dato che le impostazioni sono memorizzate nel telecomando, la volta successiva sarà sufficiente premere il solo tasto ① (AVVIO/ARRESTO).

ITALIANO

## ■ Funzione di deumidificazione

Quando la temperatura ambiente è più alta della temperatura impostata:  
L'unità deumidifica la stanza riducendo la temperatura ambiente fino al livello preimpostato.  
Quando la temperatura ambiente è più bassa della temperatura impostata:  
La deumidificazione viene eseguita con la temperatura impostata leggermente più bassa della temperatura ambiente attuale indipendentemente dall'impostazione della temperatura stessa.  
Il funzionamento viene interrotto (l'unità interna smette di emettere aria) non appena la temperatura ambiente diviene più bassa della temperatura impostata.

# RAFFREDDAMENTO

Utilizzare l'unità per il raffreddamento quando la temperatura esterna è di 22-42°C. Se l'umidità fosse estremamente elevata (maggiore di 80°C) all'interno, sulla griglia di uscita dell'aria dell'unità interna si potrebbe formare del ghiaccio.

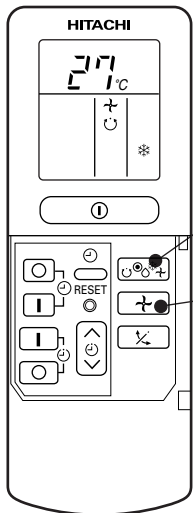





1

Premere il tasto di selezione delle operazioni in modo che il display indichi il modo \* (RAFFREDDAMENTO).

2

Impostare l'intensità di circolazione desiderata col tasto + (VELOCITA' VENTILATORE) (il display indica l'impostazione).

-  (AUTO) : L'intensità della circolazione è "ALTA" all'inizio e diviene automaticamente "MEDIA" quando la temperatura preimpostata viene raggiunta.
-  (ALTA) : Un modo economico in quanto la temperatura ambiente diminuisce rapidamente.
-  (MEDIA) : Modo silenzioso.
-  (BASSA) : Ancora più silenzioso.

3

Impostare la temperatura ambiente desiderata con i tasti di controllo della temperatura (il display indica l'impostazione).

L'impostazione della temperatura e la temperatura ambiente reale possono differire leggermente a seconda delle condizioni.

AVVIO  
ARRESTO

Premere il tasto ① (AVVIO/ARRESTO). Il funzionamento viene attivato con un segnale acustico. Premere nuovamente il tasto per interrompere il funzionamento. Il raffreddamento non si avvia se l'impostazione della temperatura è più alta della temperatura attuale della stanza (per quanto la spia ① (FUNZIONAMENTO) si illumina). Il raffreddamento inizia non appena viene impostata una temperatura più bassa della temperatura ambiente.

- Dato che le impostazioni sono memorizzate nel telecomando, la volta successiva sarà sufficiente premere il solo tasto ① (AVVIO/ARRESTO).

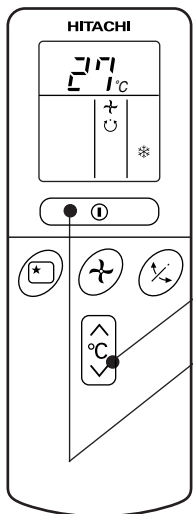

# VENTILATORE

E' possibile utilizzare l'unità semplicemente come un dispositivo per la circolazione dell'aria. Utilizzare questa funzione per asciugare l'interno dell'unità interna alla fine dell'estate.

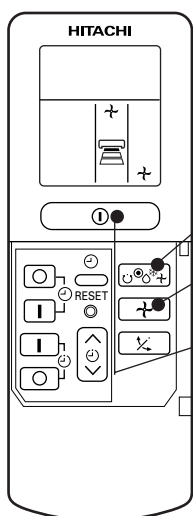

**1**

Premere il tasto di selezione delle operazioni in modo che il display indichi il modo (VENTILATORE).

**2**

Premere il tasto (VELOCITA' VENTILATORE).

**AVVIO  
ARRESTO**

Premere il tasto (AVVIO/ARRESTO). Il funzionamento viene attivato con un segnale acustico. Premere nuovamente il tasto per interrompere il funzionamento.

## VELOCITA' DELLA VENTOLA (AUTO)

..... Se la velocità della ventola AUTO viene impostata durante il riscaldamento o raffreddamento:

Durante il riscaldamento	<ul style="list-style-type: none"> <li>● La velocità della ventola cambia automaticamente a seconda della temperatura dell'aria scaricata.</li> <li>● Quando la differenza tra la temperatura interna e quella impostata è troppo elevata, la ventola comincia a girare ad alta velocità (HI).</li> <li>● Quando la temperatura interna ha raggiunto il valore impostato, la velocità della ventola si abbassa automaticamente (LOW).</li> </ul>
Durante il raffreddamento	<ul style="list-style-type: none"> <li>● Quando la differenza tra la temperatura interna e quella impostata è troppo elevata, la ventola comincia a girare ad alta velocità (HI).</li> <li>● Raggiuntala, viene eseguito il raffreddamento normale, che cambia la velocità della ventola e la temperatura ambiente per garantire condizioni di comfort ottimale.</li> </ul>

# COME IMPOSTARE IL TIMER

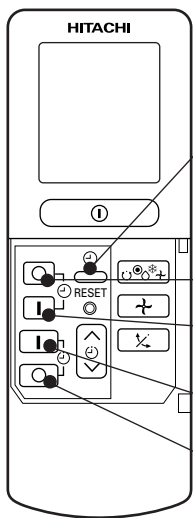

ORARIO,  
GIORNO,  
MESE (ora  
esatta, giorno,  
mese)

SPEGNIMENTO  
VIA TIMER

ACCENSIONE  
VIA TIMER

RISERVA

CANCELLAZIONE

## Orario, giorno, mese

Dopo aver cambiato le batterie:

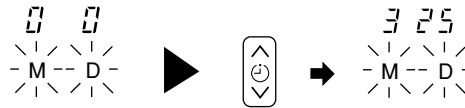

**1** Impostare il giorno ed il mese con i tasti di controllo del timer.

## Timer spegnimento

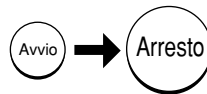

Si può far sì che il condizionatore si spenga all'ora attuale.

**1** Premere il tasto (SPEGNIMENTO VIA TIMER). L'indicazione (ARRESTO) lampeggia sul display.

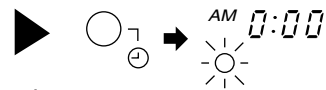

## Timer accensione

- L'unità si accende all'ora impostata.

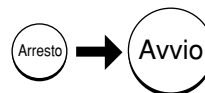

**1** Premere il tasto (ACCENSIONE VIA TIMER). L'indicazione (ACCENSIONE) lampeggia sul display.

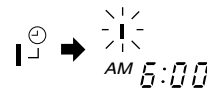

## Timer accensione/spegnimento

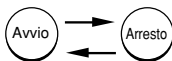

- L'unità si accende (o si spegne) e si spegne (o si accende) agli orari determinati.
- La prima operazione di accensione/spegnimento avviene all'orario preimpostato che viene raggiunto per primo.
- La freccia che appare sul display indica la sequenza delle operazioni di accensione/spegnimento.

**1** Premere il tasto (SPEGNIMENTO VIA TIMER) in modo che l'indicazione (ARRESTO) del display lampeggi.

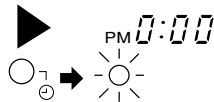

**2** Regolare l'orario di spegnimento con i tasti di controllo del timer. Premere il tasto (RISERVA).

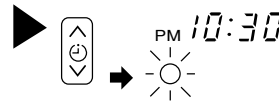

**3** Premere il tasto (ACCENSIONE VIA TIMER) in modo che l'indicazione (ARRESTO) si accenda e quella (ACCENSIONE) lampeggi.

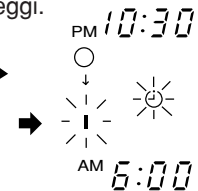

## Come cancellare un'impostazione

Puntare il telecomando verso l'unità interna e premere il tasto (CANCELLAZIONE). L'indicazione (RISERVA) si spegne con un segnale acustico e la spia (TIMER) sull'unità interna si spegne a sua volta.

## ATTENZIONE

E' possibile impostare uno solo dei timer di spegnimento, accensione o accensione/spegnimento.

**2** Premere il tasto  (ORARIO).



**3** Impostare l'ora esatta con i tasti di controllo del timer.

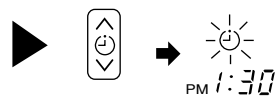

**4** Premere nuovamente il tasto  (ORARIO). L'indicazione dell'orario rimane illuminata invece di lampeggiare.

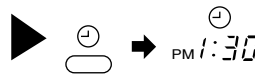



Esempio: L'orario corrente è 1:30 p.m.

- L'indicazione dell'orario scompare automaticamente in 10 secondo.
- Per controllare l'impostazione corrente dell'orario premere due volte il tasto  (ORARIO). L'impostazione dell'orario corrente è ora completa.

**2** Impostare l'ora di spegnimento con i tasti di controllo del timer.



**3** Puntare il telecomando verso l'unità interna e premere il tasto **I** (RISERVA). Il marchio  (ARRESTO) rimane illuminato invece di lampeggiare e l'indicazione  (ORARIO) si illumina. Viene prodotto un segnale acustico e la spia  (TIMER) sull'unità interna si illumina.

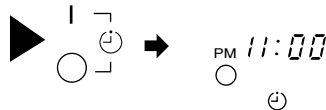



Esempio: L'unità si spegne alle 11:00 p.m.

L'impostazione dell'orario di spegnimento è ora completa.

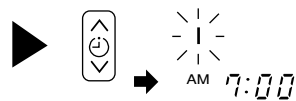
**2** Impostare l'ora di accensione con i tasti di controllo del timer.



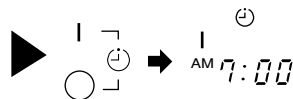

**3** Puntare il telecomando verso l'unità interna e premere il tasto **I** (RISERVA). Il marchio **I** (AVVIO) rimane illuminato invece di lampeggiare e l'indicazione  (ORARIO) si illumina. Viene prodotto un segnale acustico e la spia  (TIMER) sull'unità interna si illumina.

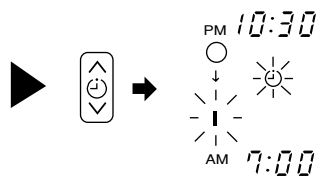

Esempio: L'apparecchio si accenderà a 7.00 a.m.. Questo completa l'impostazione della funzione oraria.

**4** Impostare l'ora di accensione con i tasti di controllo del timer.



**5** Puntare il telecomando verso l'unità interna e premere il tasto **I** (RISERVA). Il marchio **I** (AVVIO) rimane illuminato invece di lampeggiare e l'indicazione  (ORARIO) si illumina. Viene prodotto un segnale acustico e la spia  (TIMER) sull'unità interna si illumina.

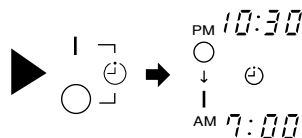

Esempio: L'apparecchio si spegnerà a 10.30 p.m. e sarà acceso a 7.00 a.m.. Questo completa l'impostazione della funzione oraria.

- Il timer può essere utilizzato in tre modi: timer spegnimento, timer accensione, e timer spegnimento/accensione (accensione/spegnimento). Come prima cosa impostare l'orario corretto in quanto esso serve come riferimento.
- A questo punto le impostazioni sono memorizzate nel telecomando e basta semplicemente premere il tasto **I** (RISERVA) per utilizzare le stesse impostazioni la volta successiva.

## COME IMPOSTARE IL TIMER PER LO SPEGNIMENTO AUTOMATICO

Come prima cosa impostare l'orario corretto in quanto esso serve come riferimento (vedere le pagine per l'impostazione dell'orario corrente). Premere il tasto  (SPEGNIMENTO) ed il display cambierà come indicato in basso.

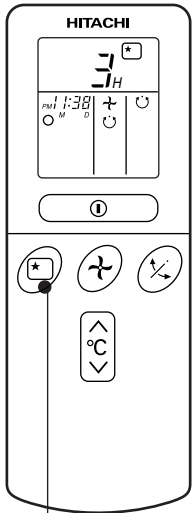

● SPEGNIMENTO

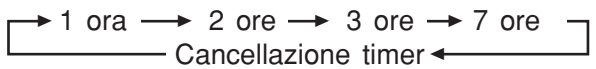
Modo	Indicazione
Timer spegnimento automatico	

**Timer spegnimento automatico:** L'unità rimane in funzione per il numero di ore designato (1, 2, 3 o 7) e quindi si spegne.

Puntare il telecomando verso l'unità interna e quindi premere il tasto  (SPEGNIMENTO).

Le informazioni sul timer vengono visualizzate sull'unità di telecomando. La spia  (TIMER) sull'unità interna si illumina con un segnale acustico. Quando il timer per lo spegnimento automatico è stato impostato, il display indica l'orario di spegnimento.

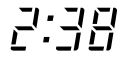

AM 

Esempio: Se si imposta il timer per 3 ore alle 11:38 p.m., l'orario di spegnimento è alle 2:38 a.m.

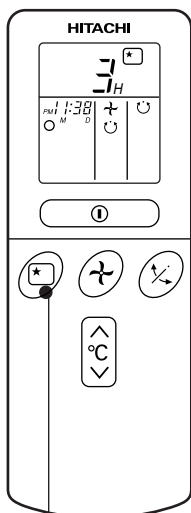

● SPEGNIMENTO

Timer  
spegnimento  
automatico

Avvio

L'unità viene spenta dal timer per lo spegnimento automatico e viene accesa dal timer di accensione.

**1** Impostare il timer di accensione.

**2** Premere il tasto (SPEGNIMENTO) ed impostare il timer per lo spegnimento automatico.

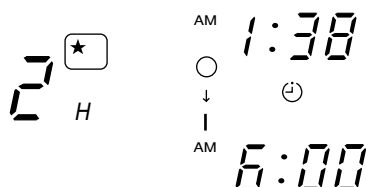

Per il riscaldamento:

In questo caso, l'apparecchio si spegne dopo 2 ore (alle ore 1:38) e si riaccende presto in modo tale che la temperatura stabilita venga raggiunta alle ore 6:00 del giorno seguente.

### Come cancellare un'impostazione

Puntare il telecomando verso l'unità interna e premere il tasto (CANCELLAZIONE). L'indicazione (RISERVA) si spegne con un segnale acustico e la spia (TIMER) sull'unità interna si spegne a sua volta.

# DEFLETTORI ARIA

## 1 Regolazione del flusso dell'aria condizionata verso l'alto e verso il basso.

Il deflettore d'aria viene automaticamente impostato con angolazioni specifiche per ogni operazione. Il deflettore può essere fatto oscillare su e giù continuamente; alternativamente è possibile impostare l'angolazione desiderata usando il tasto "  (AUTO SWING - Oscillazione automatica)".

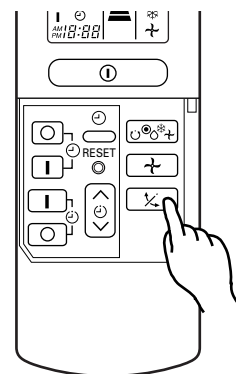

- Premendo il tasto di regolazione "  (AUTO SWING)" per la prima volta, il deflettore orizzontale dell'aria si muove su e giù. Se il tasto viene premuto una seconda volta, il deflettore si ferma nella posizione in cui si trova. Trascorrono diversi secondi (circa 6 secondi) prima che il deflettore inizi a muoversi.
- Regolare il deflettore entro il campo di regolazione indicato qui a destra.
- Quando si spegne il condizionatore il deflettore orizzontale si ferma nella posizione in cui la bocca di uscita dell'aria viene chiusa.

### **ATTENZIONE**

- Nell'operazione di "Raffreddamento" non utilizzare il deflettore orizzontale dell'aria in movimento per lungo tempo. Si potrebbe formare della condensa sul deflettore e l'acqua gocciolerebbe giù.

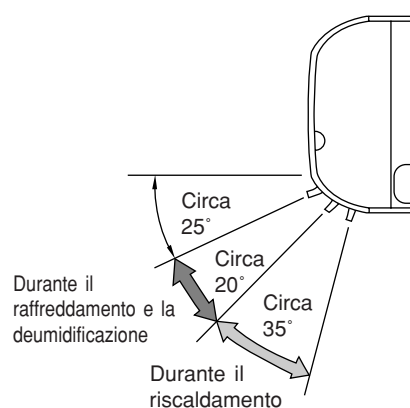

## 2 Regolazione del flusso dell'aria condizionata verso sinistra e verso destra.

Afferrare il deflettore dell'aria come indicato nella figura e regolare il flusso dell'aria verso sinistra e verso destra.

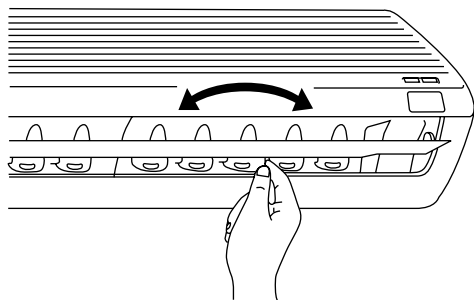

# COME CAMBIARE LE BATTERIE DEL TELECOMANDO

**1** Rimuovere il coperchio come indicato nella figura ed estrarre le batterie scariche.



**2** Inserire le nuove batterie.  
Fare corrispondere la direzione delle batterie con i marchi all'interno del vano.

## **⚠ CAUTELA**

1. Non utilizzare batterie vecchie e nuove o tipi diversi di batterie assieme.
2. Rimuovere le batterie quando si prevede di non utilizzare il telecomando per 2 o 3 mesi.

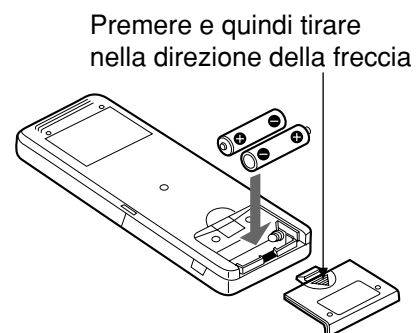

# CONSIGLI PRATICI PER IL FUNZIONAMENTO IDEALE

## Temperatura Ambiente Appropriata

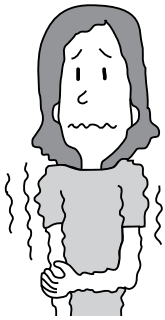

### ⚠ Avvertenza

Una temperatura da gelo danneggia la salute e incide sul consumo di elettricità.

## Ricorrere All'uso Delle Tende

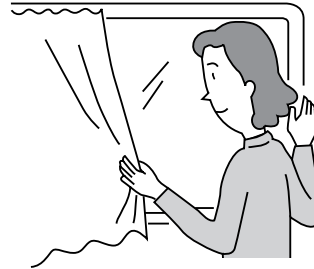

Tenendo le tende chiuse è possibile ridurre il calore che entra nella stanza attraverso i vetri.

## Ventilazione

### ⚠ Cautela

Evitare di tenere la stanza chiusa per lungo tempo, aprire porta e finestre, di quando in quando, per riciclare l'aria della stanza.



## Utilizzo Del Timer In Modo Efficace

Durante la notte è bene utilizzare la modalità di funzionamento timer assieme alla sveglia del mattino. Si potrà così dormire in un ambiente a temperatura confortevole. Utilizzare il timer in modo efficace.

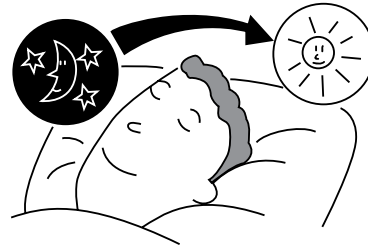

## Non Dimenticare Di Pulire Il Filtro Dell'aria

Un filtro dell'aria impolverato riduce il volume dell'aria e il rendimento del raffreddamento. Per evitare uno spreco inutile di energia, pulire il filtro ogni due settimane.



## Regolare La Temperatura Adatta A Bambini Piccoli E Grandi

Prestare particolare attenzione alla temperatura ambiente e alla direzione del flusso dell'aria dove ci sono bambini piccoli e grandi e persone anziane che dormono.



## Il Condizionatore D'aria E La Fonte Di Calore Nella Stanza

### ⚠ Attenzione

Se la quantità di calore nella stanza è superiore alla portata di raffreddamento del condizionatore d'aria (per esempio: la presenza di più persone nella stanza, l'utilizzo di impianti di riscaldamento ecc...) non sarà possibile raggiungere la temperatura ambiente prefissata.

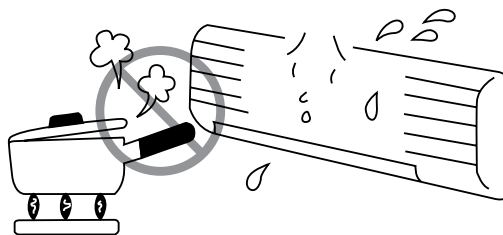

## Quando Non Viene Usato Per Un Periodo Prolungato

Quando si prevede di non usare il condizionatore d'aria per un periodo prolungato togliere il cavo di alimentazione dalla presa. Se l'alimentazione rimane "ON" e non viene interrotta il condizionatore continua a consumare circa 8W nell'operazione controllo circuito anche se il modo di funzionamento è OFF/Arresto.

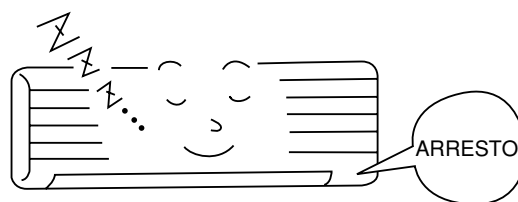

## Quando C'è Il Temporale Con Fulmini

### ⚠ Avvertenza

Per evitare che l'unità si danneggi durante una scarica di fulmine, interrompere il funzionamento dell'unità e togliere la spina dalla presa.

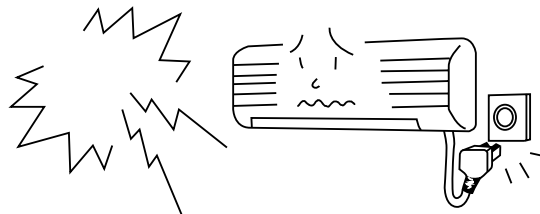

## Interferenza da rumore elettrico

### ⚠ Attenzione

Per evitare l'interferenza di rumore, disponga prego l'unità dell'interno ed il relativo regolatore a distanza almeno 1m via dai prodotti elettrici.

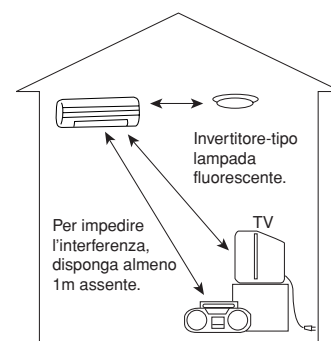

# INSERIMENTO DEI FILTRI AUTO-PULENTI E DEODORANTI

## ⚠ CAUTELA

La manutenzione e pulizia devono essere eseguite esclusivamente da personale di servizio qualificato. Prima di iniziare la pulizia, arrestare il funzionamento e togliere potenza.

### 1 Aprire il pannello anteriore.

- Estrarre il pannello frontale sollevandone le estremità con le mani.

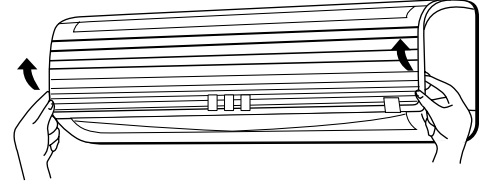

### 2 Togliere i filtri.

- Spingere verso l'alto per liberare i gancetti ed estrarre il filtro.

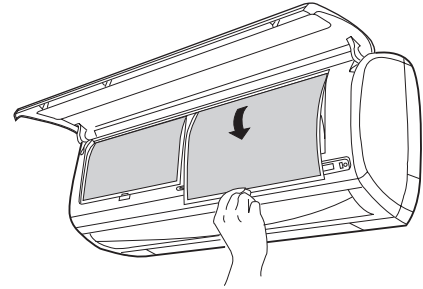

### 3 Montaggio del filtro deodorante e purificante al filtro principale.

- Montare il filtro deodorante e purificante al telaio premendone lievemente i lati ed allentandoli dopo l'inserimento nel telaio del filtro.

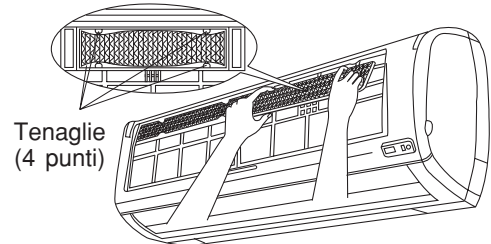

## ⚠ CAUTELA

Non piegare il filtro deodorante e purificante per evitare danni alla struttura.



### 4 Inserire i filtri.

- Montare il filtro assicurandosi che il lato con la scritta "FRONT" sia rivolto verso di voi.
- Dopo aver inserito i filtri, premere sul pannello anteriore in corrispondenza delle tre frecce come mostrato nella figura e chiudere.

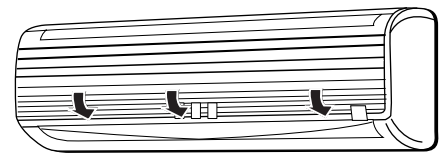
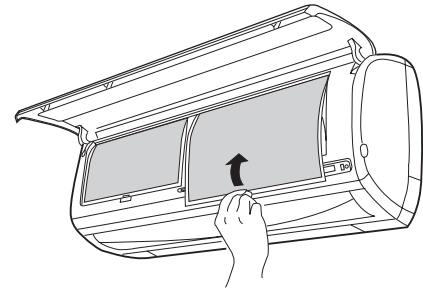

#### Note:

- Nel togliere i filtri auto-pulenti e deodoranti seguire queste istruzioni in senso inverso.
- Quando si utilizza il filtro deodorante e purificante, la portata di raffreddamento del condizionatore si abbassa leggermente, e la velocità di raffreddamento viene ridotta. Si consiglia quindi di regolare la velocità della ventola su "HIGH".
- Il filtro deodorante e purificante può essere pulito e riutilizzato fino a 20 volte usando un aspirapolvere o sciacquandolo sotto acqua corrente. Il numero di codice di questo filtro, da indicarsi al momento dell'ordinazione, è <SPX-CFH5>.
- Non utilizzate il condizionatore senza filtro. Polvere potrebbe depositarsi all'interno dello stesso e causare malfunzionamenti.

# MANUTENZIONE

## ⚠ CAUTELA

La manutenzione e pulizia devono essere eseguite esclusivamente da personale di servizio qualificato. Prima di iniziare la pulizia, arrestare il funzionamento e togliere potenza.

## 1. FILTRO ARIA

Pulire il filtro dell'aria in quanto esso rimuove la polvere dalla stanza. Quando il filtro viene intasato dalla polvere il flusso dell'aria diminuisce e la portata di raffreddamento viene ridotta. Inoltre, l'apparecchio può divenire rumoroso. Accertarsi di pulire regolarmente il filtro seguendo la procedura indicata in basso.

### PROCEDURA

- 1 Aprire il pannello frontale ed estrarre il filtro
  - Sollevare con delicatezza ed estrarre il filtro deodorante e purificante dal telaio del filtro principale.

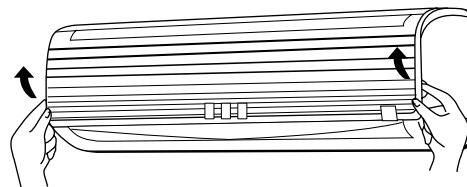

- 2 Passare l'aspirapolvere sul filtro dell'aria e sul filtro deodorante e purificante. In caso l'accumulo di polvere sia elevato, sciacquare sotto acqua corrente e spazzolare delicatamente con una spazzola dalle setole morbide. Lasciar asciugare all'ombra.

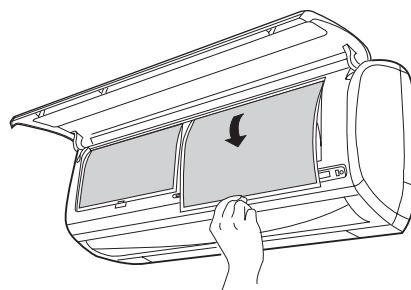
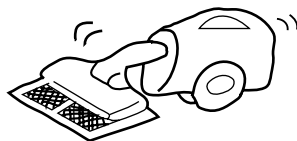

- 3
  - Reinserire il filtro deodorante e purificante nel telaio del filtro principale. Posizionare il filtro di modo che la scritta "FRONT" sia rivolta verso di voi e re-inserirlo nella sua scanalatura.
  - Dopo aver inserito i filtri, premere sul pannello anteriore in corrispondenza delle tre frecce come mostrato nella figura e chiudere.

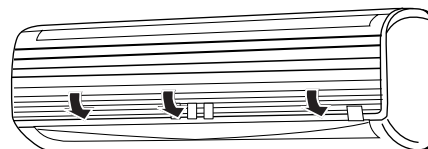

### NOTE:

- Il filtro deodorante e purificante dovrebbe essere pulito ogni mese, o prima a seconda delle esigenze. Se utilizzato troppo a lungo, l'effetto deodorante del filtro potrebbe diminuire. Per una migliore prestazione, si consiglia di sostituire il filtro ogni 3-6 mesi a seconda della necessità.

## ⚠ CAUTELA

- Non lavare il filtro con acqua calda a temperatura superiore ai 40°C. Il filtro potrebbe altrimenti deformarsi.
- Quando si lava il filtro, eliminare la maggior parte dell'acqua scuotendolo e quindi lasciare asciugare all'ombra; non esporre il filtro direttamente alla luce solare. Il filtro potrebbe altrimenti deformarsi.
- Non utilizzare detergenti per la pulizia del filtro deodorante e purificante in quanto questi potrebbero deteriorarne la prestazione elettrostatica.

## 2. Pulizia del pannello frontale

- Rimuovere il pannello frontale e lavare con acqua. Lavare con una spugna morbida. Utilizzare un detergente neutro e lavare con acqua.
- Se il pannello frontale non viene rimosso, pulirlo con un panno morbido ed asciutto. Pulire il telecomando con un panno morbido ed asciutto.
- Asciugare completamente eventuali tracce d'acqua sul ricevitore segnali dell'unità interna in modo da evitare problemi.

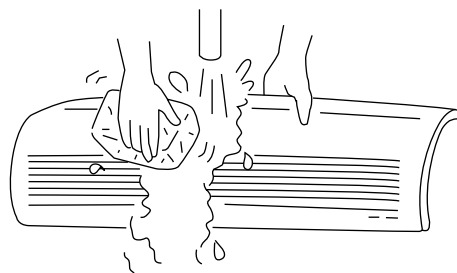

Estrazione del pannello frontale.

Nel togliere o inserire la griglia di aspirazione assicurarsi di trattenerla con entrambe le mani.

Per rimuovere il pannello frontale

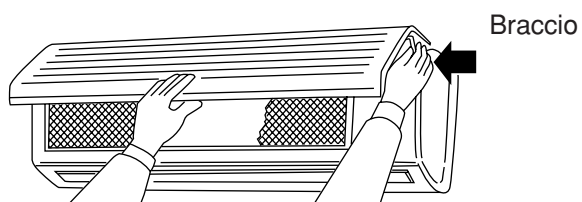

- Sollevare completamente il pannello frontale con le mani e liberarlo facendo leva con la mano destra, abbassare leggermente il pannello ed estrarlo.

Per montare il pannello frontale

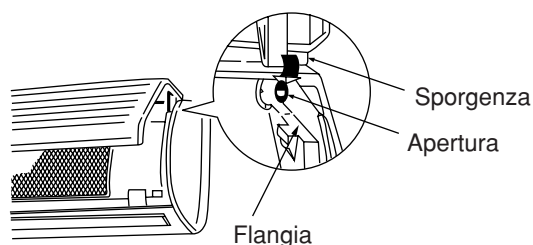

- Spingere le sporgenze del braccio destro e del braccio sinistro nelle flange dell'unità e inserirle bene nelle aperture.

### **CAUTELA**

- Non spruzzare acqua direttamente sul condizionatore durante le pulizie. Ciò può causare un corto circuito.
- Non utilizzare acqua calda (sopra i 40°C), benzina, acido, solvente o spazzole, in modo da evitare di danneggiare la superficie della plastica.



## **▲ CAUTELA**

La manutenzione e pulizia devono essere eseguite esclusivamente da personale di servizio qualificato. Prima di iniziare la pulizia, arrestare il funzionamento e togliere potenza.

### **3. MANUTENZIONE ALL'INIZIO DI UN LUNGO PERIODO DI INUTILIZZO**

- Far funzionare l'unità nella modalità di ❄ (RAFFREDDAMENTO), con la temperatura regolata a 32°C e la ventola a velocità ALTA per circa mezza giornata, quando c'è bel tempo, per asciugare l'intera unità.
- Togliere corrente dalla presa.

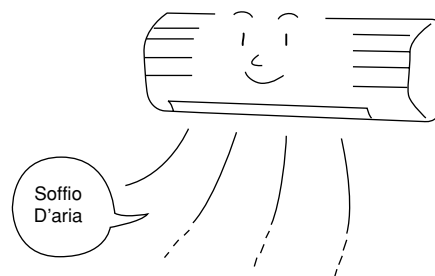

## **CONTROLLI DA FARE DI QUANDO IN QUANDO**

CONTROLLARE I PUNTI SEGUENTI OGNI SEI MESI OPPURE UNA VOLTA ALL'ANNO. CONTATTARE IL RIVENDITORE IN CASO DI NECESSITÀ.

<b>1</b>		La messa ferra é disattivata, oppure è intatta?
<b>2</b>		L'unità esterna è inclinata oppure instabile, e il supporto è intaccato dalla ruggine?
<b>3</b>		Controllate che la spina sia ben inserita nella presa di corrente e che non ci sia mancanza di contatto tra le due.

# ASSISTENZA VENDITA E GARANZIA

## CONTROLLA I SEGUENTI PUNTI QUANDO VIENE RICHIESTA L'ASSISTENZA VENDITA.

CONDIZIONE	CONTROLLA I PUNTI SEGUENTI
Quando il condizionatore non funziona	<ul style="list-style-type: none"><li>● Il fusibile è intatto?</li><li>● Il voltaggio è estremamente alto o basso?</li><li>● L'interruttore automatico è acceso?</li></ul>
Quando il condizionatore non raffredda bene Quando il condizionatore non riscalda bene	<ul style="list-style-type: none"><li>● Il filtro dell'aria è stato pulito?</li><li>● La luce del sole cade direttamente sull'unità esterna?</li><li>● Il flusso dell'aria dell'unità esterna è ostruito?</li><li>● Vi sono porte o finestre aperte oppure vi sono fonti di calore nella stanza?</li><li>● La temperatura impostata è appropriata?</li></ul>



### Notes

- Durante il funzionamento silenzioso/riposo oppure quando si interrompe il funzionamento si possono a volte riscontrare i fenomeni indicati di seguito: ma non sono comunque segni di funzionamento anormale.
  - (1) Un leggero rumore prodotto dal flusso del liquido refrigerante all'interno del ciclo.
  - (2) Un leggero rumore di sfregamento prodotto dal contenitore della ventola che viene raffreddato e quindi gradualmente riscaldato quando il funzionamento si interrompe.
- Il condizionato d'aria potrebbe essere fonte di odori in quanto vari odori, prodotti da fumo, cibi, cosmetici e così via, possono aderire ad esso. Quindi il filtro dell'aria e l'evaporatore devono essere puliti con regolarità per ridurre possibili odori.

- Se dopo aver svolto le sopra indicate ispezioni il condizionatore d'aria non dovesse funzionare, contattare il rivenditore immediatamente. Comunicare al rivenditore il numero del modello dell'unità, il numero di fabbricazione, la data di installazione. Informarlo anche del tipo di guasto.
- L'alimentazione elettrica deve essere del voltaggio specificato, altrimenti il condizionatore può guastarsi o non raggiungere la capacità specificata.



