

# HITACHI

Inspire the Next

*SPLIT TYPE*

## INDOOR UNIT/OUTDOOR UNIT

**MODEL**

**RAS-24G5 / RAC-24G5**

INDOOR UNIT

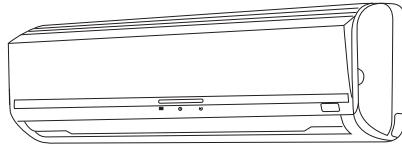

RAS-24G5



OUTDOOR UNIT

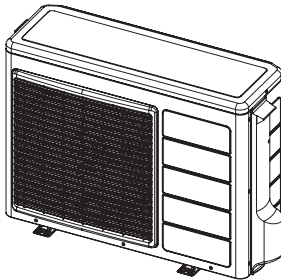

RAC-24G5



# SAFETY PRECAUTION

- Please read the “Safety Precaution” carefully before operating the unit to ensure correct usage of the unit.
- Pay special attention to signs of “**▲ Warning**” and “**▲ Caution**”. The “Warning” section contains matters which, if not observed strictly, may cause death or serious injury. The “Caution” section contains matters which may result in serious consequences if not observed properly. Please observe all instructions strictly to ensure safety.
- The sign indicate the following meanings.



Make sure to connect earth line.



The sign in the figure indicates prohibition.



Indicates the instructions that must be followed.

- Please keep this manual after reading.

## PRECAUTIONS DURING INSTALLATION



- Do not reconstruct the unit.  
Water leakage, fault, short circuit or fire may occur if you reconstruct the unit by yourself.
- Please ask your sales agent or qualified technician for the installation of your unit. Water leakage, short circuit or fire may occur if you install the unit by yourself.
- Please use earth line.  
Do not place the earth line near water or gas pipes, lightning-conductor, or the earth line of telephone. Improper installation of earth line may cause electric shock.
- Be sure to use the specified piping set for R410A. Otherwise, this may result in broken copper pipes or faults.



- A circuit breaker should be installed depending on the mounting site of the unit. Without a circuit breaker, the danger of electric shock exists.
- Do not install near location where there is flammable gas. The outdoor unit may catch fire if flammable gas leaks around it.
- Please ensure smooth flow of water when installing the drain hose.



## PRECAUTIONS DURING SHIFTING OR MAINTENANCE



- Should abnormal situation arises (like burning smell), please stop operating the unit and turn off the circuit breaker. Contact your agent. Fault, short circuit or fire may occur if you continue to operate the unit under abnormal situation.
- Please contact your agent for maintenance. Improper self maintenance may cause electric shock and fire.
- Please contact your agent if you need to remove and reinstall the unit. Electric shock or fire may occur if you remove and reinstall the unit yourself improperly.
- If the supply cord is damaged, it must be replaced by the special cord obtainable at authorized service/parts centers.



## PRECAUTIONS DURING OPERATION



- Avoid an extended period of direct air flow for your health.
- Do not insert a finger, a rod or other objects into the air outlet or inlet. As the fan is rotating at a high speed, it will cause injury. Before cleaning, be sure to stop the operation and turn the breaker OFF.
- Do not use any conductor as fuse wire, this could cause fatal accident.
- During thunder storm, disconnect and turn off the circuit breaker.



## PRECAUTIONS DURING OPERATION

- The product shall be operated under the manufacturer specification and not for any other intended use.



- Do not attempt to operate the unit with wet hands, this could cause fatal accident.

- When operating the unit with burning equipments, regularly ventilate the room to avoid oxygen insufficiency.



- Do not direct the cool air coming out from the air-conditioner panel to face household heating apparatus as this may affect the working of apparatus such as the electric kettle, oven etc.

- Please ensure that outdoor mounting frame is always stable, firm and without defect. If not, the outdoor unit may collapse and cause danger.



- Do not splash or direct water to the body of the unit when cleaning it as this may cause short circuit.

- Do not use any aerosol or hair sprays near the indoor unit. This chemical can adhere on heat exchanger fin and blocked the evaporation water flow to drain pan. The water will drop on tangential fan and cause water splashing out from indoor unit.



**CAUTION**



- Please switch off the unit and turn off the circuit breaker during cleaning, the high-speed fan inside the unit may cause danger.

- Turn off the circuit breaker if the unit is not to be operated for a long period.



- Do not climb on the outdoor unit or put objects on it.

- Do not put water container (like vase) on the indoor unit to avoid water dripping into the unit. Dripping water will damage the insulator inside the unit and causes short-circuit.



- Do not place plants directly under the air flow as it is bad for the plants.

- When operating the unit with the door and windows opened, (the room humidity is always above 80%) and with the air deflector facing down or moving automatically for a long period of time, water will condense on the air deflector and drips down occasionally. This will wet your furniture. Therefore, do not operate under such condition for a long time.
- If the amount of heat in the room is above the cooling capability of the unit (for example: more people entering the room, using heating equipments and etc.), the preset room temperature cannot be achieved.

- This appliance is not intended for use by young children or infirm person unless they have been adequately supervised by a responsible person to ensure that they can use the appliance safely.
- Young children should be supervised to ensure that they do not play with the appliance.

# NAMES AND FUNCTIONS OF EACH PART

## INDOOR UNIT

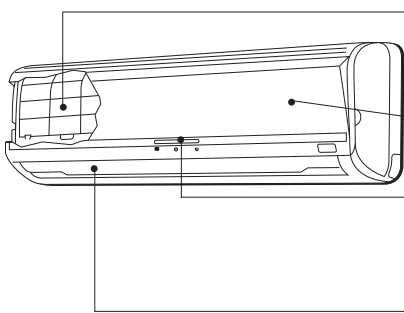

**Pre-filter**

To prevent dust from coming into the indoor unit.  
(Refer Instruction Manual)

**Front panel**

**Indoor unit indicators**

Light indicator showing the operating condition.  
(Refer page 3)

**Horizontal deflector • Vertical deflector  
(Air Outlet)**



**Remote controller**

Send out operation signal to the indoor unit. So as to operate the whole unit.  
(Refer Instruction Manual)

## OUTDOOR UNIT

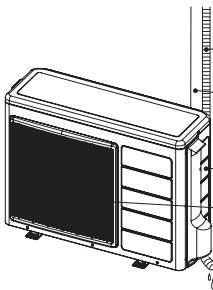

**Drain pipe**

Condensed water drain to outside.

**Connecting cord and insulation pipe for piping**

**Air inlet (Back and Left side)**

**Air outlet**

## MODEL NAME AND DIMENSIONS

MODEL	WIDTH (mm)	HEIGHT (mm)	DEPTH (mm)
RAS-24G5	1030	295	207
RAC-24G5	850	650	298

## INDOOR UNIT INDICATORS

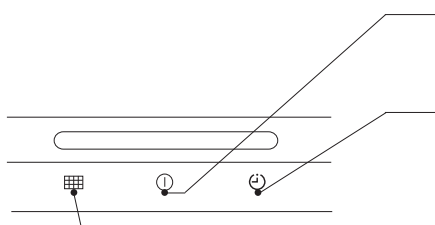

### OPERATION LAMP

This lamp lights during operation.

### TIMER LAMP

This lamp lights when the timer is working.

### FILTER LAMP

When the device is operated for a total of about 200 hours, the FILTER lamp lights to indicate that it is time to clean the filter. The lamp goes out when the "  (AUTO SWING)" button is pressed while the device is on "STANDBY MODE".

## OPERATION INDICATOR

- This figure shows the opening condition of front panel. Refer to page 14 in relation to how to open or close the front panel.

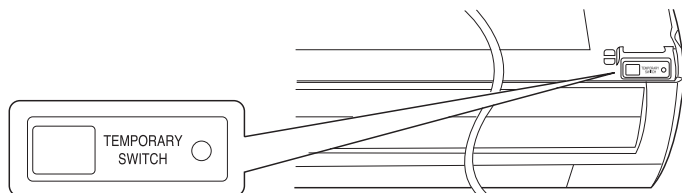

## TEMPORARY SWITCH

Use this switch to start and stop when the remote controller does not work.

- By pressing the temporary switch, the operation is done in previously set operation mode.
- When the operation is done using the temporary switch after the power source is turned off and turn on again, the operation is done in automatic mode.

# NAMES AND FUNCTIONS OF REMOTE CONTROL UNIT

## REMOTE CONTROLLER

This controls the operation of the indoor unit. Signal range to reach indoor unit is about 7 meters. If inverter lamp is used, the range of control may be shorter.

This unit can be fixed on a wall using the fixture provided. Before fixing it, make sure the indoor unit can be controlled from the remote controller.

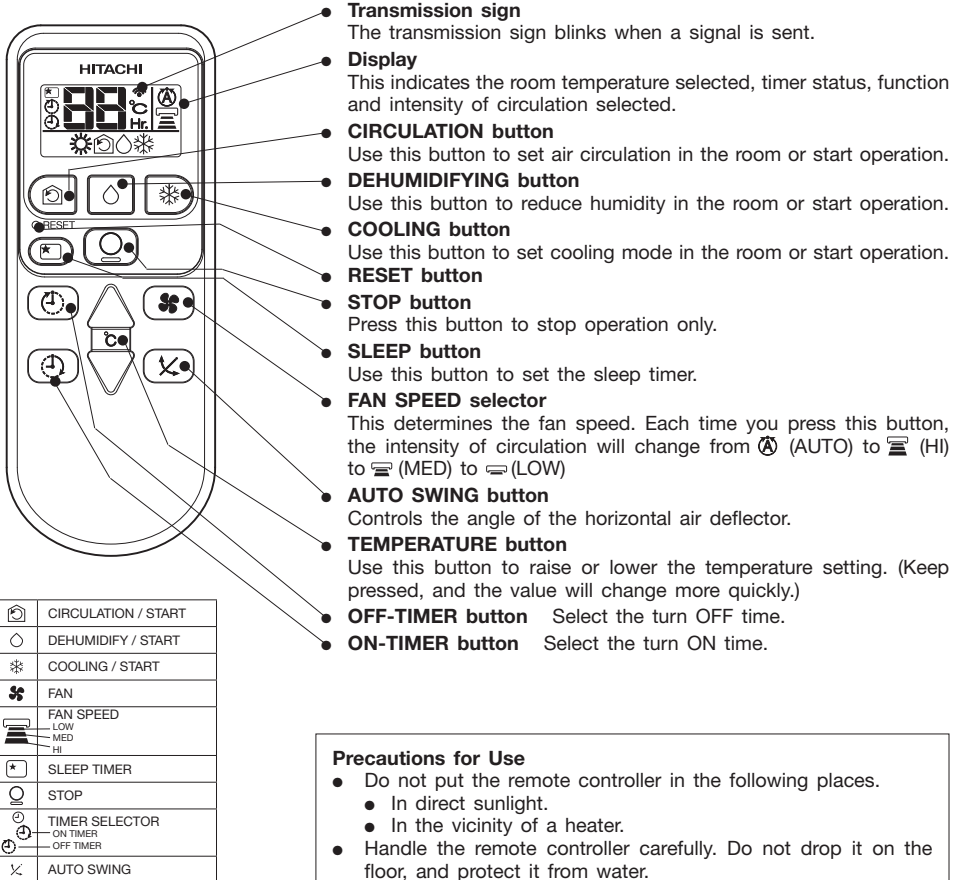

### Precautions for Use

- Do not put the remote controller in the following places.
  - In direct sunlight.
  - In the vicinity of a heater.
- Handle the remote controller carefully. Do not drop it on the floor, and protect it from water.
- Once the outdoor unit stops, it will not restart for about 3 minutes (unless you turn the power switch off and on or unplug the power cord and plug it in again). This is to protect the device and does not indicate a failure.

# COOLING OPERATION

Use the device for cooling when the outdoor temperature is 21 ~ 43°C.  
If indoor humidity is very high (over 80%), some dew may form on the air outlet grille of the indoor unit.

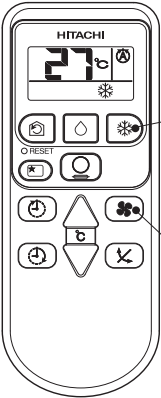

1

Press the button so that the display indicates (COOL). Cooling operation starts with a beep. The cooling function does not start if the temperature setting is higher than the current room temperature (even though the (OPERATION) lamp lights). The cooling function will start as soon as you set the temperature below the current room temperature.

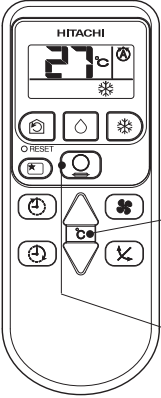

2

Set the desired FAN SPEED with the (FAN SPEED) button (the display indicates the setting).

- (AUTO) : The FAN SPEED is HI at first and varies to MED or LOW automatically when the preset temperature has been reached.
- ↓
- (HI) : Hi fan speed mode.
- (MED) : Medium fan speed mode.
- (LOW) : Low fan speed mode.

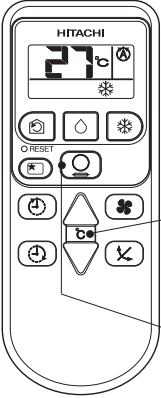

3

Set the desired room temperature with the TEMPERATURE button (the display indicates the setting).

The range of 25 ~ 28°C is recommended as the room temperature for cooling. If the temperature setting is 27°C, the room temperature will be controlled at around 27°C.

The temperature setting and the actual room temperature may vary somewhat depending on conditions.

**STOP**



Press the (STOP) button to stop operation.

■ As the settings are stored in memory in the remote controller, you only have to press the (COOLING) button to repeat the same setting next time.

## DEHUMIDIFYING OPERATION

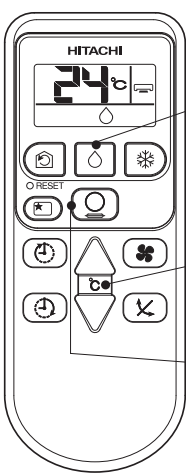
Use the device for dehumidifying when the room temperature is over 16°C.  
When it is under 15°C, the dehumidifying function will not work.



1 Press the  button so that the display indicates  (DEHUMIDIFY).  
Dehumidifying operation starts with a beep.  
The FAN SPEED is set at LOW automatically.  
The FAN SPEED button does not work.

2 Set the desired room temperature with the TEMPERATURE button (the display indicates the setting).



The range of 20 ~ 26°C is recommended as the room temperature for dehumidifying.

STOP Press the  (STOP) button to stop operation.

- As the settings are stored in memory in the remote controller, you only have to press the  (DEHUMIDIFY) button next time.

### ■ Dehumidifying Function



When the room temperature is higher than the temperature setting: The device will dehumidify the room and reducing the room temperature to the preset level.

When the room temperature is lower than the temperature setting: Dehumidifying will be performed at the temperature setting slightly lower than the current room temperature, regardless of the temperature setting. The function will stop (the indoor unit will stop emitting air) as soon as the room temperature becomes lower than the setting temperature.

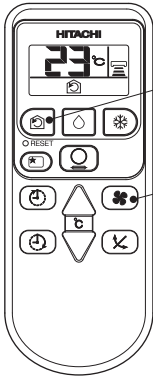
## CIRCULATION OPERATION



1

Press the  button so that the display indicates  (CIRCULATION).  
Circulating operation starts with a beep.

2

Press the FAN SPEED button and select the desired FAN SPEED (the display indicates your choice).

3

Press the temperature control button to set to the desired temperature.

STOP

Press the  (STOP) button to stop operation.

- As the settings are stored in memory in the remote controller, you only have to press the  (CIRCULATION) button next time.

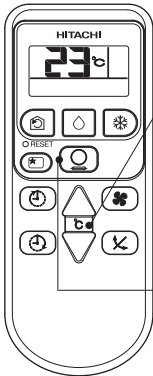

### ■ Circulation Function

- During circulation operation, compressor does not run and there is no cooling operation with only indoor fan running.
- When the setting temperature is higher than room temperature, indoor fan will stop running.

# HOW TO SET THE SLEEP TIMER

Press the  (SLEEP) button, and the display changes as shown below.

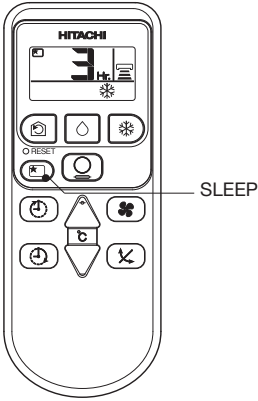



Mode	Indication
Sleep timer	

**Sleep Timer:** The device will continue working for the designated number of hours and then turn off.  
 Point the signal window of the remote controller toward the indoor unit, and press the SLEEP button.  
 The timer information will be displayed on the remote controller. The TIMER lamp lights with a beep from the indoor unit.

## Explanation of the sleep timer

The device will control the FAN SPEED and room temperature automatically so as to be quiet and good for people's health.  
 You can set the sleep timer to turn off after 1, 2, 3 or 7 hours. The FAN SPEED and room temperature will be controlled as shown below.

### Operation with the sleep timer

Function	Operation
Cooling “  ” and dehumidifying “  ”	The room temperature will be controlled 2°C above the temperature and the FAN SPEED will be set to LOW setting 1 hour after the setting of the sleep timer.

# HOW TO SET THE TIMER

■ ON Timer and OFF Timer are available.

## OFF Timer Reservation

### OFF TIME setting

- Select the OFF TIME by pressing the  (OFF) Button.
- Setting time will change according to the below sequence when you press the button.

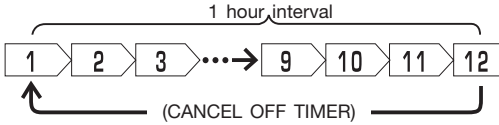

■ Operation stop at setting time

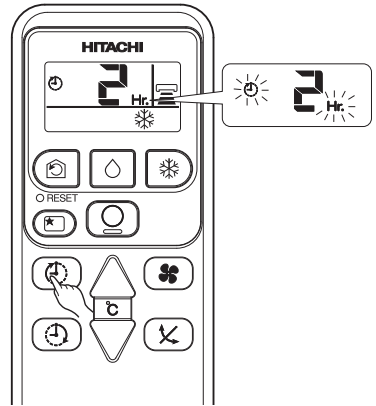

## ON Timer Reservation

### ON TIME setting

- Select the ON TIMER by pressing the  (ON) Button.
- Setting time will change according to the below sequence.

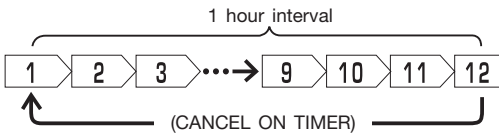

■ Operation will start for setting temperature at setting time (The starting time may different depend on the room temperature and set temperature).

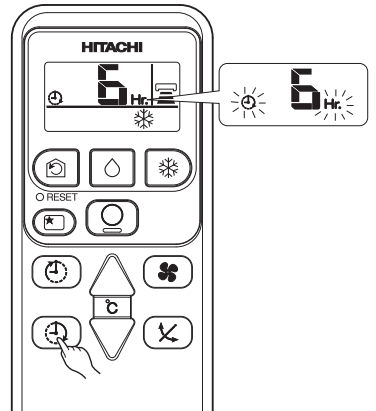

## ADJUSTING THE AIR DEFLECTORS

- 1** Adjustment of the conditioned air in the upward and downward directions.

The horizontal air deflector is automatically set to the proper angle suitable for each operation. The deflector can be swung up and down continuously and also set to the desired angle using the “” (AUTO SWING) button.

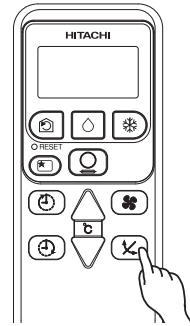

- If the “” (AUTO SWING) button is pressed once, the horizontal air deflector swings up and down. If the button is pressed again, the deflector stops in its current position. Several seconds (about 6 seconds) may be required before the deflector starts to move.
- In “Cooling” operation, do not keep the horizontal air deflector swinging for a long time. Some dew may form on the horizontal air deflector and dew may drop.

- 2** Adjustment of the conditioned air to the left and right.

Hold the vertical air deflector as shown in the figure and adjust the conditioned air to the left or right.

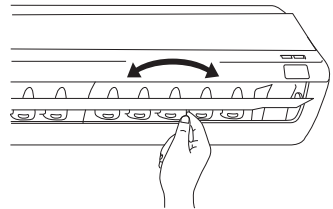

# HOW TO EXCHANGE THE BATTERIES IN THE REMOTE CONTROLLER

When using the remote control, if there is no response from the air conditioner unit and/or the remote control has fading and dim displays, the batteries in the remote control device need to be removed and replaced with new ones

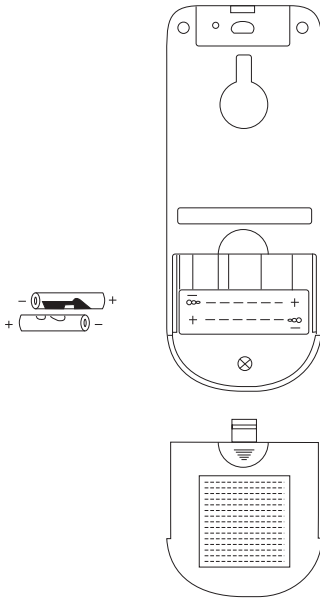

**1** Remove the cover as shown in the figure and take out the old batteries.



**2** Install the new batteries. The direction of the batteries should match the marks in the case.

**⚠ CAUTION**

1. Do not use new and old batteries, or different kinds of batteries together.
2. Take out the batteries when you do not use the remote controller for 2 or 3 months.
3. Use high quality and high performance AAA batteries to avoid short operating life and electrolyte leakages.

# THE IDEAL WAYS OF OPERATION

## Suitable Room Temperature



**Warning**  
Freezing temperature is bad for health and a waste of electric power.

## Install curtain or blinds

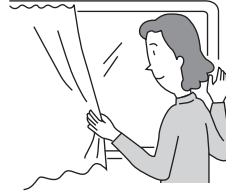

It is possible to reduce heat entering the room through windows.

## Ventilation

**Caution**  
Do not close the room for a long period of time. Occasionally open the door and windows to allow the entrance of fresh air.



## Effective Usage Of Timer

At night, please use the "OFF or ON timer operation mode", together with your wake up time in the morning. This will enable you to enjoy a comfortable room temperature. Please use the timer effectively.

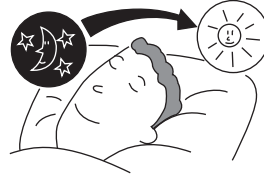

## Do Not Forget To Clean The Air Filter

Dusty air filter will reduce the air volume and the cooling efficiency. To prevent from wasting electric energy, please clean the filter every 2 weeks.

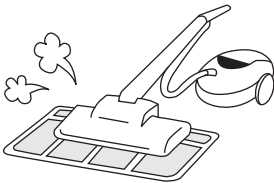

## Please Adjust Suitable Temperature For Baby And Children

Please pay attention to the room temperature and air flow direction when operating the unit for baby, children and old folks who have difficulty in movement.

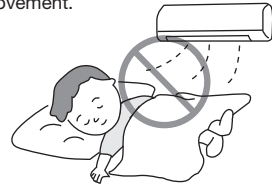

## The Air Conditioner And The Heat Source In The Room

### ⚠ Caution

If the amount of heat in the room is above the cooling capability of the air conditioner (for example: more people entering the room, using heating equipments and etc.), the preset room temperature cannot be achieved.

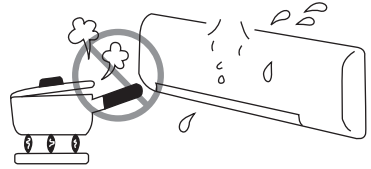

## Not Operating For A Long Time

When the indoor unit is not to be used for a long period of time, please switch off the power from the mains. If the power from mains remains "ON", the indoor unit still consumes about 8W in the operation control circuit even if it is in "OFF" mode.

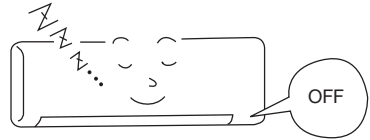

## When Lightning Occurs

### ⚠ Warning

To protect the whole unit during lightning, please stop operating the unit and remove the plug from the socket.

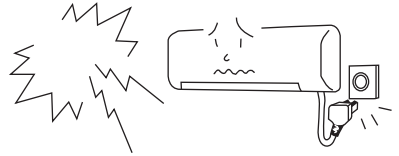

## Interference From Electrical Products

### ⚠ Caution

To avoid noise interference, please place the indoor unit and its remote controller at least 1m away from electrical products.

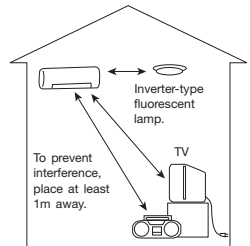

# ATTACHING THE AIR PURIFYING FILTERS

## ⚠ CAUTION

Cleaning and maintenance must be carried out when filter lamp lights. Before cleaning, stop operation and switch off the power supply.

### 1 Open the front panel

- Pull up the front panel by holding it at both sides with both hands.

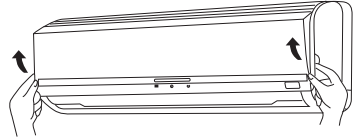

### 2 Remove the pre-filter

- Push upward to release the claws and pull out the filter.

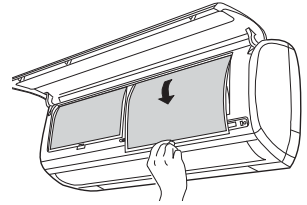

### 3 Attaching the air purifying filters

- Attach the air purifying filters to the frame by gently compress its both sides and release after insertion into pre-filter frame.

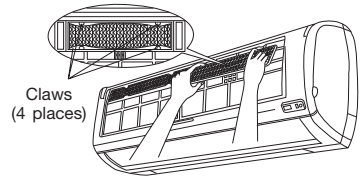

## ⚠ CAUTION

Do not bend the air purifying filter as it may cause damage to the structure.



### 4 Attach the pre-filters

- Attach the pre-filters by ensuring that the surface written "FRONT" is facing front.
- After attaching the pre-filters, push the front panel at three arrow portion as shown in figure and close it.

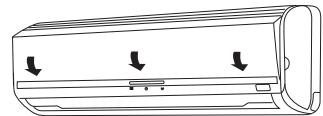
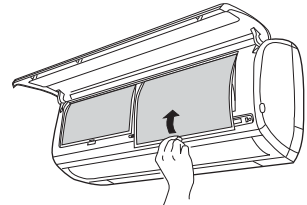

## NOTE

- In case of removing the air purifying filters, please follow the above procedures.
- The cooling capacity is slightly weakened and the cooling speed becomes slower when the air purifying filters are used. So, set the fan speed to "HIGH" when using it in this condition.
- Air purifying filters are washable and can be use in 1 year time. Type number for this air purifying filter is <SPX-CFH5>. Please use this number for ordering when you want to renew it.
- Do not operate the air conditioner without pre-filter. Dust may enter the air conditioner and fault may occur.

## ⚠ CAUTION

Cleaning and maintenance must be carried out when filter lamp lights. Before cleaning, stop operation and switch off the power supply.

### 1. PRE-FILTER

Clean the pre-filter, as it removes dust inside the room. In case the pre-filter is full of dust, the air flow will decrease and the cooling capacity will be reduced. Further, noise may occur. Be sure to clean the filter following the procedure below.

#### PROCEDURE

- 1** Open the front panel and remove the filter
  - Gently lift and remove the air purifying filter from the filter frame.

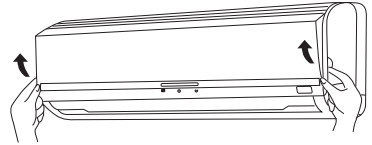

- 2** Vacuum dust from the pre-filter and air purifying filter using vacuum cleaner. If there is too much dust, rinse under running tap water and gently brush it with soft bristle brush. Allow filters to dry in shade.

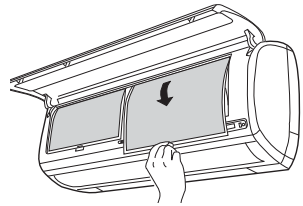

- 3**
  - Re-insert the air purifying filter to the filter frame. Set the pre-filter with "FRONT" mark facing front, and slot them into the original state.
  - After attaching the pre-filters, push the front panel at three arrow portions as shown in figure and close it.

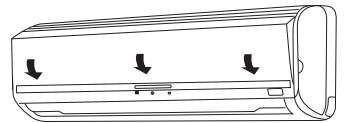

#### NOTE:

- Air purifying filter should be cleaned every month or sooner if noticeable loading occurs. When used overtime, it may lose its deodorizing function. For maximum performance, it is recommended to replace it every 1 year depending on application requirements.

## ⚠ CAUTION

- Do not wash with hot water at more than 40°C. The filter may shrink.
- When washing it, shake off moisture completely and dry it in the shade; do not expose it directly to the sun. The filter may shrink.
- Do not use detergent on the air purifying filter as some detergent may deteriorate the air purifying filter electrostatic performance.

## 2. Washable Front Panel

- Remove the front panel and wash with clean water.  
Wash it with a soft sponge.  
After using neutral detergent, wash thoroughly with clean water.
- When front panel is not removed, wipe it with a soft dry cloth. Wipe the remote controller thoroughly with a soft dry cloth.
- Wipe the water thoroughly.  
If water remains at indicators or signal receiver of indoor unit, it causes trouble.

Method of removing the front panel.

Be sure to hold the front panel with both hands to detach and attach it.

### Removing the Front Panel

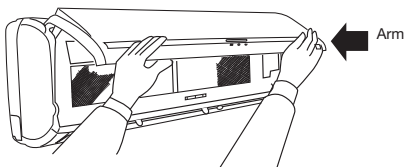

- When the front panel is fully opened with both hands, push the right arm to the inside to release it, and while closing the front panel slightly, put it out forward.

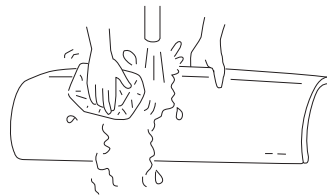

### Attaching the Front Panel

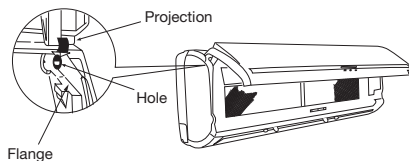

- Move the projections of the left and right arms into the **Flanges** in the unit and securely insert them into the holes.

### CAUTION

- Do not splash or direct water to the body of the unit when cleaning it as this may cause short circuit.
- Never use hot water (above 40°C), benzene, gasoline, acid, thinner or a brush, because they will damage the plastic surface and the coating.



## 3. MAINTENANCE BEFORE LONG OFF PERIOD

- Run the unit by setting the operation mode to  (CIRCULATION), the temperature to 16°C and the fan speed to HI for about half a day on a fine day, and dry the whole of the unit.
- Switch off the power plug.

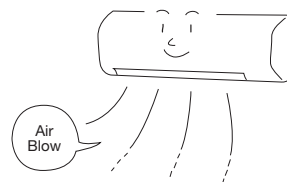

**⚠ CAUTION**

- Please use earth line.  
Do not place the earth line near water or gas pipes, lightning-conductor, or the earth line of telephone. Improper installation of earth line may cause electric shock.
- A circuit breaker should be installed depending on the mounting site of the unit. Without a circuit breaker, the danger of electric shock exists.



**IMPORTANT**

The wires in this mains lead are coloured in accordance with the following code:

- Green-and-yellow : Earth
- Blue : Neutral
- Brown : Live

As the colours of the wires in the mains lead of this appliance may not correspond with the coloured markings identifying the terminals in your plug, proceed as follows:

The wire which is coloured green-and-yellow must be connected to the terminal in the plug which is marked with the letter E or by the earth symbol (⏏) or coloured green or green-and-yellow.

The wire which is coloured blue must be connected to the terminal which is marked with the letter N or coloured black.

The wire which is coloured brown must be connected to the terminal which is marked with the letter L or coloured red.

**NOTE**

If the supply cord is damaged, it must be replaced by the special cord obtainable at authorized service/parts centers.

**⚠ CAUTION**

Cleaning and maintenance must be carried out only by qualified service personnel. Before cleaning, stop operation and switch off the power supply.

**REGULAR INSPECTION**

PLEASE CHECK THE FOLLOWING POINTS BY QUALIFIED SERVICE PERSONNEL EITHER EVERY HALF YEARLY OR YEARLY. CONTACT YOUR SALES AGENT OR SERVICE SHOP.

1		Is the earth line disconnected or broken?
2		Is the mounting frame seriously affected by rust and is the outdoor unit tilted or unstable?
3		Is the plug of power line firmly plugged into the socket? (Please ensure no loose contact between them).

# AFTER SALE SERVICE AND WARRANTY

## WHEN ASKING FOR SERVICE, CHECK THE FOLLOWING POINTS

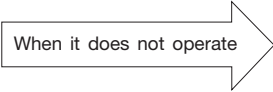
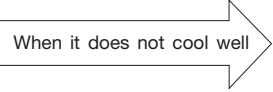
CONDITION	CHECK THE FOLLOWING POINTS
 <p>When it does not operate</p>	<ul style="list-style-type: none"><li>● Is the fuse all right?</li><li>● Is the voltage extremely high or low?</li><li>● Is the circuit breaker "ON"?</li></ul>
 <p>When it does not cool well</p>	<ul style="list-style-type: none"><li>● Was the air filter cleaned?</li><li>● Does sunlight fall directly on the outdoor unit?</li><li>● Is the air flow of the outdoor unit obstructed?</li><li>● Are the doors or windows opened, or is there any source of heat in the room?</li><li>● Is the set temperature suitable?</li></ul>



### Notes

- In quiet or stop operation, the following phenomena may occasionally occur, but they are not abnormal for the operation.
  - (1) Slight flowing noise of refrigerant in the refrigerating cycle.
  - (2) Slight rubbing noise from the fan casing which is cooled and then gradually warmed as operation stops.
- The odor will possibly be emitted from the room air conditioner because the various odor, emitted by smoke, foodstuffs, cosmetics and so on, sticks to it. So the air filter and the evaporator regularly must be cleaned to reduce the odor.

- Please contact your sales agent immediately if the air conditioner still fails to operate normally after the above inspections. Inform your agent of the model of your unit, production number, date of installation. Please also inform him regarding the fault.
- Power supply shall be connected at the rated voltage, otherwise the unit will be broken or could not reach the specified capacity.

Please note:

On switching on the equipment, particularly when the room light is dimmed, a slight brightness fluctuation may occur. This is of no consequence.

The conditions of the local Power Supply Companies are to be observed.

### NOTE:

If the supply cord is damaged, it must be replaced by the manufacturer, its service agent or similarly qualified person in order to avoid a hazard.







# HITACHI

Inspire the Next

RAUMKLIMAGERÄT NACH DEM SPLIT-SYSTEM

## INNENGERÄT/AUSSENGERÄT

DEUTSCH

MODELL

RAS-24G5 / RAC-24G5

INNENGERÄT

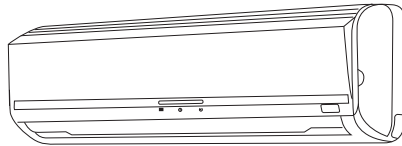

RAS-24G5



AUSSENGERÄT

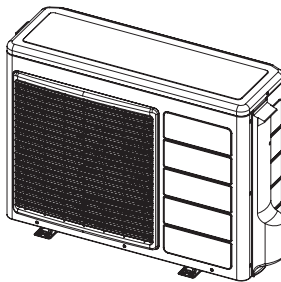



RAC-24G5





# SICHERHEITSHINWEISE

- Lesen Sie die folgenden Sicherheitshinweise sorgfältig durch, bevor Sie das Gerät in Betrieb nehmen, um eine ordnungsgemäße Verwendung sicherzustellen.
- Achten Sie besonders auf mit „**⚠️ Warnung**“ und „**⚠️ Vorsicht**“. Wenn mit „Warnung“ gekennzeichnete Hinweise nicht strengstens beachtet werden, kann dies schwere oder tödliche Verletzungen zur Folge haben. Wenn mit „Vorsicht“ gekennzeichnete Hinweise nicht ordnungsgemäß beachtet werden, kann dies schwerwiegende Folgen haben. Bitte beachten Sie alle Anweisungen genauestens, um die Sicherheit zu gewährleisten.
- Die Symbole haben folgende Bedeutung:



 Stellen Sie sicher, dass das Erdungskabel angeschlossen ist.	 Das abgebildete Symbol weist auf ein Verbot hin.
 Dieses Symbol weist darauf hin, dass die Anweisungen beachtet werden müssen.	

- Bewahren Sie dieses Handbuch nach dem Lesen auf.







## VORSICHTSMASSNAHMEN FÜR DIE INSTALLATION

<b>⚠️ WARNUNG</b>	<ul style="list-style-type: none"> <li>• Versuchen Sie nicht, das Gerät selbst zusammenzubauen. Wenn Sie das Gerät selbst zusammenbauen, kann es zu Wasserlecks, Störungen, Kurzschlüssen oder einem Brand kommen.</li> </ul>	
	<ul style="list-style-type: none"> <li>• Beauftragen Sie Ihren Händler oder einen qualifizierten Techniker mit der Installation des Geräts. Wenn Sie das Gerät selbst installieren, kann es zu Wasserlecks, Störungen, Kurzschlüssen oder einem Brand kommen.</li> </ul>	
	<ul style="list-style-type: none"> <li>• Schließen Sie das Erdungskabel an. Verlegen Sie das Erdungskabel nicht in der Nähe von Wasser- oder Gasleitungen, Blitzableitern oder dem Erdungskabel des Telefons. Unsachgemäße Installation des Erdungskabels kann zu Stromschlägen führen.</li> </ul>	
<b>⚠️ VORSICHT</b>	<ul style="list-style-type: none"> <li>• Verwenden Sie ausschließlich die angegebenen Leitungen für R410A. Die Verwendung anderer Leitungen kann Defekte an den Kupferleitungen oder Störungen zur Folge haben.</li> </ul>	
	<ul style="list-style-type: none"> <li>• Es muss ein Trennschalter installiert werden, der für den Montageort geeignet ist. Ohne Trennschalter besteht Stromschlaggefahr.</li> <li>• Installieren Sie das Gerät nicht in der Nähe von Orten, an denen sich entzündbare Gase befinden. Das Außengerät kann in Brand geraten, wenn entzündbare Gase in seiner Nähe entweichen.</li> </ul>	
	<ul style="list-style-type: none"> <li>• Stellen Sie bei der Installation des Abflussschlauchs einen gleichmäßigen Wasserfluss sicher.</li> </ul>	

## VORSICHTSMASSNAHMEN FÜR DEN TRANSPORT UND FÜR WARTUNGSARBEITEN

<b>⚠️ WARNUNG</b>	<ul style="list-style-type: none"> <li>• Bei ungewöhnlichen Vorkommnissen (wie Brandgeruch) nehmen Sie das Gerät außer Betrieb und schalten den Trennschalter aus. Wenden Sie sich an Ihren Händler. Wenn Sie das Gerät bei ungewöhnlichen Vorkommnissen weiter betreiben, kann es zu Störungen, Kurzschlüssen oder einem Brand kommen.</li> </ul>	  
	<ul style="list-style-type: none"> <li>• Wenden Sie sich an Ihren Händler, um Wartungsarbeiten durchführen zu lassen. Unsachgemäße Wartungsarbeiten durch den Gerätebesitzer können zu Stromschlägen und einem Brand führen.</li> </ul>	
	<ul style="list-style-type: none"> <li>• Wenden Sie sich an Ihren Händler, wenn das Gerät entfernt oder neu installiert werden muss. Wenn Sie das Gerät selbst unsachgemäß entfernen und neu installieren, kann es zu Stromschlägen oder einem Brand kommen.</li> </ul>	
	<ul style="list-style-type: none"> <li>• Wenn das Netzkabel beschädigt ist, muss es durch das spezielle Kabel ersetzt werden, das bei autorisierten Service-/Ersatzteilzentren erhältlich ist.</li> </ul>	

## VORSICHTSMASSNAHMEN FÜR DEN BETRIEB

<b>⚠️ WARNUNG</b>	<ul style="list-style-type: none"> <li>• Vermeiden Sie im Interesse Ihrer Gesundheit direkte Zugluft über einen längeren Zeitraum.</li> </ul>	
	<ul style="list-style-type: none"> <li>• Stecken Sie keine Gegenstände (Finger, Stangen usw.) in den Lufteinlass oder -auslass. Da der Lüfter mit hoher Drehzahl rotiert, kann dies zu Verletzungen führen. Stellen Sie vor dem Reinigen sicher, dass das Gerät ausgeschaltet ist und der Trennschalter auf AUS gestellt wurde.</li> </ul>	
	<ul style="list-style-type: none"> <li>• Verwenden Sie keinen Leiter als Sicherungsdraht, da dies zu einem tödlichen Unfall führen könnte.</li> </ul>	
	<ul style="list-style-type: none"> <li>• Trennen Sie das Gerät während eines Gewitters von der Stromversorgung und schalten Sie den Trennschalter aus.</li> </ul>	  

## VORSICHTSMASSNAHMEN FÜR DEN BETRIEB

- Das Produkt muss entsprechend der Herstellerspezifikation bedient werden und ist für keine sonstigen Verwendungszwecke vorgesehen.



- Versuchen Sie nicht, das Gerät mit nassen Händen zu bedienen – es besteht Lebensgefahr.

- Wenn Sie das Gerät bei gleichzeitigem Gebrauch von Brennstoffen betreiben, lüften Sie den Raum regelmäßig, um eine ausreichende Sauerstoffzufuhr zu gewährleisten.



- Richten Sie die kalte Luftströmung aus der Luftaustrittsblende nicht direkt auf Geräte zum Heizen und zur Warmwasserbereitung (z. B. Wasserkocher, Ofen), da sie dadurch in ihrer Funktion beeinträchtigt werden können.

- Überprüfen Sie regelmäßig, dass der Anbaurahmen für das Außengerät sicher befestigt und nicht beschädigt ist. Andernfalls könnte das Außengerät herunterfallen und eine Gefahr darstellen.



- Achten Sie beim Reinigen des Geräts darauf, dass kein Wasser auf das Gerätegehäuse tropft oder in das Gehäuse eindringt, da es sonst zu einem Kurzschluss kommen kann.

- Verwenden Sie keine Aerosole oder Haarspray in der Nähe des Innengeräts. Die chemische Substanz kann sich an den Wärmetauscherrippen anlagern und den Verdampfer-Wasserdurchfluss zur Abflusswanne blockieren. Das Wasser tropft dann auf den Querstromlüfter und läuft aus dem Innengerät heraus.



- Schalten Sie beim Reinigen das Gerät und den Trennschalter aus, da der Hochgeschwindigkeitslüfter im Gerät ein Verletzungsrisiko darstellt.

- Schalten Sie den Trennschalter aus, wenn das Gerät für einen längeren Zeitraum nicht verwendet wird.



- Stellen Sie sich nicht auf das Außengerät und stellen Sie keine Gegenstände darauf ab.

- Stellen Sie keine Wasserbehälter (wie z. B. eine Vase) auf das Innengerät, um zu vermeiden, dass Wasser in das Gerät eindringt. Tropfwasser kann die Geräteisolierung beschädigen und zu einem Kurzschluss führen.



- Stellen Sie keine Pflanzen direkt unter den Luftstrom, da die Zugluft den Pflanzen schadet.

- Wenn das Gerät bei geöffneten Türen und/oder Fenstern betrieben wird (bei einer Luftfeuchtigkeit im Raum von über 80 %) und der Luftdeflektor für eine längere Zeit nach unten weist oder sich automatisch bewegt, kondensiert Wasser am Luftdeflektor und tropft gelegentlich herunter. Damit Ihre Einrichtung nicht feucht wird, vermeiden Sie derartige Betriebsbedingungen über einen längeren Zeitraum.

- Wenn die Temperatur im Raum die Kühlleistung des Geräts übersteigt (z. B. wenn sich mehrere Personen im Raum aufhalten, zusätzliche Heizgeräte verwendet werden usw.), kann die voreingestellte Raumtemperatur nicht erreicht werden.

- Dieses Gerät sollte nicht von Kindern oder Personen mit eingeschränkten körperlichen oder mentalen Fähigkeiten bedient werden, es sei denn, sie wurden von einer verantwortlichen Person in der sicheren Bedienung des Geräts unterwiesen und werden angemessen beaufsichtigt.

- Achten Sie darauf, dass Kinder nicht mit dem Gerät spielen.

V  
O  
R  
S  
I  
C  
H  
T

DEUTSCH

# BEZEICHNUNGEN UND FUNKTIONEN VON JEDEM TEIL

## INNENGERÄT

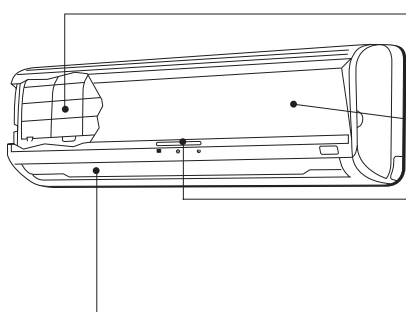

### Vorfilter

Verhindert das Eindringen von Staub in das Innengerät.  
(Siehe Bedienungsanleitung)

### Frontblende

### Anzeigen des Innengeräts

Leuchten, die die Betriebsbedingungen anzeigen.  
(Siehe Seite 7)

### Horizontaler Deflektor • Vertikaler Deflektor (Luftauslass)



### Fernbedienung

Sendet ein Betriebssignal an das Innengerät für den Betrieb des gesamten Geräts.  
(Siehe Bedienungsanleitung)

## AUSSENGERÄT

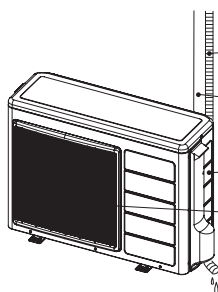

### Abflussleitung

Kondenswasserabfluss nach außen

### Verbindungsleitung und Rohrisolierung für Leitungen

### Lufteinlass (Rückseite und links)

### Luftauslass

## BEZEICHNUNG UND ABMESSUNGEN DES MODELLS

MODELL	BREITE (mm)	HÖHE (mm)	TIEFE (mm)
RAS-24G5	1030	295	207
RAC-24G5	850	650	298

## ANZEIGEN DES INNENGERÄTS

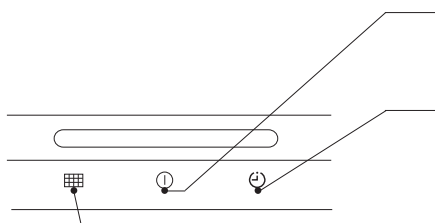

### BETRIEBSANZEIGE

Diese Anzeige leuchtet während des Betriebs auf.

### TIMER-LAMPE

Diese Lampe leuchtet, wenn der Timer in Betrieb ist.

### FILTER-LAMPE

Wenn das Gerät eine Gesamtbetriebsdauer von ca. 200 Stunden erreicht hat, leuchtet die FILTER-Lampe auf und zeigt dadurch an, dass der Filter gereinigt werden muss. Die Lampe erlischt, wenn die Taste  (AUTOMATIK-SCHWINGKLAPPE) gedrückt wird, während sich das Gerät im STANDBY-MODUS befindet.

## BETRIEBSANZEIGE

- Diese Abbildung zeigt die Frontblende im geöffneten Zustand. Anweisungen zum Öffnen und Schließen der Frontblende finden Sie auf Seite 14.

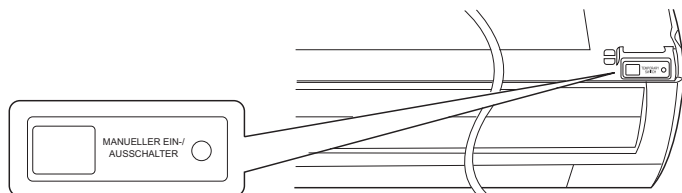

## MANUELLER EIN-/AUSSCHALTER

Mit diesem Schalter können Sie das Gerät ein- bzw. ausschalten, wenn die Fernbedienung nicht funktioniert.

- Wenn Sie den manuellen Ein-/Ausschalter drücken, wird das Gerät im zuvor eingestellten Betriebsmodus gestartet.
- Wenn der Betrieb über den manuellen Ein-/Ausschalter gestartet wird, nachdem die Stromzufuhr unterbrochen und dann wiederhergestellt wurde, läuft das Gerät im Automatikbetrieb.

# BEZEICHNUNGEN UND FUNKTIONEN DER FERNBEDIENUNGSELEMENTE

## FERNBEDIENUNG

Hiermit wird der Betrieb des Innengeräts gesteuert. Signalreichweite zum Innengerät beträgt ca. 7 Meter. Wird die Wechselrichterlampe verwendet, kann die Reichweite der Fernbedienung kürzer sein. Dieses Gerät kann mit der bereitgestellten Halterung an der Wand montiert werden. Stellen Sie vor der Montage sicher, dass das Innengerät über die Fernbedienung gesteuert werden kann.

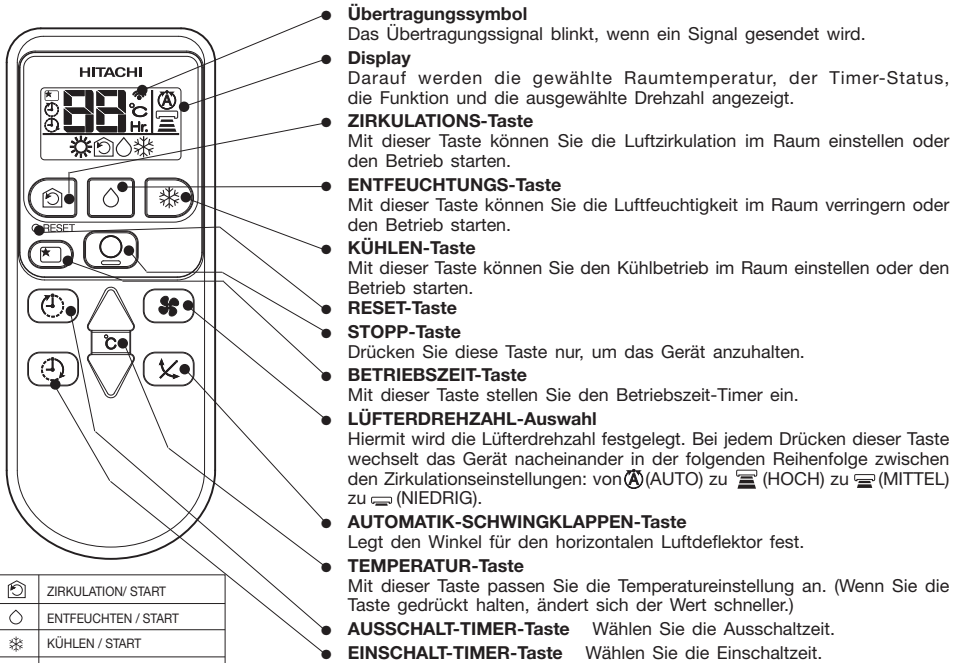

	ZIRKULATION / START
	ENTFEUCHTEN / START
	KÜHLEN / START
	LÜFTER
	LÜFTERDREHZAHL
	NIEDRIG
	MITTEL
	HOCH
	BETRIEBSZEIT-TIMER
	STOPP
	TIMER-AUSWAHL
	EINSCHALT-TIMER
	AUSSCHALT-TIMER
	AUTOMATIK-SCHWINGKLAPPE

### Vorsichtsmaßnahmen für die Verwendung

- Schützen Sie die Fernbedienung vor:
  - direkter Sonneneinstrahlung
  - unmittelbarer Einwirkung eines Heizgeräts
- Gehen Sie unsichtig mit der Fernbedienung um. Lassen Sie sie nicht fallen und schützen Sie sie vor Wasser.
- Nachdem das Außengerät angehalten wurde, startet es erst nach etwa 3 Minuten wieder (sofern Sie es nicht über den Netzschalter aus- und wieder einschalten bzw. das Netzkabel abziehen und dann wieder einstecken). Das dient zum Schutz des Geräts und weist nicht auf einen Fehler hin.

# KÜHLBETRIEB

Verwenden Sie das Gerät zum Kühlen, wenn die Außentemperatur zwischen 21 und 43°C liegt. Wenn die Luftfeuchtigkeit im Raum sehr hoch ist (über 80 %), kann sich Kondensat am Luftauslassgitter des Innengeräts bilden.

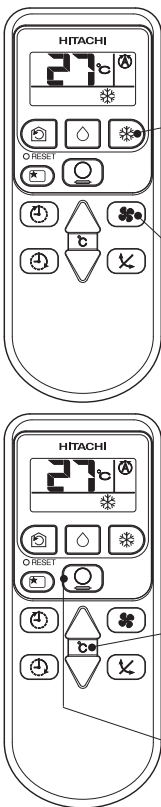





1

Drücken Sie die die Taste , damit auf dem Display der Betriebsmodus \* (KÜHLEN) angezeigt wird. Zu Beginn des Kühlbetriebs wird ein Signalton ausgegeben. Die Kühlfunktion wird nicht gestartet, wenn die Temperatureinstellung über der aktuellen Raumtemperatur liegt (auch wenn die ① (BETRIEBSANZEIGE) leuchtet). Der Kühlbetrieb wird gestartet, sobald Sie eine Temperatureinstellung unter der aktuellen Raumtemperatur wählen.

2

Stellen Sie die gewünschte LÜFTERDREHZAHL über die Taste  (LÜFTERDREHZAHL) ein (die Einstellung wird auf dem Display angezeigt).

-  (AUTO) : Die LÜFTERDREHZAHL ist zunächst auf HOCH eingestellt und wird automatisch auf MITTEL oder NIEDRIG umgestellt, wenn die voreingestellte Temperatur erreicht ist.
- ↓
-  (HOCH) : Betrieb mit hoher Lüfterdrehzahl.
-  (MITTEL) : Betrieb mit mittlerer Lüfterdrehzahl.
-  (NIEDRIG) : Betrieb mit niedriger Lüfterdrehzahl.

3

Stellen Sie die gewünschte Raumtemperatur über die TEMPERATUR-Taste ein (die Einstellung wird auf dem Display angezeigt).

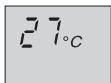

Für den Kühlbetrieb sollte die Raumtemperatur zwischen 25 und 28°C liegen. Bei einer Temperatureinstellung von 27°C wird die Raumtemperatur auf ca. 27°C geregelt.

Die Temperatureinstellung und die tatsächliche Raumtemperatur können je nach Bedingungen etwas abweichen.

**STOPP**



Drücken Sie die Taste , um das Gerät anzuhalten.

- Da die Einstellungen im Speicher der Fernbedienung gesichert werden, müssen Sie das nächste Mal nur die Taste \* (KÜHLEN) drücken, um dieselbe Einstellung zu verwenden.

# ENTFEUCHTERBETRIEB

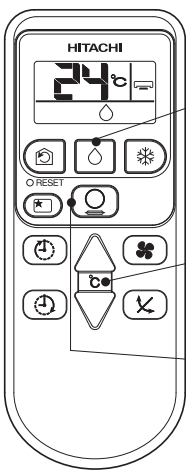
Verwenden Sie das Gerät zum Entfeuchten, wenn die Raumtemperatur über 16 °C liegt. Unter 15 °C steht die Entfeuchterfunktion nicht zur Verfügung.



**1** Drücken Sie die die Taste , damit auf dem Display der Betriebsmodus  (ENTFEUCHTEN) angezeigt wird. Zu Beginn des Entfeuchterbetriebs wird ein Signalton ausgegeben. Die LÜFTERDREHZAHL wird automatisch auf NIEDRIG eingestellt. Die Taste LÜFTERDREHZAHL funktioniert nicht.

Stellen Sie die gewünschte Raumtemperatur über die TEMPERATUR-Taste ein (die Einstellung wird auf dem Display angezeigt).



Für den Entfeuchterbetrieb sollte die Raumtemperatur zwischen 20 und 26 °C liegen.

**STOPP**

Drücken Sie die Taste , um das Gerät anzuhalten.

- Da die Einstellungen im Speicher der Fernbedienung gesichert werden, müssen Sie das nächste Mal nur die Taste  (ENTFEUCHTEN) drücken.

## ■ Entfeuchterfunktion



Wenn die Raumtemperatur über der Temperatureinstellung liegt: Das Gerät entfeuchtet den Raum und kühlt die Raumtemperatur auf den voreingestellten Wert.

Wenn die Raumtemperatur unter der Temperatureinstellung liegt: Das Entfeuchten erfolgt bei einer Temperatureinstellung, die etwas unter der aktuellen Raumtemperatur liegt. Dabei spielt es keine Rolle, welche Temperatur eingestellt ist. Der Entfeuchterbetrieb wird beendet (d. h., das Innengerät bläst keine Luft mehr aus), sobald die Raumtemperatur unter die Temperatureinstellung fällt.

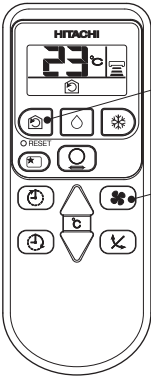
# ZIRKULATIONSBEREIT



1

Drücken Sie die Taste , damit auf dem Display der Betriebsmodus  (ZIRKULATION) angezeigt wird.  
Zu Beginn des Zirkulationsbetriebs wird ein Signalton ausgegeben.

2

Drücken Sie die LÜFTERDREHZAHL-Taste, um die gewünschte LÜFTERDREHZAHL auszuwählen (die Einstellung wird auf dem Display angezeigt).

3

Drücken Sie die Temperaturregelungstaste, um die gewünschte Temperatur einzustellen.

**STOPP**

Drücken Sie die Taste , um das Gerät anzuhalten.

- Da die Einstellungen im Speicher der Fernbedienung gesichert werden, müssen Sie das nächste Mal nur die Taste  (ZIRKULATION) drücken.

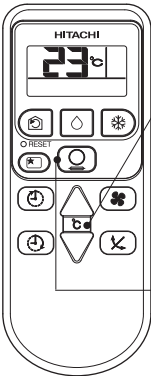

## ■ Luftumwälzfunktion

- Im Umwälzbetrieb läuft das Gerät ohne Kompressor und Kühlfunktion nur mit dem Innenlüfter.
- Wenn die Einstelltemperatur über der Raumtemperatur liegt, wird der Innenlüfter ausgeschaltet.

# SO STELLEN SIE DEN BETRIEBSZEIT-TIMER EIN

Drücken Sie die Taste (BETRIEBSZEIT). Die Anzeige auf dem Display ändert sich, wie unten abgebildet.

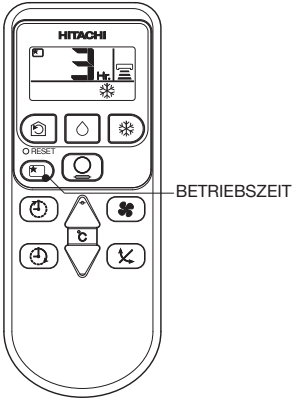

Modus	Anzeige
Betriebszeit-Timer	

**Betriebszeit-Timer:** Das Gerät läuft für die angegebene Anzahl Stunden weiter und wird dann ausgeschaltet.  
Richten Sie das Infrarotfenster der Fernbedienung auf das Innengerät und drücken Sie die BETRIEBSZEIT-Taste.  
Die Timer-Information wird auf der Fernbedienung angezeigt. Ein Signalton ist zu hören und die TIMER-Lampe am Innengerät leuchtet.

## Erläuterung des Betriebszeit-Timers

Das Gerät reguliert die LÜFTERDREHZAHL und Raumtemperatur automatisch im Hinblick auf geräuscharmen Betrieb und Gesundheitsverträglichkeit.

Sie können den Betriebszeit-Timer so einstellen, dass das Gerät nach 1, 2, 3 oder 7 Stunden ausgeschaltet wird. Die LÜFTERDREHZAHL und die Raumtemperatur werden wie unten dargestellt geregelt.

### Betrieb mit dem Betriebszeit-Timer

Funktion	Betrieb
Kühlbetrieb “ und Entfeuchten “	<p>Die Raumtemperatur wird 1 Stunde nach der Einstellung des Betriebszeit-Timers auf 2°C über der Temperatur geregelt, und die LÜFTERDREHZAHL wird auf NIEDRIG eingestellt.</p>

# SO STELLEN SIE DEN TIMER EIN

■ Es stehen ein EINSCHALT-Timer und AUSSCHALT-Timer zur Verfügung.

## AUSSCHALT-Timer-Reservierung

### AUSSCHALTZEIT-Einstellung

- Wählen Sie die AUSSCHALTZEIT, indem Sie die Taste  (AUS) drücken.
- Die Einstellzeit wechselt in der unten gezeigten Reihenfolge, wenn Sie die Taste drücken.

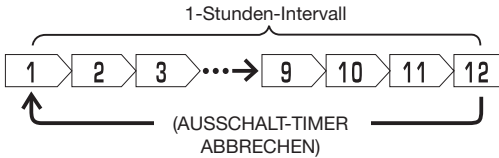

■ Abbruch des Betriebs bei Einstellzeit

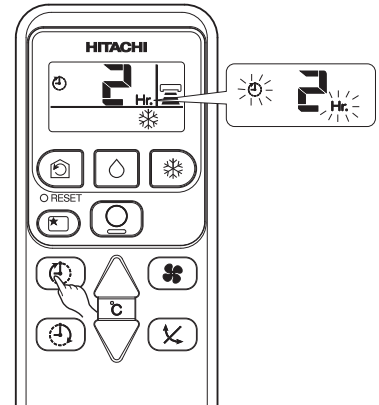

DEUTSCH

## EINSCHALT-TIMER-Reservierung

### EINSCHALTZEIT-Einstellung

- Wählen Sie die EINSCHALTZEIT, indem Sie die Taste  (EIN) drücken.
- Die Einstellzeit wechselt in der unten gezeigten Reihenfolge.

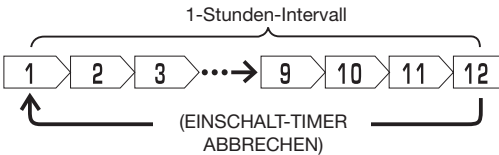

■ Der Betrieb startet zur Einstellzeit mit der festgelegten Temperatur. (Die Startzeit kann je nach Raumtemperatur und festgelegter Temperatur variieren).

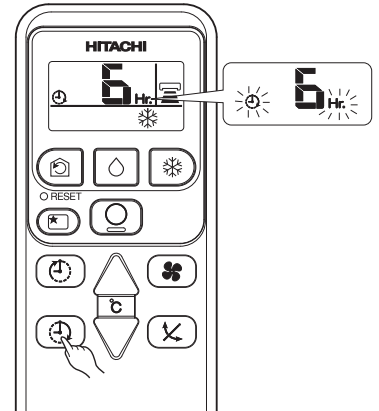

## EINSTELLEN DER LUFTDEFLEKTOREN

- 1** Einstellung des Ausstroms der klimatisierten Luft in Auf- und Abwärtsrichtung.

Der Winkel des horizontalen Luftdeflektors wird automatisch entsprechend der jeweiligen Betriebsart eingestellt. Der Luftdeflektor kann ständig nach oben und unten schwingen und auch auf einen gewünschte Winkel eingestellt werden. Drücken Sie dazu die Taste „“ (AUTOMATIK-SCHWINGKLAPPE)“.

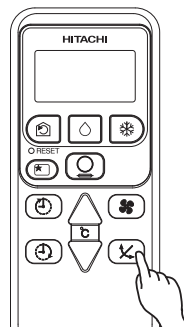

- Wenn die Taste „“ (AUTOMATIK-SCHWINGKLAPPE)“ einmal gedrückt wird, schwingt der horizontale Luftdeflektor nach oben und nach unten. Wenn die Taste erneut gedrückt wird, bleibt der Deflektor in der aktuellen Position stehen. Es kann mehrere Sekunden (ca. 6 Sekunden) dauern, bis der Deflektor sich bewegt.
- Lassen Sie in der Betriebsart „Kühlen“ den horizontalen Luftdeflektor nicht über einen längeren Zeitraum schwingen. Es könnte sich Kondensat auf dem horizontalen Luftdeflektor bilden und heruntertropfen.

- 2** Einstellung des Ausstroms der klimatisierten Luft nach links und rechts.

Halten Sie den vertikalen Luftdeflektor wie in der Abbildung dargestellt, und stellen Sie die Ausströmrichtung der gekühlten Luft nach links oder rechts.

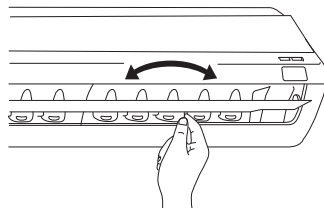

# SO WECHSELN SIE DIE BATTERIEN IN DER FERNBEDIENUNG AUS

Wenn die Klimaanlage nicht auf die Fernbedienung reagiert oder deren Anzeige dunkler wird, müssen die Batterien der Fernbedienung ersetzt werden.

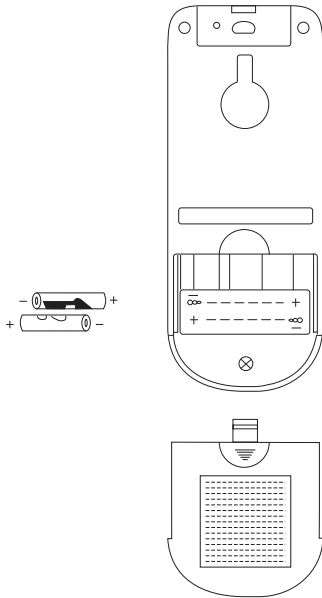

**1** Entfernen Sie die Abdeckung, wie in der Abbildung gezeigt, und nehmen Sie die alten Batterien heraus.



**2** Legen Sie die neuen Batterien ein. Die Batterien müssen wie in der Darstellung im Gehäuse ausgerichtet eingesetzt werden.

## **⚠ VORSICHT**

1. Verwenden Sie nicht alte und neue Batterien oder unterschiedliche Batterietypen gemeinsam.
2. Nehmen Sie die Batterien heraus, wenn Sie die Fernbedienung über einen längeren Zeitraum (2 bis 3 Monate) nicht verwenden.
3. Verwenden Sie hochwertige Hochleistungsbatterien des Typs AAA, um eine möglichst lange Betriebszeit zu gewährleisten und das Austreten von Elektrolytflüssigkeit zu verhindern.

## Angemessene Raumtemperatur



**⚠️ Warnung**  
Zu kühle Temperaturen sind gesundheitsschädlich und verbrauchen viel Strom.

## Vorhänge oder Jalousien anbringen

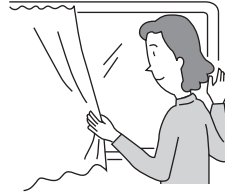

Sie können damit verhindern, dass Hitze durch die Fenster in das Zimmer gelangt.

## Lüftung

**⚠️ Vorsicht**  
Räume sollten regelmäßig gelüftet werden. Öffnen Sie gelegentlich die Tür und die Fenster, damit Frischluft in den Raum gelangt.



## Effektive Nutzung des Timers

Verwenden Sie nachts den Ausschalt- oder Einschalt-Timer und stellen Sie Ihre morgendliche Aufwachzeit ein. So haben Sie stets eine angenehme Raumtemperatur. Nutzen Sie den Timer effektiv.

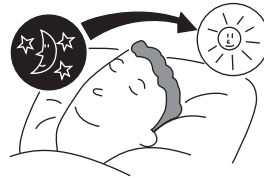

## Nicht vergessen, den Luftfilter zu reinigen

Durch verstaubte Luftfilter wird das Luftvolumen reduziert und die Kühlleistung beeinträchtigt. Um den Stromverbrauch niedrig zu halten, sollte der Filter alle zwei Wochen gereinigt werden.

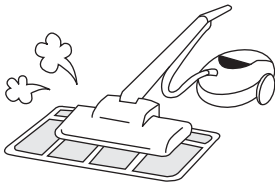

## Angemessene Temperatur für Säuglinge und Kinder wählen

Achten Sie bei der Verwendung der Klimaanlage für Säuglinge, Kinder und ältere Menschen mit eingeschränkter Bewegungsfreiheit auf die Raumtemperatur und die Richtung des Luftstroms.

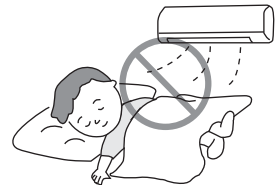

## Klimaanlage und Wärmequellen im selben Raum

### **⚠ Vorsicht**

Wenn die Temperatur im Raum die Kühlleistung der Klimaanlage übersteigt (z. B. wenn sich mehrere Personen im Raum aufhalten, zusätzliche Heizgeräte verwendet werden usw.), kann die voreingestellte Raumtemperatur nicht erreicht werden.

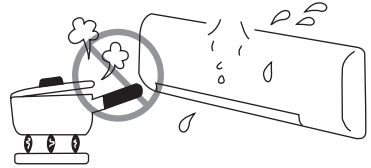

## Wenn das Gerät über einen längeren Zeitraum nicht verwendet wird

Wenn das Innengerät für einen längeren Zeitraum nicht betrieben wird, unterbrechen Sie die Stromversorgung über das Netz. Wenn die Stromversorgung über das Netz nicht getrennt wird, verbraucht das Gerät weiter 8 Watt im Betriebsschaltkreis, auch wenn es sich im Modus AUS befindet.

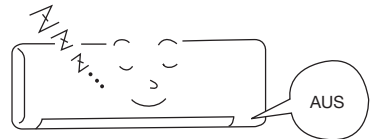

## Bei Gewittern

### **⚠ Warnung**

Um das gesamte Gerät während Gewittern zu schützen, schalten Sie das Gerät aus und ziehen den Stecker aus der Steckdose.

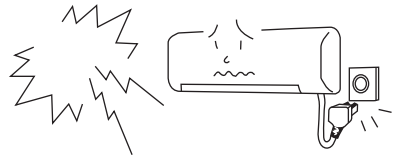

## Störungen durch elektrische Geräte

### **⚠ Vorsicht**

Um elektrische Störungen zu vermeiden, sollte ein Abstand von einem Meter zwischen elektrischen Geräten und dem Innengerät sowie der Fernbedienung eingehalten werden.

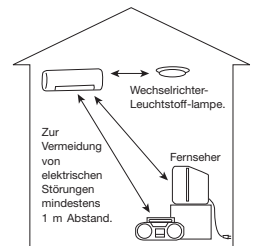

# ANBRINGEN DER LUFTREINIGUNGSFILTER

## **⚠ VORSICHT**

Wenn die Filterlampe leuchtet, muss das Gerät gereinigt und gewartet werden. Stellen Sie vor dem Reinigen sicher, dass das Gerät ausgeschaltet ist und die Stromversorgung getrennt wurde.

### **1 Öffnen der Frontblende**

- Heben Sie die Frontblende an. Halten Sie sie dabei an beiden Seiten mit den Händen.

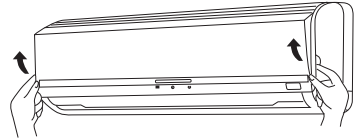

### **2 Ausbauen des Vorfilters**

- Drücken Sie den Filter nach oben, um die Klemmen zu lösen, und ziehen Sie den Filter heraus.

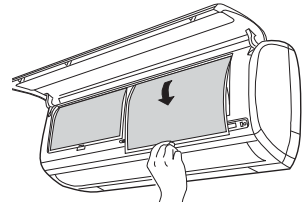

### **3 Anbringen der Luftreinigungsfilter**

- Bringen Sie die Luftreinigungsfilter am Rahmen an, indem Sie sie vorsichtig zusammendrücken und nach dem Einsetzen in den Vorfilterrahmen wieder loslassen.

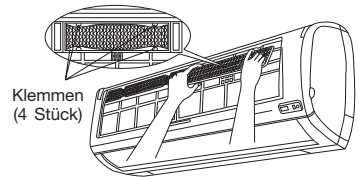

## **⚠ VORSICHT**

Verbiegen Sie den Luftreinigungsfilter nicht, da dies die Struktur beschädigen könnte.



### **4 Anbringen der Vorfilter**

- Befestigen Sie die Vorfilter so, dass die Kennzeichnung FRONT nach vorne weist.
- Drücken Sie nach dem Einsetzen der Vorfilter wie abgebildet an den drei mit Pfeilen gekennzeichneten Stellen gegen die Frontblende, um sie zu schließen.

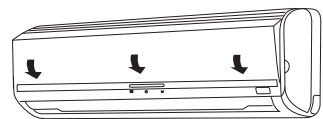
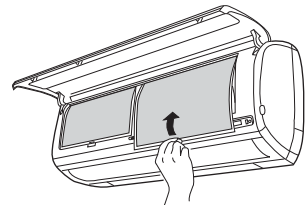

## **HINWEIS**

- Beachten Sie beim Entfernen der Luftreinigungsfilter die oben beschriebene Vorgehensweise.
- Bei Verwendung der Luftreinigungsfilter sind die Kühlleistung und die Kühlgeschwindigkeit etwas geringer. Deshalb sollten Sie in diesem Fall die Lüfterdrehzahl auf HOCH einstellen.
- Luftreinigungsfilter sind waschbar und können ein Jahr lang verwendet werden. Die Typennummer für diesen Luftreinigungsfilter lautet <SPX-CFH5>. Bitte geben Sie diese Nummer an, wenn Sie einen neuen Luftreinigungsfilter bestellen möchten.
- Betreiben Sie die Klimaanlage nicht ohne Vorfilter. Staub könnte in die Klimaanlage gelangen und zu Funktionsstörungen führen.

## **▲ VORSICHT**

Wenn die Filterlampe leuchtet, muss das Gerät gereinigt und gewartet werden. Stellen Sie vor dem Reinigen sicher, dass das Gerät ausgeschaltet ist und die Stromversorgung getrennt wurde.

### 1. VOR-FILTER

Reinigen Sie den Vorfilter, da er Staub aus der Raumluft entfernt. Ist der Vorfilter mit Staub zugesetzt, wird das Luftvolumen reduziert und die Kühlleistung beeinträchtigt. Außerdem kann es zu Geräuschentwicklung kommen. Beachten Sie beim Reinigen des Filters die folgende Vorgehensweise.

#### VORGEHENSWEISE

- 1** Öffnen Sie die Frontblende und entfernen Sie den Filter.
  - Heben Sie den Luftreinigungsfilter vorsichtig an und lösen Sie ihn so aus dem Filterrahmen.

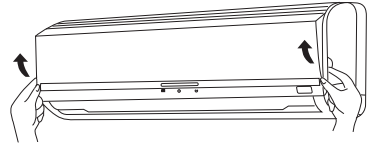

- 2** Entfernen Sie den Staub mit einem Staubsauger vom Vorfilter und Luftreinigungsfilter. Zu viel Staub kann unter fließendem Wasser abgespült und mit einer weichen Bürste vorsichtig abgebürstet werden. Lassen Sie die Filter im Schatten trocknen.

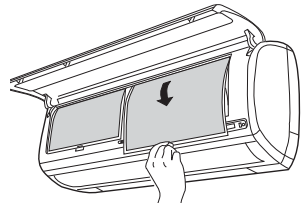

- 3**
  - Setzen Sie den Luftreinigungsfilter wieder in den Filterrahmen ein. Setzen Sie den Vorfilter so ein, dass die Kennzeichnung FRONT nach vorne weist, und lassen Sie ihn wieder in die dafür vorgesehenen Vertiefungen einrasten.
  - Drücken Sie nach dem Einsetzen der Vorfilter wie abgebildet an den drei mit Pfeilen gekennzeichneten Stellen gegen die Frontblende, um sie zu schließen.

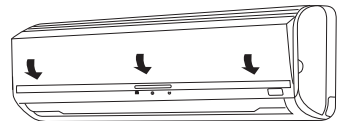

#### HINWEIS:

- Der Luftreinigungsfilter sollte jeden Monat gereinigt werden bzw. früher, falls er sich merklich zugesetzt hat. Bei Dauergebrauch kann der Luftreinigungsfilter seine lufterfrischende Funktion verlieren. Für eine optimale Leistung sollte er je nach Anforderung der unterschiedlichen Anwendungen einmal pro Jahr ausgetauscht werden.

## **▲ VORSICHT**

- Verwenden Sie zum Abspülen kein heißes Wasser mit einer Temperatur über 40 °C. Dadurch kann der Filter einlaufen.
- Schütteln Sie das Wasser nach dem Abspülen vollständig vom Filter ab und lassen Sie ihn im Schatten trocknen. Vermeiden Sie direkte Sonneneinstrahlung, da der Filter sonst einlaufen könnte.
- Verwenden Sie keine Reinigungsmittel für den Luftreinigungsfilter, da dessen elektrostatische Filtereigenschaften durch manche Reinigungsmittel beeinträchtigt werden können.

## 2. Abwaschbare Frontblende

- Entfernen Sie die Frontblende und reinigen Sie sie mit sauberem Wasser. Waschen Sie sie mit einem weichen Schwamm ab. Nach der Verwendung eines neutralen Reinigungsmittels spülen Sie sie gründlich mit sauberem Wasser.
- Wenn die Frontblende nicht entfernt wird, wischen Sie sie mit einem weichen, trockenen Tuch ab. Wischen Sie die Fernbedienung mit einem weichen, trockenen Tuch ab.
- Trocknen Sie die Frontblende sorgfältig ab. Wasserreste an den Anzeigen oder am Signalempfänger des Innengeräts verursachen Störungen.

Vorgehensweise zum Ausbau der Frontblende:  
Halten Sie die Frontblende beim Abnehmen und Anbringen immer mit beiden Händen fest.

### Abnehmen der Frontblende

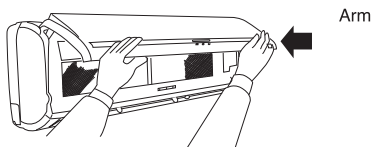

- Wenn Sie die Frontblende mit beiden Händen vollständig geöffnet haben, drücken Sie den rechten Arm der Blende nach innen, um die Arretierung zu lösen. Schließen Sie die Frontblende dann leicht und ziehen Sie sie dabei nach vorne.



### Anbringen der Frontblende

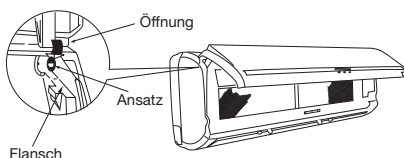

- Führen Sie die Ansätze des rechten und linken Arms in die **Flansche** des Geräts und führen Sie sie sicher in die entsprechenden Öffnungen ein.

### **⚠ VORSICHT**

- Achten Sie beim Reinigen des Geräts darauf, dass kein Wasser auf das Gerätegehäuse tropft oder in das Gehäuse eindringt, da es sonst zu einem Kurzschluss kommen kann.
- Verwenden Sie niemals heißes Wasser (mit einer Temperatur über 40 °C), Kraftstoff, Säure, Verdünnern oder Bürsten, da dadurch die Kunststoffoberfläche und die Beschichtung beschädigt werden.



## 3. WARTUNG VOR LÄNGEREN NUTZUNGSPAUSEN

- Betreiben Sie das Gerät an einem Schönwettertag in der Betriebsart  (UMWÄLZUNG) mit 16°C Temperatureinstellung und Lüfterdrehzahl HOCH, um das Gerät vollständig zu trocknen.
- Ziehen Sie das Netzkabel ab.

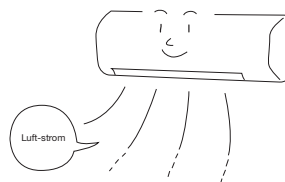

**⚠ VORSICHT**

- Schließen Sie das Erdungskabel an.  
Verlegen Sie das Erdungskabel nicht in der Nähe von Wasser- oder Gasleitungen, Blitzableitern oder dem Erdungskabel des Telefons. Unsachgemäße Installation des Erdungskabels kann zu Stromschlägen führen.
- Es muss ein Trennschalter installiert werden, der für den Montageort geeignet ist. Ohne Trennschalter besteht Stromschlaggefahr.

**WICHTIG**

Die Kabel dieses Netzanschlusses sind nach folgendem Code gefärbt:

Grüngelb	:	Erdung
Blau	:	Nullleiter
Braun	:	Phase

Da die Farben der Kabel des Netzanschlusses dieses Geräts möglicherweise nicht mit den Farbmarkierungen für die Anschlüsse Ihres Steckers übereinstimmen, gehen Sie wie folgt vor:

Das grüngelbe Kabel muss mit dem Anschluss des Steckers verbunden werden, der mit dem Buchstaben E oder dem Erdungssymbol (⏚) gekennzeichnet ist oder die Farbe grün bzw. grüngelb hat.

Das blaue Kabel muss mit dem Anschluss des Steckers verbunden werden, der mit dem Buchstaben N gekennzeichnet ist oder die Farbe Schwarz hat.

Das braune Kabel muss mit dem Anschluss des Steckers verbunden werden, der mit dem Buchstaben L gekennzeichnet oder rot ist.

**HINWEIS**

Wenn das Netzkabel beschädigt ist, muss es durch das spezielle Kabel ersetzt werden, das bei autorisierten Service-/Ersatzteilzentren erhältlich ist.

**⚠ VORSICHT**

Reinigung und Wartung dürfen nur von qualifiziertem Wartungspersonal ausgeführt werden. Stellen Sie vor dem Reinigen sicher, dass das Gerät ausgeschaltet ist und die Stromversorgung getrennt wurde.



**REGELMÄSSIGE INSPEKTION**

LASSEN SIE DIE FOLGENDEN PUNKTE BITTE HALBJÄHRLICH ODER JÄHRLICH DURCH QUALIFIZIERTES WARTUNGSPERSONAL ÜBERPRÜFEN. WENDEN SIE SICH AN IHREN HÄNDLER ODER WARTUNGSDIENST.

1		Ist das Erdungskabel nicht angeschlossen oder beschädigt?
2		Ist der Anbaurahmen stark verrostet, und ist das Außengerät schief bzw. liegt nicht stabil auf?
3		Ist der Stecker des Stromkabels fest in die Steckdose eingesteckt? (Vergewissern Sie sich bitte, dass kein Wackelkontakt vorliegt.)

# KUNDENDIENST UND GARANTIE

## WENN SIE SICH AN DEN KUNDENDIENST WENDEN, ÜBERPRÜFEN SIE DIE FOLGENDEN PUNKTE

ZUSTAND	FOLGENDE PUNKTE ÜBERPRÜFEN
 <p>Das Gerät funktioniert nicht</p>	<ul style="list-style-type: none"><li>● Ist die Sicherung in Ordnung?</li><li>● Ist die Spannung äußerst hoch oder niedrig?</li><li>● Ist der Trennschalter eingeschaltet?</li></ul>
 <p>Unzureichende Kühlleistung</p>	<ul style="list-style-type: none"><li>● Wurde der Luftfilter gereinigt?</li><li>● Ist das Außengerät direkter Sonneneinstrahlung ausgesetzt?</li><li>● Wird der Luftstrom des Außengeräts behindert?</li><li>● Sind Türen oder Fenster geöffnet, oder gibt es eine Wärmequelle im Raum?</li><li>● Ist die eingestellte Temperatur angemessen?</li></ul>



### Hinweise

- Im geräuscharmen Betrieb oder nach dem Ausschalten können gelegentlich die folgenden Geräusche auftreten – sie stellen aber keine Fehlfunktion dar.
  - (1) Schwache Fließgeräusche des Kältemittels im Kühlkreislauf.
  - (2) Schwache Geräusche vom Lüftergehäuse, das gekühlt wird und sich nach dem Beenden des Betriebs langsam erwärmt.
- Die Raumklimaanlage kann unter Umständen unangenehme Gerüche abgeben, wenn sich z. B. Rauch-, Essens- und Kosmetikgerüche anlagern. Zur Geruchsvermeidung müssen daher der Luftfilter und der Verdampfer regelmäßig gereinigt werden.

- Setzen Sie sich bitte umgehend mit Ihrem Händler in Verbindung, falls die Klimaanlage auch nach Überprüfung der oben genannten Punkte nicht normal funktioniert. Teilen Sie Ihrem Händler das Gerätemodell, die Seriennummer und das Installationsdatum mit. Informieren Sie ihn auch über alle relevanten Details hinsichtlich der Störung.
- Die Stromversorgung muss an ein Stromnetz mit der erforderlichen Nennspannung angeschlossen sein – andernfalls kann das Gerät beschädigt werden oder die angegebene Leistung nicht erreichen.

### Bitte beachten:

Wenn das Gerät eingeschaltet wird, kann vor allem bei gedimmtem Raumlicht ein leichtes Flackern auftreten. Dies hat jedoch keinerlei Auswirkungen.  
Die Bedingungen der lokalen Netzbetreiber sind zu beachten.

### HINWEIS:

Ein beschädigtes Netzkabel muss zur Vermeidung von Gefahren durch den Hersteller, dessen Wartungsdienst oder eine ähnlich qualifizierte Person ersetzt werden.





# NOTIZEN

---

A series of horizontal dotted lines for taking notes.

# HITACHI

Inspire the Next

*SPLIT SYSTEM*

## UNITÉ INTÉRIEURE/UNITÉ EXTÉRIEURE

**MODÈLE**

**RAS-24G5 / RAC-24G5**

FRANÇAIS

UNITÉ INTÉRIEURE

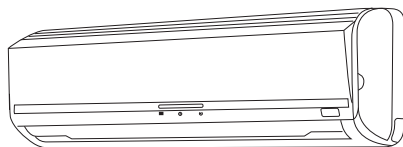

RAS-24G5



UNITÉ EXTÉRIEURE

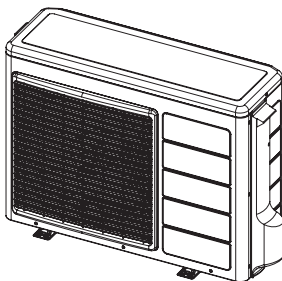

RAC-24G5



# CONSIGNES DE SÉCURITÉ

- Avant d'utiliser l'unité, lisez attentivement la section « Précautions de sécurité » pour prendre connaissance des recommandations d'utilisation de l'unité.
- Tenez tout particulièrement compte des symboles **⚠ Avertissement** et **⚠ Attention**. La section « Avertissement » contient des instructions qui, si elles ne sont pas scrupuleusement respectées, peuvent provoquer de graves blessures ou causer la mort de l'utilisateur. La section « Attention » contient des instructions importantes. Le non-respect de ces instructions peut entraîner de graves conséquences. Suivez attentivement ces instructions pour garantir votre sécurité.
- Ce symbole englobe les significations suivantes.

	Vérifiez que le fil de terre est connecté.		Ce symbole affiché indique une interdiction.
	Indique les instructions à suivre.		

- Conservez ce manuel après l'avoir lu.

## PRÉCAUTIONS D'INSTALLATION

<b>AVERTISSEMENT</b>	<ul style="list-style-type: none"> <li>• Ne réassemblez pas l'unité. Si vous remontez vous-même l'unité, vous risquez de provoquer une fuite d'eau, une panne, un court-circuit ou un incendie.</li> </ul>	
	<ul style="list-style-type: none"> <li>• Contactez votre installateur ou un technicien qualifié pour procéder à l'installation de votre unité. Si vous installez vous-même l'unité, vous risquez de provoquer une fuite d'eau, un court-circuit ou un incendie.</li> <li>• Utilisez le fil de terre. Ne placez pas la ligne de terre près d'une tuyauterie de gaz ou d'eau, d'un paratonnerre ou du câblage de terre pour le téléphone. Une mauvaise installation de la ligne de terre vous expose à un risque d'électrocution.</li> </ul>	
<b>ATTENTION</b>	<ul style="list-style-type: none"> <li>• Veillez à installer les tuyaux conformément au gaz R410A utilisé. Dans le cas contraire, cela peut résulter en des tuyaux de cuivre fissurés ou des défauts.</li> <li>• Un disjoncteur spécifique au système doit être installé. L'absence de disjoncteur vous expose à un risque d'électrocution.</li> <li>• N'installez pas l'unité à proximité d'une source de gaz inflammable. Si une fuite de gaz se produisait à proximité, l'unité extérieure risquerait de prendre feu.</li> <li>• Vérifiez que le flux d'eau est continu lorsque vous installez le tuyau d'évacuation.</li> </ul>	

## PRÉCAUTIONS CONCERNANT LE DÉPLACEMENT OU LA MAINTENANCE

<b>AVERTISSEMENT</b>	<ul style="list-style-type: none"> <li>• Si une situation anormale survient (odeur de brûlé, par exemple), cessez d'utiliser l'unité et coupez le disjoncteur. Contactez votre installateur. Si vous continuez d'utiliser l'unité dans des conditions anormales, vous risquez de provoquer une panne, un court-circuit ou un incendie.</li> </ul>		
	<ul style="list-style-type: none"> <li>• Contactez votre installateur pour procéder à la maintenance de l'appareil. Une mauvaise maintenance vous expose à un risque d'électrocution et d'incendie.</li> </ul>		
	<ul style="list-style-type: none"> <li>• Contactez votre installateur si vous devez déposer et réinstaller l'unité. Si vous déposez et réinstallez vous-même l'unité, vous vous exposez à une électrocution ou risquez de provoquer un incendie.</li> </ul>		
	<ul style="list-style-type: none"> <li>• Si le câble d'alimentation est endommagé, vous devez le remplacer par le câble spécial disponible dans les centres de dépannage agréés.</li> </ul>		

## PRÉCAUTIONS D'UTILISATION

<b>AVERTISSEMENT</b>	<ul style="list-style-type: none"> <li>• Évitez une longue période de flux d'air direct pour votre santé.</li> </ul>	
	<ul style="list-style-type: none"> <li>• N'insérez pas vos doigts, une tige ou toute autre objet dans la sortie ou l'entrée d'air. Le ventilateur tourne à une vitesse élevée et pourrait entraîner des blessures. Avant de nettoyer l'appareil, mettez-le hors tension et coupez le disjoncteur (OFF).</li> </ul>	
	<ul style="list-style-type: none"> <li>• Pour éviter tout risque mortel d'électrocution, n'utilisez aucun objet conducteur comme fusible.</li> </ul>	
	<ul style="list-style-type: none"> <li>• En cas d'orage, coupez le disjoncteur.</li> </ul>	

# PRÉCAUTIONS D'UTILISATION

- Le produit doit être exclusivement utilisé conformément aux spécifications du fabricant.



- Pour éviter tout risque mortel d'électrocution, ne manipulez jamais l'appareil avec les mains mouillées.

- Si vous utilisez l'appareil avec d'autres équipements de chauffage, aérez régulièrement la pièce pour éviter tout risque d'asphyxie.



- Ne dirigez pas le débit d'air froid du climatiseur vers des appareils électroménagers de chauffage (bouilloires électriques, four, etc.) pour ne pas perturber leur fonctionnement.

- Vérifiez que le support de montage extérieur soit parfaitement stable, fermement installé et ne présente aucun défaut. Sinon, l'unité extérieure pourrait se décrocher et entraîner de graves conséquences.



- Lorsque vous lavez l'unité, évitez d'éclabousser ou de verser de l'eau directement sur la structure pour éviter tout risque de court-circuit.

- N'utilisez aucune bombe aérosol ni laque à proximité de l'unité intérieure. Ces produits chimiques peuvent adhérer à la surface des ailettes de l'échangeur thermique et empêcher ainsi l'évaporation de l'eau vers le bac d'évacuation. L'eau coulerait alors sur le ventilateur tangentiel et serait projetée hors de l'unité intérieure.



- Mettez l'unité hors tension et coupez le disjoncteur pendant le nettoyage de l'appareil pour éviter tout risque de blessure en raison du ventilateur qui tourne à grande vitesse à l'intérieur de l'unité.

- Coupez le disjoncteur si l'unité doit être arrêtée pendant une période prolongée.



- Ne montez pas sur l'unité extérieure et ne posez aucun objet dessus.

- Ne placez aucun récipient d'eau (vase, par exemple) sur l'unité intérieure pour éviter que des gouttes ne tombent dans l'unité. Un écoulement d'eau pourrait endommager l'isolant à l'intérieur de l'unité et provoquer un court-circuit.



- Le débit d'air n'est pas bon pour les plantes, ne les placez pas juste en dessous.

- Lorsque le climatiseur fonctionne avec porte et fenêtres ouvertes (le niveau d'humidité de la pièce peut être supérieur à 80 %) et que le déflecteur d'air est orienté vers le bas ou se déplace automatiquement pendant une période prolongée, de l'eau se condensera sur le déflecteur d'air et tombera parfois sous forme de gouttelettes. Cette humidité risque d'abîmer vos meubles. Par conséquent, ne prolongez par l'utilisation de l'appareil dans ces conditions.

- Si la quantité de chaleur dans la pièce dépasse les capacités de refroidissement de l'appareil (par exemple, davantage de personnes dans la pièce, utilisation d'appareils de chauffage, etc.), la température préréglée ne peut pas être atteinte.

- Cet appareil n'est pas destiné à être utilisé par des enfants ou des personnes handicapées, à moins qu'ils aient reçu des instructions quant à l'utilisation de l'appareil par une personne responsable de leur sécurité.

- Il faut surveiller les enfants pour s'assurer qu'ils ne jouent pas avec l'appareil.

**A**  
**T**  
**T**  
**E**  
**N**  
**T**  
**I**  
**O**  
**N**

FRANÇAIS

# NOM ET FONCTION DE CHAQUE PIÈCE

## UNITÉ INTÉRIURE

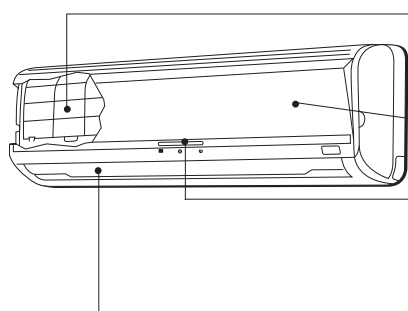

### Filtere d'entrée

Empêche la poussière de pénétrer dans l'unité intérieure.  
(Reportez-vous au manuel d'instructions)

### Panneau avant

### Indicateurs de l'unité intérieure

Voyants indiquant les conditions de fonctionnement.  
(Voir page 11)

### Défecteur horizontal • Défecteur vertical (Sortie d'air)



### Télécommande

Envoie le signal de fonctionnement à l'unité intérieure.  
Permet de commander toute l'unité.  
(Reportez-vous au manuel d'instructions)

## UNITÉ EXTÉRIURE

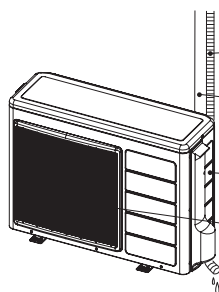

### Tuyau d'évacuation

Vidange de l'eau condensée vers l'extérieur.

### Câble de raccordement et tuyau d'isolation pour la tuyauterie

### Prise d'air (arrière et côté gauche)

### Sortie d'air

## NOM ET DIMENSIONS DU MODÈLE

MODÈLE	LARGEUR (mm)	HAUTEUR (mm)	PROFONDEUR (mm)
RAS-24G5	1030	295	207
RAC-24G5	850	650	298

## INDICATEURS DE L'UNITÉ INTÉRIEURE

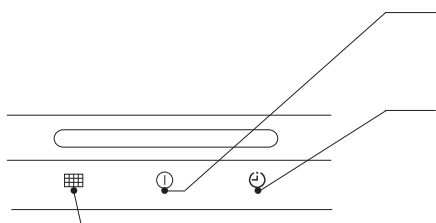

### TÉMOIN DE FONCTIONNEMENT

Ce témoin s'allume lorsque l'appareil est en fonctionnement.

### TÉMOIN DE PROGRAMMATEUR

Ce voyant s'allume lorsque le programmeur est déclenché.

### TÉMOIN DE FILTRE

Après environ 200 heures d'utilisation, le voyant FILTRE de l'appareil s'allume pour indiquer qu'il est nécessaire de nettoyer le filtre. Le voyant s'éteint si vous appuyez sur le bouton  (AUTO SWING) [balayage automatique] lorsque l'appareil est en MODE STANDBY.

## TÉMOIN DE FONCTIONNEMENT

- Cette figure représente le panneau avant ouvert. Reportez-vous à la page 14 pour connaître la procédure d'ouverture ou de fermeture du panneau avant.

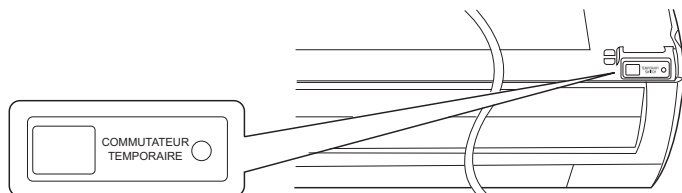

### COMMUTATEUR TEMPORAIRE

Utilisez ce commutateur pour démarrer et arrêter l'appareil si la télécommande ne fonctionne pas.

- Lorsque vous appuyez sur le commutateur temporaire, l'appareil fonctionne selon le mode défini précédemment.
- Si vous utilisez le commutateur temporaire après un redémarrage de l'appareil, ce dernier fonctionne en mode automatique.

# NOM ET FONCTIONS DE LA TÉLÉCOMMANDE

## TÉLÉCOMMANDE

Contrôle le fonctionnement de l'unité intérieure. La portée du signal pour atteindre l'unité intérieure est d'environ 7 mètres. Si la lampe Inverter est utilisée, cette portée peut être inférieure.

L'unité peut être installée au mur à l'aide du support de fixation fourni. Avant de l'installer au mur, vérifiez que l'unité intérieure peut être contrôlée à l'aide de la télécommande.

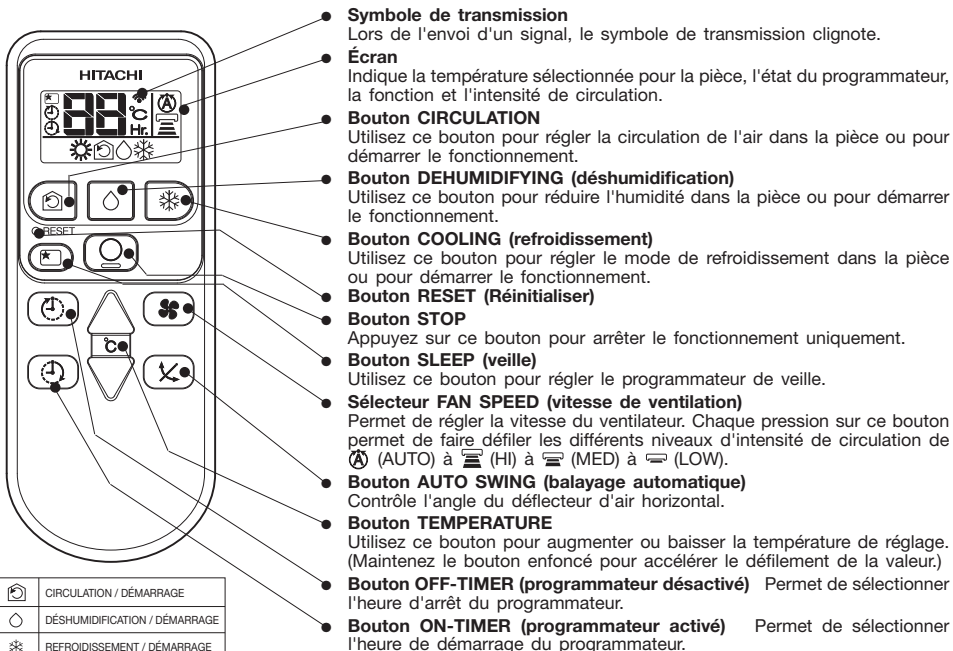

	CIRCULATION / DÉMARRAGE
	DÉSHUMIDIFICATION / DÉMARRAGE
	REFROIDISSEMENT / DÉMARRAGE
	VENTILATEUR
	VITESSE DE VENTILATION — LÉNT — MOYEN — RAPIDE
	PROGRAMMATEUR DE VEILLE
	STOP
	SÉLECT. PROGRAMMATEUR
	PROGRAMMATEUR ACTIVÉ
	PROGRAMMATEUR DÉSACTIVÉ
	BALAYAGE AUTO

### Précautions d'utilisation

- Ne laissez pas la télécommande dans les endroits suivants.
  - Au soleil.
  - Près d'un radiateur.
- Manipulez la télécommande avec soin. Ne la laissez pas tomber par terre et protégez-la de l'humidité.
- Une fois arrêtée, l'unité extérieure ne redémarre pas avant environ 3 minutes (à moins de la mettre hors tension puis sous tension ou de débrancher puis rebrancher le câble d'alimentation). Cette procédure est destinée à protéger l'appareil et n'indique aucun dysfonctionnement.

# MODE REFROIDISSEMENT

Utilisez l'appareil pour rafraîchir une pièce lorsque la température extérieure est comprise entre 21 et 43 °C. Si l'humidité à l'intérieur est très élevée (supérieure à 80 %), des gouttelettes de condensation peuvent se former sur la grille de la sortie d'air de l'unité intérieure.

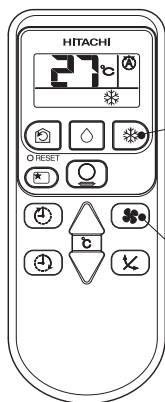

1

Appuyez sur le bouton ❄️ pour que l'écran indique ❄️ (COOL) [refroidissement].

Le mode refroidissement démarre en émettant un bip.

Le mode froid ne démarre pas si le réglage de température est supérieur à la température actuelle de la pièce (même si le voyant ① (OPERATION) [fonctionnement] est allumé). Le mode refroidissement s'arrête dès que vous choisissez une température inférieure à celle de la pièce.

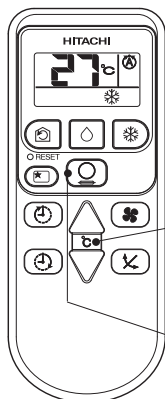

2

Sélectionnez la vitesse de ventilation souhaitée à l'aide du bouton 🌀 (FAN SPEED) [vitesse de ventilation] (l'écran indique le réglage).

🌀 (AUTO) : La vitesse de ventilation est réglée tout d'abord sur HI (rapide), puis passe automatiquement à la valeur MED (moyen) ou LOW (lent) une fois atteinte la température prédéfinie.



🌀 (HI) : Mode rapide de vitesse de ventilation.



🌀 (MED) : Mode moyen de vitesse de ventilation.



🌀 (LOW) : Mode lent de vitesse de ventilation.

3

Réglez la température de la pièce à votre convenance à l'aide du bouton TEMPÉRATURE (indiqué à l'écran).

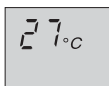

La plage 25 ~ 28 °C est recommandée comme température de la pièce pour le refroidissement. Si le réglage de température est défini sur 27 °C, la température de la pièce sera contrôlée autour de 27 °C.

La température réglée et la température réelle de la pièce peuvent légèrement varier selon les conditions.

**STOP**



Appuyez sur le bouton ⏹ (STOP) pour arrêter le fonctionnement.

- Les réglages étant stockés dans la mémoire de la télécommande, il suffit d'appuyer sur le bouton ❄️ (COOLING) [refroidissement] pour les réactiver.

# MODE DÉSHUMIDIFICATION

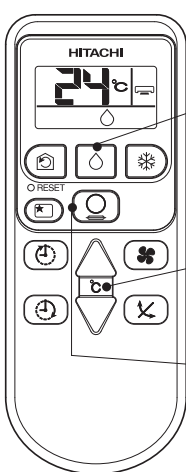
Utilisez l'appareil pour déshumidifier une pièce lorsque sa température est supérieure à 16 °C. En dessous de 15 °C, le mode déshumidification ne fonctionne pas.





**1** Appuyez sur le bouton  pour que l'écran indique  (DEHUMIDIFY) [déshumidification].  
Le mode déshumidification démarre en émettant un bip.  
La vitesse de ventilation est réglée sur (LOW) [lent] automatiquement.  
Le bouton FAN SPEED (vitesse de ventilation) ne fonctionne pas.

Réglez la température de la pièce à votre convenance à l'aide du bouton TEMPÉRATURE (indiqué à l'écran).



Pour déshumidifier une pièce, il est recommandé de choisir une température comprise entre 20 et 26 °C.

**STOP** Appuyez sur le bouton  (STOP) pour arrêter le fonctionnement.

- Les réglages étant stockés dans la mémoire de la télécommande, il suffit d'appuyer sur le bouton  (DEHUMIDIFY) [déshumidification] pour les réactiver.

## ■ Mode déshumidification



Lorsque la température de la pièce est supérieure à la température de réglage : l'appareil déshumidifie la pièce et réduit sa température au niveau prédéfini.

Lorsque la température de la pièce est inférieure à la température de réglage : la déshumidification s'effectue à une température légèrement inférieure à celle de la pièce, quelle que soit la température de réglage. L'opération s'arrête (l'unité intérieure ne diffuse plus d'air) dès que la température de la pièce est inférieure à la température de réglage.

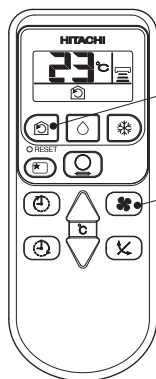
## MODE CIRCULATION



1

Appuyez sur le bouton  pour que l'écran indique  (CIRCULATION).  
Le mode circulation démarre en émettant un bip.

2

Sélectionnez le bouton FAN SPEED (vitesse de ventilation) et sélectionnez la vitesse de ventilation souhaitée (l'écran indique votre choix).

3

Appuyez sur le bouton de contrôle de température pour régler la température souhaitée.

**STOP**

Appuyez sur le bouton  (STOP) pour arrêter le fonctionnement.

- Les réglages étant stockés dans la mémoire de la télécommande, il suffit d'appuyer sur le bouton  (CIRCULATION) pour les réactiver.

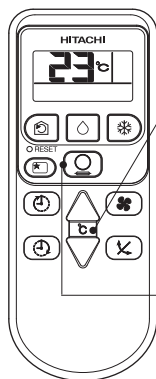

### ■ Mode circulation

- Pendant le mode circulation, le compresseur ne fonctionne pas : il n'y a aucune opération de refroidissement et seul fonctionne le ventilateur intérieur.
- Lorsque la température de réglage est supérieure à la température de la pièce, le ventilateur intérieur s'arrête.

## RÉGLAGE DU PROGRAMMATEUR DE VEILLE

Appuyez sur le bouton  (SLEEP) [veille] ; l'écran change comme illustré ci-dessous.

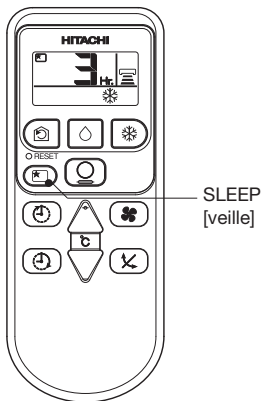

Mode	Indication
Programmeur de veille	

**Programmeur de veille** : l'appareil continuera de fonctionner pendant le nombre d'heures spécifié avant de s'arrêter.

Pointez la fenêtre d'émission du signal de la télécommande en direction de l'unité intérieure, puis appuyez sur le bouton SLEEP (veille).



Les informations du programmeur s'afficheront sur la télécommande. Le voyant TIMER [programmeur] s'allume sur l'unité intérieure en émettant un bip.

### Description du programmeur de veille

L'appareil contrôlera automatiquement la vitesse de ventilation et la température de la pièce afin d'assurer la tranquillité et de protéger la santé des personnes qui s'y trouvent.

Vous pouvez configurer le programmeur pour qu'il s'arrête après 1, 2, 3 ou 7 heures. La vitesse de ventilation et la température de la pièce seront contrôlées comme indiqué ci-dessous.

#### Fonctionnement du programmeur de veille

Fonction	Fonctionnement
Refroidissement  et déshumidification 	La température de la pièce sera contrôlée 2 °C au-dessus de la température et la vitesse de ventilation sera réglée sur LOW (lent) 1 heure après le réglage du programmeur.

# RÉGLAGE DU PROGRAMMATEUR

- Les options ON Timer (programmeur activé) et OFF Timer (programmeur désactivé) sont disponibles.

## Réservation horaire désactivée

### Réglage OFF TIME (heure d'arrêt)

- Sélectionnez l'heure d'arrêt en appuyant sur le bouton  (OFF).
- Lorsque vous appuyez sur le bouton, l'heure sélectionnée varie selon la séquence suivante.

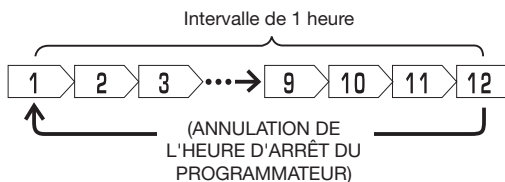

## Réservation horaire activée

### Heure de mise en route

- Sélectionnez l'heure de mise en route en appuyant sur le bouton  (ON).
- L'heure sélectionnée varie selon la séquence suivante.

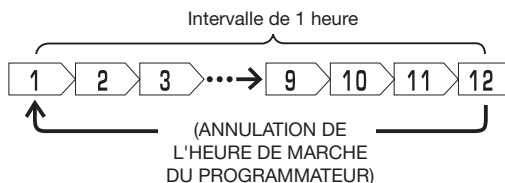

- Arrêt du fonctionnement à l'heure programmée

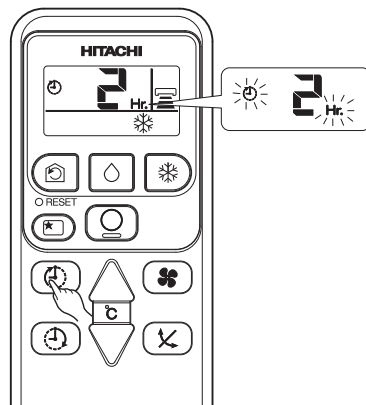

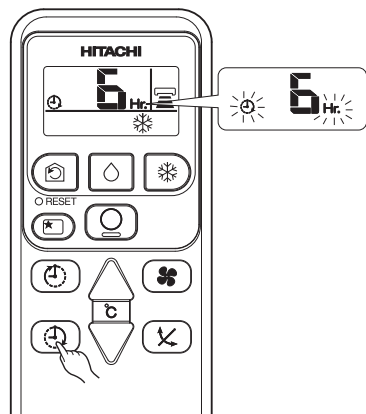

- Le fonctionnement démarre à l'heure programmée selon la température réglée (l'heure de début peut varier selon la température de la pièce et la température définie).

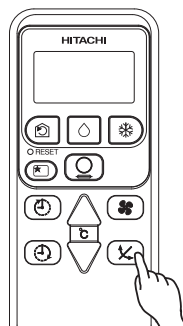

## RÉGLAGE DES DÉFLECTEURS D'AIR

- 1** Orientation de l'air conditionné vers le haut et vers le bas.  
Le déflecteur d'air horizontal est automatiquement réglé selon l'angle approprié pour chaque utilisation. Le déflecteur peut être orienté de façon continue vers le haut, vers le bas et selon l'angle désiré à l'aide du bouton  (AUTO SWING) [balayage automatique].



- Si vous appuyez sur le bouton  (AUTO SWING) [balayage automatique], le déflecteur d'air horizontal se déplace automatiquement vers le haut et le bas. Si vous appuyez de nouveau sur le bouton, le déflecteur s'arrête à la position actuelle. Un délai d'environ 6 secondes peut s'écouler avant que le déflecteur ne recommence à se déplacer.
- En mode refroidissement, ne laissez pas le déflecteur d'air horizontal osciller pendant une longue période. Des gouttelettes de condensation peuvent se former sur le déflecteur d'air horizontal et s'égoutter.

- 2** Orientation de l'air conditionné vers la gauche et vers la droite.

Tenez le déflecteur d'air vertical comme illustré dans la figure et réglez l'air conditionné vers la gauche ou la droite.

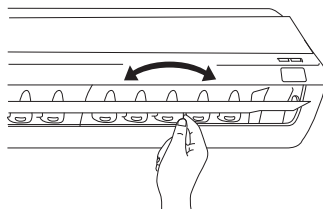

# REEMPLACEMENT DES PILES DE LA TÉLÉCOMMANDE

Lorsque vous utilisez la télécommande, si le système de climatisation ne répond pas et/ou que l'affichage de la télécommande se décolore et devient faible, les piles de la télécommande doivent être retirées et remplacées par des piles neuves.

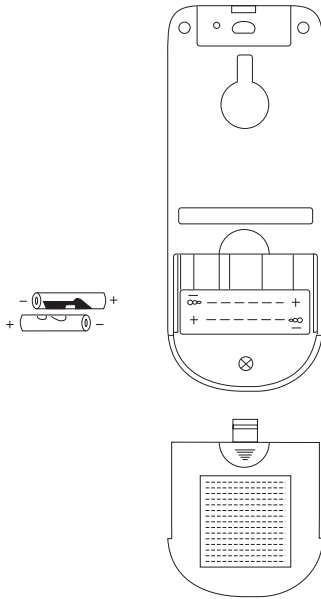

**1** Ouvrez le couvercle comme indiqué sur la figure et retirez les piles usées.



**2** Installez les nouvelles piles. Installez les piles dans le bon sens en vous aidant des repères du compartiment.

## **ATTENTION**

1. Ne mélangez pas des piles neuves et usées ni des piles de différents modèles.
2. Retirez les piles si vous n'utiliserez pas la télécommande pendant 2 ou 3 mois.
3. Utilisez des piles AAA de haute qualité et à haute performance pour éviter de raccourcir la durée de vie et des fuites d'électrolyte.

# CONSEILS POUR UNE UTILISATION OPTIMALE

## Température ambiante appropriée



**⚠ Avertissement**  
Une température trop basse nuit à votre santé et entraîne un gaspillage d'électricité.

## Installation de rideaux ou de volets

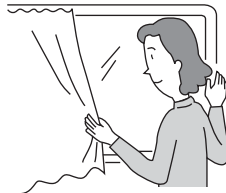

Vous pouvez diminuer la chaleur qui pénètre dans une pièce au niveau des fenêtres.

## Ventilation

### ⚠ Attention

Ne gardez pas la pièce fermée pendant une longue période. Ouvrez régulièrement portes et fenêtres pour aérer la pièce.



## Utilisation efficace du programmeur

La nuit, réglez le programmeur de veille de l'appareil en fonction de l'heure à laquelle vous vous levez. Vous profiterez ainsi d'une température agréable à votre réveil. Utilisez le programmeur à bon escient.

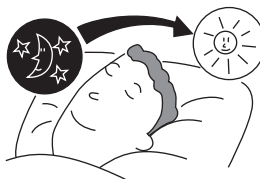

## N'oubliez pas de nettoyer le filtre à air

Un filtre à air obstrué diminuera le volume d'air et la puissance frigorifique du climatiseur. Pour éviter un gaspillage d'électricité, nettoyez le filtre toutes les 2 semaines.

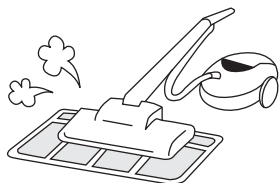

## Régulez la température d'une pièce accueillant un bébé ou des enfants

Tenez compte de la température de la pièce et de la direction du débit d'air si la pièce accueille un bébé, des enfants ou des personnes âgées à mobilité réduite.

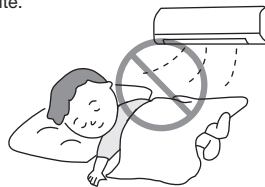

## Climatiseur et source de chaleur dans une pièce

### ⚠ Attention

Si la quantité de chaleur présente dans la pièce dépasse les capacités de refroidissement du climatiseur (par exemple, davantage de personnes dans la pièce, utilisation d'appareils de chauffage, etc.), la température prérégulée ne peut pas être atteinte.

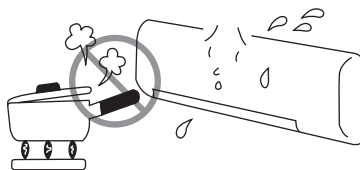

## Appareil inactif pendant une période prolongée

Si l'unité intérieure n'est pas utilisée durant une longue période, mettez le système hors tension. Si l'appareil reste sous tension, le circuit de contrôle de l'unité intérieure consommera environ 8W, même en mode OFF (désactivé).

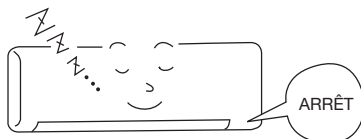

## En cas d'orage

### ⚠ Avertissement

Pour protéger l'intégralité de l'unité en cas d'orage, arrêtez-la et débranchez la fiche d'alimentation de la prise électrique.



## Interférences d'équipements électriques

### ⚠ Attention

Pour éviter les interférences, placez l'unité intérieure et sa télécommande à 1 m minimum des autres équipements électriques.

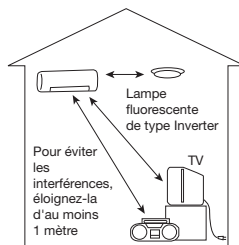

# INSTALLATION DES FILTRES DE PURIFICATION DE L'AIR

## ⚠ ATTENTION

Le nettoyage et la maintenance doivent être effectués lorsque le voyant de filtre s'allume. Avant de nettoyer l'appareil, arrêtez-le et mettez-le hors tension.

### 1 Ouverture du panneau avant

- Ouvrez le panneau avant en tenant chaque côté des deux mains.

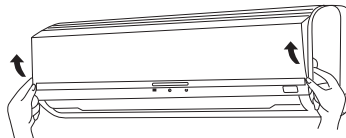

### 2 Retrait du filtre d'entrée

- Poussez vers le haut pour libérer les crochets de fixation et extraire le filtre.

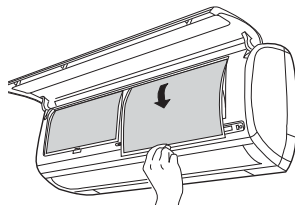

### 3 Installation des filtres de purification de l'air

- Installez les filtres de purification de l'air en appuyant délicatement des deux côtés jusqu'à ce qu'ils soient correctement positionnés dans le cadre du filtre d'entrée.

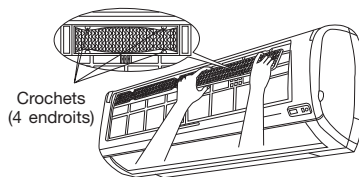

## ⚠ ATTENTION

Ne pliez pas le filtre de purification de l'air, au risque d'endommager la structure.

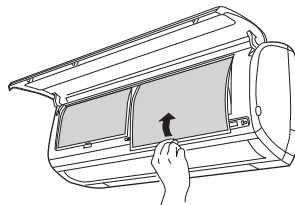

### 4 Fixation des filtres d'entrée

- Installez les filtres d'entrée en positionnant la surface marquée FRONT à l'avant.
- Une fois les filtres d'entrée installés, poussez le panneau avant au niveau de la partie comportant les trois flèches comme indiqué dans la figure et fermez-le.

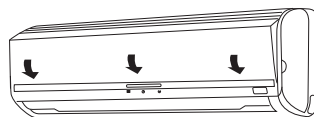

## REMARQUE

- Pour extraire les filtres de purification de l'air, suivez les procédures susmentionnées.
- L'utilisation des filtres de purification de l'air réduit légèrement la puissance frigorifique et la vitesse de refroidissement. Dans ce cas, réglez la vitesse de ventilation sur HIGH (rapide).
- Les filtres de purification de l'air sont lavables et ont une durée d'utilisation d'un an. La référence de ce filtre de purification de l'air est <SPX-CFH5>. Utilisez cette référence lorsque vous souhaitez commander un nouveau filtre.
- N'utilisez pas le climatiseur sans filtre d'entrée. La poussière risquerait de s'infiltrer dans l'unité et de perturber son fonctionnement.

## ⚠ ATTENTION

Le nettoyage et la maintenance doivent être effectués lorsque le voyant de filtre s'allume. Avant de nettoyer l'appareil, arrêtez-le et mettez-le hors tension.

### 1. FILTRE D'ENTRÉE

Nettoyez le filtre d'entrée car il élimine la poussière à l'intérieur de la pièce. Un filtre d'entrée très obstrué réduit le débit d'air et la puissance frigorifique du climatiseur, et peut également générer des nuisances sonores. Nettoyez le filtre en procédant comme suit.

#### PROCÉDURE

- 1 Ouvrez le panneau avant et retirez le filtre.
  - Extrayez délicatement le filtre de purification de l'air de son cadre.

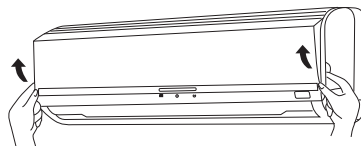

- 2 Éliminez la poussière présente sur le filtre d'entrée et le filtre de purification de l'air à l'aide d'un aspirateur. Si les filtres sont très obstrués, nettoyez-les sous l'eau en les frottant délicatement avec une brosse à poils souples. Laissez les filtres sécher à l'ombre.

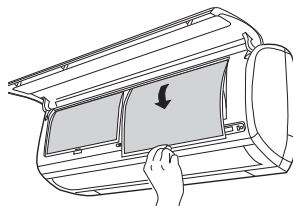

- 3
  - Remplacez le filtre de purification de l'air dans son cadre. Positionnez le filtre d'entrée dans son emplacement d'origine en plaçant le repère FRONT à l'avant.
  - Une fois les filtres d'entrée installés, fermez le panneau avant en appuyant sur les trois zones symbolisées par des flèches comme indiqué ci-contre.

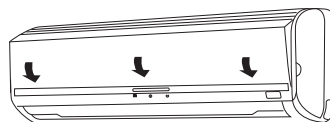

#### REMARQUE :

- Le filtre de purification de l'air doit être nettoyé une fois par mois ou plus fréquemment en cas de formation de dépôts. Après une période d'utilisation prolongée, le filtre peut perdre ses propriétés désodorisantes. Pour obtenir des performances optimales, il est recommandé de le remplacer chaque année si nécessaire.

## ⚠ ATTENTION

- N'utilisez pas d'eau chaude dont la température excède 40 °C. Le filtre risquerait de se contracter.
- Lors du lavage, éliminez toute trace d'humidité et laissez sécher le filtre à l'ombre ; ne l'exposez pas au soleil. Le filtre risquerait de se contracter.
- N'utilisez aucun détergent pour laver le filtre de purification de l'air car cela réduirait ses propriétés électrostatiques.

## 2. Panneau avant lavable

- Retirez le panneau avant et lavez-le à l'eau claire.  
Utilisez une éponge douce.  
Rincez abondamment l'unité à l'eau claire si vous avez utilisé un détergent neutre.
- Si le panneau avant reste en place, nettoyez-le à l'aide d'un chiffon sec et doux. Nettoyez soigneusement la télécommande à l'aide d'un chiffon sec et doux.
- Épongez tous les résidus d'eau.  
La présence d'eau au niveau des voyants ou du récepteur de signaux de l'unité intérieure peut entraîner des dysfonctionnements.

Procédure de retrait du panneau avant.  
Utilisez vos deux mains pour extraire et installer le panneau avant.

### Retrait du panneau avant

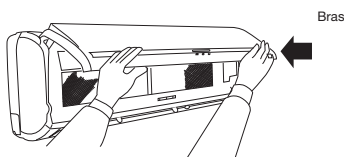

- Une fois le panneau avant complètement ouvert des deux mains, appuyez sur le bras droit et tirez vers l'extérieur tout en refermant légèrement le panneau avant afin de l'extraire.



### Installation du panneau avant

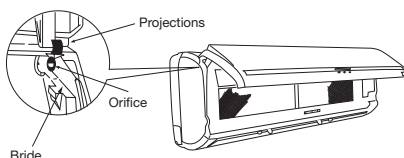

- Insérez les projections des bras gauche et droit dans les **brides** de l'unité et fixez-les fermement dans les orifices.

### ⚠ ATTENTION

- Lorsque vous lavez l'unité, évitez d'éclabousser ou de verser de l'eau directement sur la structure pour éviter tout risque de court-circuit.
- N'utilisez jamais d'eau chaude (supérieure à 40°C) ni de benzine, essence, acide, diluant ou brosse pour ne pas endommager la surface en plastique et le revêtement.



## 3. MAINTENANCE AVANT UN ARRÊT PROLONGÉ

- Faites fonctionner l'unité en réglant le mode de fonctionnement sur  (CIRCULATION), la température sur 16 °C et la vitesse de ventilation sur HI pendant une demie journée avec une météo clémente, puis laissez l'unité sécher totalement.
- Débranchez le câble d'alimentation.

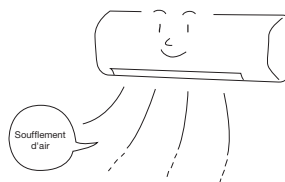

**⚠ ATTENTION**

- Utilisez le fil de terre.  
Ne placez pas la ligne de terre près d'une tuyauterie de gaz ou d'eau, d'un paratonnerre ou du câblage de terre pour le téléphone. Une installation inappropriée de la ligne de terre vous expose à un risque d'électrocution.
- Un disjoncteur spécifique au système doit être installé. L'absence de disjoncteur vous expose à un risque d'électrocution.

**IMPORTANT**

Les fils électriques de ce câble secteur répondent au code couleur suivant :

Vert et jaune	: Terre
Bleu	: Neutre
Marron	: Phase

Comme les couleurs des fils électriques du câble secteur de cet appareil peuvent ne pas correspondre aux repères de couleur identifiant les bornes de votre prise, procédez comme suit :

Le fil électrique jaune et vert doit être raccordé à la borne marquée de la lettre E ou du symbole de terre (⏏) ou de couleur verte ou verte et jaune.

Le fil électrique bleu doit être raccordé à la borne marquée de la lettre N ou de couleur noire.

Le fil électrique marron doit être raccordé à la borne marquée de la lettre L ou de couleur rouge.

**REMARQUE**

Si le câble d'alimentation est endommagé, vous devez le remplacer par le câble spécial disponible dans les centres de dépannage agréés.

**⚠ ATTENTION**

Le nettoyage et la maintenance doivent être uniquement effectués par un personnel qualifié. Avant de nettoyer l'appareil, arrêtez-le et mettez-le hors tension.

**INSPECTION PÉRIODIQUE**

DEMANDEZ À UN PERSONNEL QUALIFIÉ D'INSPECTER LES POINTS SUIVANTS TOUS LES SIX MOIS OU TOUS LES ANS. CONTACTEZ VOTRE INSTALLATEUR OU ATELIER DE DÉPANNAGE.

1		La ligne de terre est-elle interrompue ou endommagée ?
2		Le support de montage est-il très rouillé ou le groupe extérieur est-il incliné ou instable ?
3		La fiche d'alimentation est-elle fermement branchée sur la prise secteur ? (Vérifiez l'absence de jeu entre ces deux éléments.)

# SERVICE APRÈS-VENTE ET GARANTIE

## AVANT DE FAIRE APPEL AU SERVICE APRÈS-VENTE, VÉRIFIEZ LES POINTS SUIVANTS

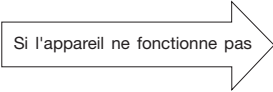
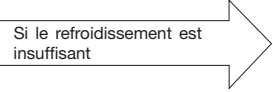
CONDITION	VÉRIFIEZ LES POINTS SUIVANTS
 <p>Si l'appareil ne fonctionne pas</p>	<ul style="list-style-type: none"><li>● Le fusible est-il en bon état ?</li><li>● La tension est-elle trop élevée ou trop basse ?</li><li>● Le disjoncteur est-il en position ON ?</li></ul>
 <p>Si le refroidissement est insuffisant</p>	<ul style="list-style-type: none"><li>● Le filtre à air a-t-il été nettoyé ?</li><li>● L'unité extérieure est-elle exposée directement au soleil ?</li><li>● Le débit d'air de l'unité extérieure est-il obstrué ?</li><li>● Les portes ou les fenêtres sont-elles ouvertes ou une source de chaleur est-elle présente dans la pièce ?</li><li>● La température est-elle correctement réglée ?</li></ul>



### Remarques

- Lorsque l'appareil est en veille ou hors tension, les phénomènes suivants peuvent se produire mais ils ne perturbent pas son bon fonctionnement.
  - (1) Léger bruit dû à la circulation du fluide frigorigène dans le cycle de réfrigération.
  - (2) Léger frottement dans le boîtier de ventilation lorsqu'il est refroidi puis progressivement chauffé pendant l'arrêt de l'appareil.
- Le climatiseur individuel peut dégager une certaine odeur due à la présence de fumée, de débris alimentaires, de traces de produits cosmétiques, etc. Le filtre à air et l'évaporateur doivent donc être régulièrement nettoyés pour éliminer cette odeur.

- Contactez immédiatement votre installateur si le climatiseur présente toujours des dysfonctionnements malgré les inspections susmentionnées. Indiquez-lui le modèle, le numéro de série et la date d'installation de votre unité. Décrivez-lui également le problème rencontré.
- L'alimentation électrique doit être connectée à la tension nominale. Sinon, l'unité sera endommagée ou n'atteindra pas la puissance spécifiée.

#### Remarque :

Lors de la mise sous tension de l'appareil, la luminosité fluctue légèrement, en particulier dans une pièce faiblement éclairée. Ce phénomène est bénin.

Vous devez suivre les recommandations de votre fournisseur d'électricité.

### REMARQUE :

Si le câble d'alimentation est endommagé, il doit être remplacé par le fabricant, son agent ou toute autre personne qualifiée afin d'éviter un danger.





