

# HITACHI

Inspire the Next

## INVERTER SYSTEM - MEHRZWECK AUSFÜHRUNG

### EINBAUANLEITUNG

**Innengerät**      **Außengerät**

**RAS-70YH5A + RAC-70YH5**

- Bitte lesen Sie die vorgänge des richtigen Einbaus sorgfältig durch vor Einbau des Gerätes.
- Der Vertreter soll den Kunden über den richtigen Einbau informieren.

#### Erforderliche Werkzeuge

- Schraubenzieher • Maßband • Messer
- Säge • Bohrmaschine mit 65mm Aufbohreraufsatz
- Allen Key (4mm) • (14, 17, 19, 22mm)
- Schraubenschlüssel • Gasdetektor • Rohrschneider
- Isolierband • Zange • Aufweit-Werkzeugsatz

#### Vorsichtsmaßnahmen

- Bitte lesen Sie die Vorsichtsmaßnahmen sorgfältig durch vor Inbetriebnahme des Gerätes.
  - Für die Sicherheit ist der Inhalt dieses Abschnittes von vitaler Wichtigkeit. Bitte beachten Sie in besonderem Maße folgendes Zeichen.
  - ⚠ **WARNUNG** ..... Inkorrekte Methoden des Einbaus könnten Tod oder ernste Verletzungen zur Folge haben.
  - ⚠ **VORSICHT** ..... Ungeeigneter Einbau könnte ernste Konsequenzen nach sich ziehen.
- Stellen Sie sicher, daß das Gerät nach dem Einbau ordnungsgemäß arbeitet. Informieren Sie den Kunden über den richtigen Weg zur Betätigung des Gerätes, wie es in der Bedienungsanleitung steht.

#### ⚠ WARNUNG

- Wenden Sie sich bitte an den Kundendienst oder an einen qualifizierten Techniker für den Einbau des Gerätes. Sollten Sie den Einbau selber ausführen, so könnte es zum Wasserleck, Kurzschluß oder Feuer kommen.
- Beachten Sie bitte die Anweisungen in der Einbauanleitung während Einbau des Gerätes. Inkorrekt Einbau könnte Wasserleck, elektrischen Schlag oder Feuer zur Folge haben.
- Montieren Sie das Gerät an einer Stelle, die das Gewicht des Gerätes aushalten kann. Sonst könnte das Gerät einstürzen und Gefahren bringen.
- Beachten Sie die Regeln und Vorschriften der elektrischen Installation und die Verfahren, die in diesem Heft beschrieben sind, wenn Sie die elektrischen Einbauarbeiten ausführen. Ein staatlich zugelassenes Stromkabel ist zu verwenden.
- Zum Verbinden des Innengerätes mit dem Außengerät verwenden Sie nur die vorgeschriebenen Kabel. Stellen Sie sicher, daß die Kabel straff sind, nachdem die Klammern eingesteckt sind. Inkorrekte Einfügung und lose Kontakte könnten Überhitzung und Feuer verursachen.
- Verwenden Sie bitte in Ihrer Einbauarbeit nur die vorgeschriebenen Einzelteile. Andernfalls könnte es zum Einsturz des Gerätes, Wasserleck, elektrischen Schlag oder Feuer kommen.
- Sie müssen den speziellen Rohrsatz für R-410A verwenden. Andernfalls können Kupferleitungen brechen oder Funktionsstörungen auftreten.
- Beim Installieren oder Abbauen eines Klimagerätes darf keine Luft oder Feuchtigkeit im Kältekreislaufsystem zurückbleiben. Andernfalls kann der Druck im Kältekreislaufsystem zu hoch werden, so daß Komponenten brechen.
- Bei vorhandenen Kühlgaslecks müssen Sie während der Installationsarbeiten für eine ausreichende Belüftung sorgen. Wenn Kühlgas auf Feuer trifft, können sich giftige Gase bilden.
- Nach Abschluß der Installationsarbeiten stellen Sie sicher, daß keine Kühlgaslecks vorhanden sind. Das durch ein Leck in den Raum strömende Kühlgas kann durch einen Heizlüfter oder andere Heizgeräte erhitzt werden und dadurch giftige Gase bilden.
- Unbefugte Änderungen am Klimagerät können gefährlich sein. Falls eine Funktionsstörung auftritt, wenden Sie sich an einen qualifizierten Klimagerätetechniker. Unfachmännisch ausgeführte Reparaturen können zu Wasserlecks, elektrischen Schlägen, Bränden usw. führen.

#### ⚠ VORSICHT

- Ein Stromauslöser oder eine Sicherung (20A zeitverzögert) müssen installiert werden. Andernfalls besteht die Gefahr eines Stromschlags.
- In die Stromzuleitung zum Außengerät muß ein Hauptschalter mit einem Kontaktabstand von mehr als 3 mm eingebaut werden.
- Montieren Sie das Gerät nicht in der Nähe von brennbarem Gas. Das Außengerät könnte Feuer fangen, wenn brennbares Gas in seiner Umgebung entweicht.
- Achten Sie darauf, Daß eine einwandfreie Wasserableitung möglich ist.
- Die Rohrleitungen sind gut abzustützen, wobei der Zwischenraum zwischen den Stützen nicht mehr als 1 m betragen soll.

#### WAHL DES STANDORTES (Bitte achten Sie auf folgende Sachen und erhalten Sie das Einverständnis des Kunden vor dem Einbau).

#### ⚠ WARNUNG

- Das Gerät an einer stabilen nicht vibrierenden Stelle montieren, die das Gerät völlig unterstützt.

#### ⚠ VORSICHT

- Keine Heizquellen und keine Hindernisse dürfen sich am Luftausgang befinden.
- Die Spielraumabstände nach oben, unten, rechts und links sind der Abbildung unten zu entnehmen.
- Der Standort muß günstige Möglichkeiten bieten für Wasserableitung und Rohrverbindungen zum Außengerät.
- Interferenzen von den Geräuschen zu vermeiden, setzen Sie bitte die Maßeinheit und sein Remotesteuerpult mindestens 1mm von der flourescent Lampe der Radio-, Fernsehen- und Inverterart.
- Um eine Signalverfälschung zu vermeiden, müssen Sie die Fernbedienung von Hochfrequenzmaschinen und Hochleistungsfunksystemen entfernt halten.
- Das Innengerät muß in einer Höhe von mindestens 2,3m installiert werden oder höher in einem öffentlich nicht zugänglichen Raum.

#### ⚠ WARNUNG

- Das Außengerät muß an einer Stelle montiert werden, die schweres Gewicht aushält. Sonst vibriert das Gerät und steigt der Lärm.

#### ⚠ VORSICHT

- Das Gerät darf nicht direkter Sonneneinstrahlung oder Regen ausgesetzt werden. Außerdem muß die Belüftung gut und frei von Hindernissen sein.
- Die aus dem Gerät ausströmende Luft darf nicht auf Pflanzen oder Tiere gerichtet sein.
- Die Spielraumabstände nach oben, unten, rechts und links sind der Abbildung unten zu entnehmen. Wenigstens 3 Seiten müssen frei sein.
- Achten Sie bitte darauf, daß die ausgeblasene heiße Luft und der Lärm die Nachbarn nicht stört.
- Sie dürfen das Gerät nicht montieren, wo es Gas, Dampf, Öl und Rauch gibt.
- Der Standort muß günstig sein für Wasserableitung.
- Platzieren Sie das Außengerät und seine Verbindungskabel wenigstens 1m entfernt von Antennen und Signallinien des Fernsehers, Radios oder Telefons. Damit werden Störungen vermieden.

#### Bezeichnung der Bestandteile des Innengerätes

Nr.	Bestandteil	Stück
①	Montageplatte	1
②	Schraube für Montageplatte (4, 1 x 32)	6
③	Fernbedienungshalterung	1
④	Batterien AAA-Größe	2
⑤	Schrauben für Fernbedienungshalterung (3, 1 x 16)	2
⑥	Fernbedienung	1
⑦	Reinigungsfilter	1

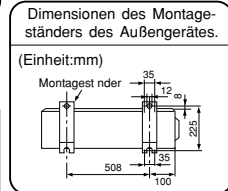
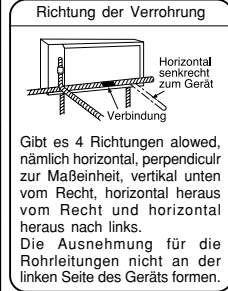
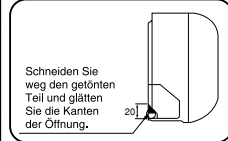
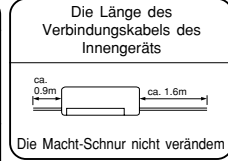

#### Bezeichnung der Bestandteile des Außengerätes

Nr.	Bezeichnung	Stück
⑧	Buchse	1
⑨	Buchse	3
⑩	Dränrohr	1

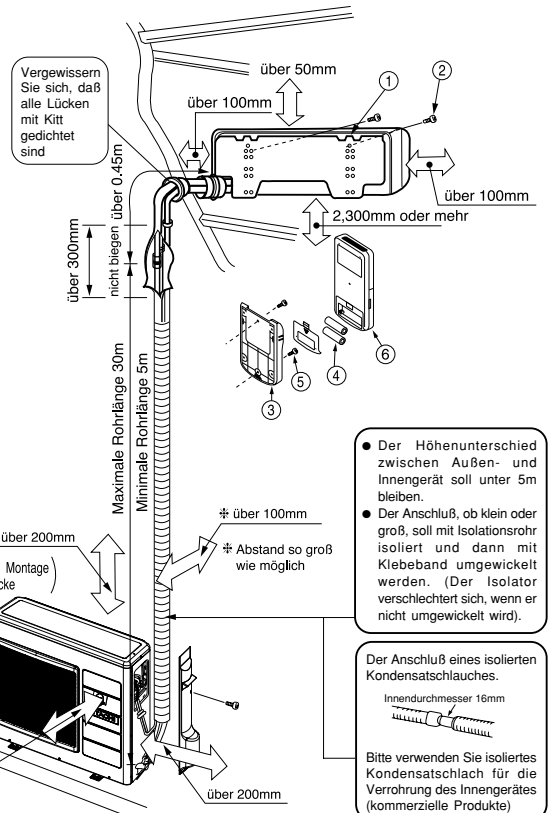
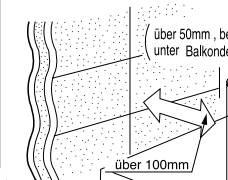

- Der Höhenunterschied zwischen Außen- und Innengerät soll unter 5m bleiben.
- Der Anschluß, ob klein oder groß, soll mit Isolationsrohr isoliert und dann mit Klebeband umgewickelt werden. (Der Isolator verschlechtert sich, wenn er nicht umgewickelt wird).

Der Anschluß eines isolierten Kondensatschlauches.  
Innendurchmesser 16mm

Bitte verwenden Sie isoliertes Kondensatschlauch für die Verrohrung des Innengerätes (kommerzielle Produkte)

#### 1 Einbau der Montageplatte, Wanddurchbohren und Installation des Schutzrohres

#### ⚠ VORSICHT

- Die Ableitung des Wassers von Behälter im Innengerät kann von der linken Seite vorgenommen werden. Daher muss die Montageplatte horizontal oder leicht zum Kondensatorrohr geneigt gefestigt werden. Andernfalls könnte das kondensierte Wasser überlaufen.

#### Direkte Montage an der Wand

- Bitte verwenden Sie in der Wand eingebaute Balken um die Montageplatte zu halten.

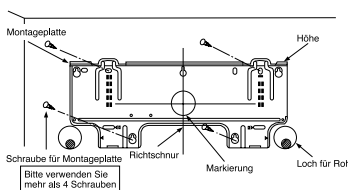
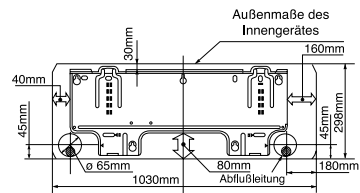

#### Vorgänge des Einbaus und Vorsichtsmaßnahmen

- Vorgänge zum Befestigen der Montageplatte.
- 1. Bohren Sie Löcher in der Wand. (wie unten gezeigt)
- 2. Befestigen Sie die Platte an den Dübeln. (wie unten gezeigt)

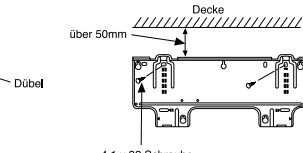
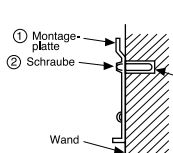
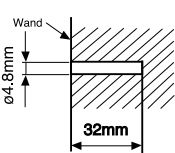

- Vorgänge zum Befestigen der Fernbedienungshalterung.
- 1. Bohren Sie Löcher in der Muffe (wie unten abgebildet)

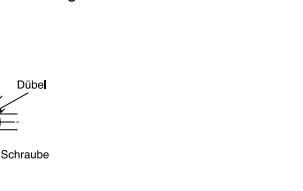
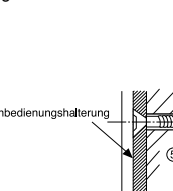
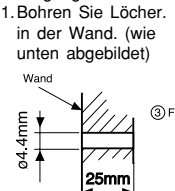

#### Wanddurchbohren und einbau des Schutzrohres

- Bohren Sie ein 65mm-Loch in der Wand. Das Loch soll leicht zum Außengerät geneigt sein. Halten Sie dazu den Bohrer um einen kleinen Winkel schräg.
- Schneiden Sie das Schutzrohr nach der Dicke der Wand ab.
- Damit kein Regenwasser reinläuft, sollen alle Lücken in der Muffe mit Kitt ausgefüllt werden.

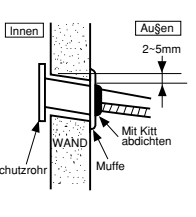

**⚠ WARNUNG**

Achten Sie darauf, daß das Kabel nicht mit Metallteilen in der Wand in Berührung kommt. Das Kabel sollte im Schutzrohr durch die Wand geführt werden, um jegliche Beschädigung durch Mäuse zu vermeiden.

Bei unzureichender Abdichtung kann feuchte Luft von außen einströmen, so daß sich Kondenswasser bilden kann.

#### 2 Montage des Innengerätes

#### VERTIKAL NACH UNTEN VERROHREN

#### Vorbereitung

- Schließen Sie das Netzkabel an.
- Ziehen Sie raus das Rohr, das Netzkabel und das Kondensatschlauch.

#### Montage

- Der obere Teil des Innengerätes wird auf die Montageplatte gehängt.
- Der Haken am unteren Teil des Innengerätes wird an der Montageplatte festgeklippt.

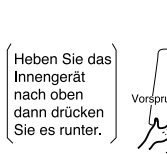
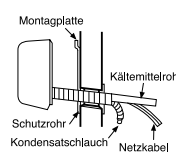

**⚠ VORSICHT**

Ziehen Sie bitte an der unteren Seite der Einheit, um fest zu stellen, ob die Einheit auf der Montageplatte festhakt. Inkorrekte Montage könnte Vibration und Lärm verursachen.

#### HORIZONTALE VERROHRUNG

#### Vorbereitung

- Wechseln des Kondensatschlauches und Vorgänge des Einbaus.
- Bei horizontaler Verrohrung tauschen Sie das Kondensatschlauch und die Abflußkappe um, wie unten gezeigt. Führen Sie des Kondensatschlauch hinein, bis sich das Isolationsmaterial zusammenfaltet.

- Bitte benutzen Sie eine Zange um die Abflußkappe rauszuziehen. (Das ist ein leichter weg, die Kappe zu entfernen)

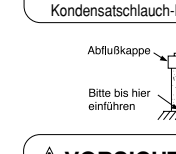
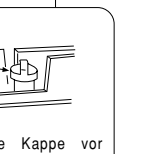
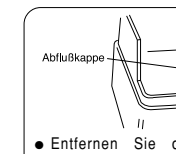
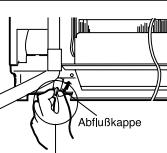

**⚠ VORSICHT** Kondensiertes Wasser könnte ausfließen wenn nicht richtig eingeführt.

#### HORIZONTAL UND NACH UNTEN VERROHREN-ÖFFNUNGEN MACHEN

- Bei horizontaler oder nach unten verrohrung, verwenden Sie ein Messer um Öffnungen wie abgebildet zu schneiden. Dann glätten Sie die Kanten mit einer Pfeile.

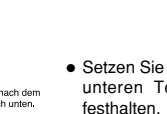
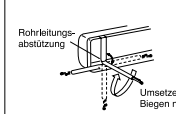

- Setzen Sie die Rohrleitungen um, während Sie den unteren Teil der Rohrhalterung mit der Hand festhalten.

#### INSTALLATION DES KÄLTEMITTELROHRES NACH DEM ANSCHLIESSEN

- Das Kältemittelrohr soll justiert werden um in das Loch zu passen und bereit für weiteren Anschluß zu sein.
- Die Enden von 2 angeschlossenen Röhre mit einem Isolator abdecken, der für Endanschlüsse verwendet wird.
- Schließen Sie das Netzkabel an.
- Nach dem Justieren führen Sie das Netzkabel und die Röhre in den unter dem Gerät verfügbaren Platz hinein.

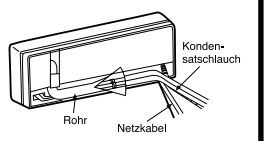
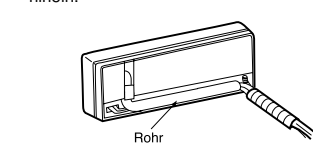

**⚠ VORSICHT**

Das für die Befestigung des Isolators benutzte Gummiband soll nicht mit großer Kraft gezogen werden. Sonst beeinträchtigt dies die Wärmeisolation und führt zur Wasserkondensation.

Rohr Gummiband ganz fest ziehen

#### DER ANSCHLUSS DES KÄLTEMITTELROHRES WÄHREND DER MONTAGE DES INNENGERÄTES

#### Vorbereitung für Einbau des Kältemittelrohres

- Kältemittelrohr und Netzkabel zusammenbinden.
- Der vordere Teil des Kältemittelrohres wird an die mit "▽" gekennzeichneten Stellen gebracht.

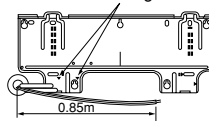

Bitte mit einem kleinen Radius biegen, um einen Bogen zu formen.

#### Montage

- Das Innengerät auf die Montageplatte hängen. Verwenden Sie den temporären Ständer auf der Rückseite des Innengerätes um die untere Seite des Gerätes um 15cm nach Außen zu schieben.
- Führen Sie das Kondensatschlauch durch das Loch.
- Isolieren Sie den Anschließteil des Kältemittelrohres mit Isolator.
- Netzkabel anschließen.
- Nach dem Justieren werden das Netzkabel und die Kältemittelröhre in den unter dem Gerät verfügbaren Platz geführt.
- Der Haken des Innengerätes muss an den Montageplatte anhängen.

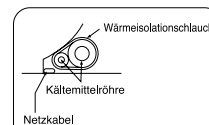

Nach vorn ziehen, um die Anschließung der Kältemittelröhre leicht zu machen

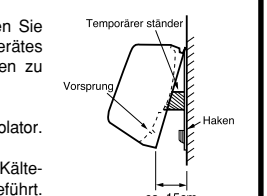

#### 3 Einbau des Kondensatschlauches

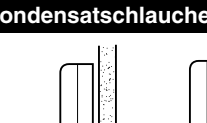

**⚠ VORSICHT** Sie haben die freie Wahl, auf welcher Seite (links oder rechts) Sie das Schlauch einbauen. Stellen Sie bitte beim Einbau sicher, daß das kondensierte Wasser einwandfrei abfließen kann. (Nachlässigkeit könnte Wasserleck zur Folge haben.)

**⚠ VORSICHT** Stellen Sie sicher, daß das Schlauch weder gebogen noch lose ist.

**⚠ VORSICHT** Stellen Sie sicher, daß das Schlauch weder gebogen noch lose ist.

- Montieren Sie bitte das Außengerät auf einer stabilen Grundlage, um Vibriieren zu verhindern und Lärm zu begrenzen.
- Legen Sie die Verrohrungsstellen fest entsprechend den erhältlichen Rohrtypen.
- Den Seitenteller öffnen, die Schraube, wie gezeigt, unten losschraubend.

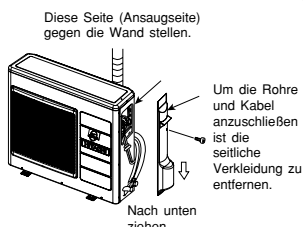

**VORSICHT**

- Überzeugen Sie sich bitte, um alle Distanzscheiben innerhalb der Einheit zu entfernen.
- Die Spitze öffnen, Zurück und Seitendeckel der Einheit.
- Die Distanzscheiben innen herausziehen. (Distanzscheiben sind nur für den Transport Zweck). Wenn nicht entfernt werden Vibriieren und Geräusch vorkommen.

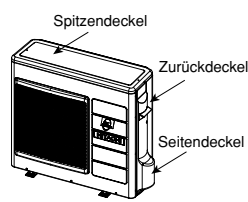

**ENTSORGUNG DES KONDENSWASSERS AM AUSSENGERÄT**

- Ein Loch im Boden des Außengerätes sorgt für den Abfluß des Kondenswassers.
- Zwecks kondensierte zu fließen Wasser zum Abfluß, wird er Maßeinheit auf einen Standplatz oder einen Block angebracht, damit die Maßeinheit 100mm über dem Boden ist, wie in der Abbildung gezeigt. Verbinden Sie das Abflußrohr zu einer Bohrung.
- Zuerst soll ein Teil des Hakens mit dem Boden verbunden werden (siehe Teil A), dann zieht man das Dränrohr in Pfeilrichtung und setzt den Haken in den Boden ein. Nach der Montage muß die Festigkeit der Verbindung von Dränrohr zum Boden geprüft werden.

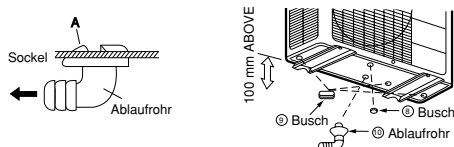

- Beim Verwenden in der kalten Region usw.. Kaltes regionwith strenges kaltes Klima und schwerer Schnee, können im Wasser, das vom Wärmeaustauscherfroster auf der Unterseite entladen werden und in diesem Entwässerung beeinflussen. Wenn Sie drainpipe verwenden, beraten Sie unseren Händler.

**1 Vorbereitung der Rohre**

- Verwenden Sie Rohrschneider zum Schneiden der Kupferrohre.

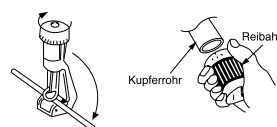

**VORSICHT**

- Zackige Kanten verursachen undichte Stellen.
- Richten Sie das zueitragende Ende nach unten, um den Grat nicht in das Rohr fallen zu lassen.
- Vor dem Aufweiten setzen Sie bitte die Aufweitmutter auf.



Außerdurchmesser (mm)	A (mm)	
	"Imperial"-Aufweitwerkzeug	"Rigid"-Aufweitwerkzeug
6.35 (1/4")	0.8 – 1.5	0 – 0.5
15.8 (5/8")	1.0 – 2.0	0 – 1.0

**2 Anschließen der Rohre**

- Seien Sie bitte vorsichtig beim Biegen der Rohre.
- Schmieren Sie gefrierfest auf die Anschlußpunkte und dann ziehen Sie die Mutter mit der Hand fest. Verwenden Sie danach den Drehmomentschlüssel zum Festziehen.

	Äußerer Rohrdurchmesser	Drehmoment N·m (kgf · cm)
Seite mit kleinem Durchmesser	6.35 (1/4")	13.7 – 18.6 (140 – 190)
Seite mit großem Durchmesser	15.88 (5/8")	49 – 58.8 (500 – 600)
Ventilkopfverschluß	Seite mit kleinem Durchmesser	6.35 (1/4") 19.0 – 21.0 (194 – 214)
	Seite mit großem Durchmesser	15.88 (5/8") 29.0 – 31.0 (296 – 316)
Ventilkopfverschluß		9.0 (92)

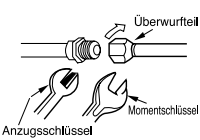

**3 Entlüftung des Rohres und Prüfung auf Gasausfluß**

**Vorgehen beim Verwenden der Vakuumpumpe zum Entlüften**

- Wie in der Darstellung rechts gezeigt, entfernen Sie bitte den Ventilkopf und das Ventillinnenstück, dann verbinden Sie diese mit der Vakuumpumpe und dem Verteilerventil.

- Drehen Sie das mit "Hoch" gekennzeichnete Ventill vollständig zu und drehen Sie das mit "Niedrig" gekennzeichnete Ventil vollständig auf. Lassen Sie die Vakuumpumpe 10-15 Minuten laufen, dann schrauben Sie das "Niedrig"-Ventil vollständig zu und schalten die Vakuumpumpe ab.

- Schrauben Sie die Spindel des Wartungsventiles (mit dem Sechskantschlüssel) gegen den Uhrzeigersinn vollkommen ab (an 2 Stellen), um das Kältemittel fließen zu lassen.

- Entfernen Sie den Beschickungsschlauch und schrauben Sie den Deckel des Ventilkopfes fest. Die Arbeit ist hiermit beendet.

Wenn das Manometer während des Pumpvorgangs einen Druck von -101 Kpa (-76 cmHg) erreicht, den Ventilschluß fest zudrehen.

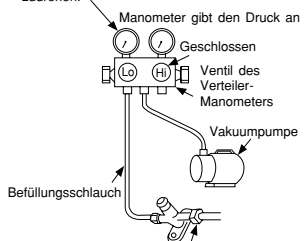

Bei Beginn des Pumpvorgangs, die Gewindemutter leicht lösen, um zu prüfen, ob Luft angesaugt wird. Dann die Gewindemutter wieder anziehen.

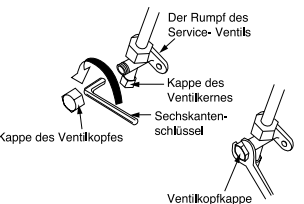

**Prüfung auf Gasausfluß**

Bitte benutzen Sie den gasleckdetektor, um zu prüfen, ob Gas an der Verbindung der Aufweitmutter, wie rechts dargestellt, austritt.

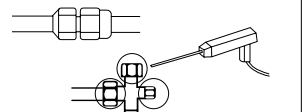

Wenn Gas ausfließt, dann ziehen Sie den Anschluß nach um das Leck zu stoppen.

**VORSICHT** Eine Mutter wird aus dem Raumgerät entfernt, indem zuerst die Mutter auf der Seite mit dem kleinen Durchmesser abgeschraubt wird, da sonst die Dichtungskappe auf der Seite des größeren Durchmessers herausfliegt.

**WARNUNG** • Dieses Gerät muss geerdet werden.

**Vorgänge der Verkabelung**

Macht wird von der Außeneinheit geliefert.

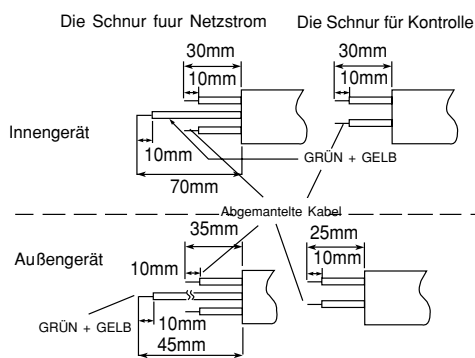
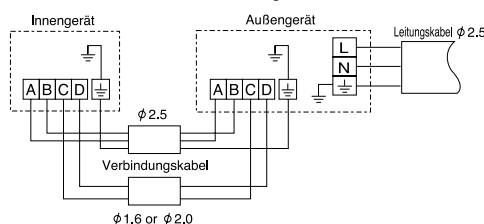

**Verkabelung des Innengerätes**

- Für Leitungsverbindung der Inneneinheit müssen Sie Vordertafel und elektrische Decke entfernen.

- Methode, Vordertafel zu entfernen.
- Beziehen Sie sich auf "Wie man Umzieht die Vorderdecke".

**Methode, elektrische Decke zu entfernen**

- Entfernt die Schraube und elektrische Decke.
- Fügen die Verbindungsschraube (A, B, C, D) vom Boden von unten ein.
- Befestigen die Leitung zu Endleitungen, fest wie gezeigt, in Figur (Zahl) an richtiger Seite.

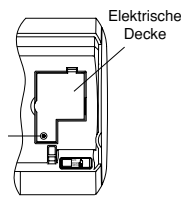

**WARNUNG**

- Die Kabelader muß 10 mm abisoliert und fest an die Klemme angeschlossen werden. Ziehen Sie dann an einen einzelnen Draht, um zu prüfen, ob der Draht fest angeschlossen ist. Unkorrektes Einschließen des Drahts kann zu einem Brand an der Klemme führen.
- Nur solche Starkstromkabel verwenden, die in Ihrem Land zugelassen sind. In Deutschland z.B.: Kabeltyp: NYM 3x1.5mm², (Sicherung = 20A zeitverzögert).
- Wegen der Kabelverbindungen zu den Anschlussklemmen der Geräte sehen Sie bitte im Handbuch nach. Die Kabelverbindungen müssen den gleichen Standard wie die elektrischen Installierungen haben.
- Die Wechselstrom-Spannung zwischen den L und N Anschlussklemmen beträgt 220-240 V. Vor der Wartung muss deshalb der Stecker aus der Wechselstrom-Steckdose entfernt werden, oder der Hauptnetzschalter ist auszuschalten.

**Verkabelung des Außengerätes**

- Zur Verkabelung ist die seitliche Verkleidung zu entfernen.

- Es könnte sein, daß sich die seitliche Abdeckung wegen des Anschlußkabels nicht schließen läßt. Drücken Sie in diesem Fall die Abdeckung hinein, um Sie zu befestigen.
- Vergewissern Sie sich, daß die Haken (an 6 Stellen) feststehen. Sonst könnte Wasser ausfließen und Kurzschluß oder Defekte verursachen.

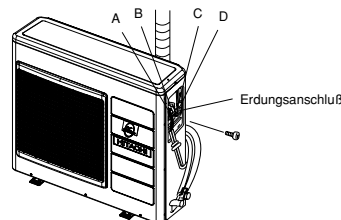
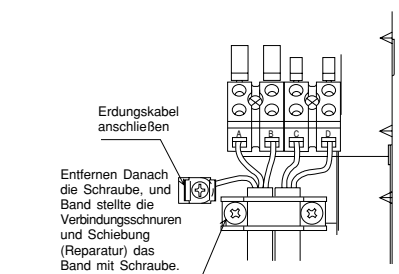

**Überprüfung der Stromquelle und der Spannung**

- Vor der Montage muß die Stromquelle geprüft werden, und unter Umständen ist eine entsprechende Netzleitung zu verlegen. Es ist sicherzustellen, daß die Leitung unter Berücksichtigung des Anlaufstromes stark genug ausgelegt ist. Man beziehe sich daher auf untenstehende Tabelle.
- Die elektrischen Leitungen am vorgesehenen Montageort sind sorgfältig zu prüfen hinsichtlich ihrer Stärke und anderer zutreffender Merkmale. Je nach Modell, das installiert werden soll, ist der Auftraggeber aufzufordern, einen entsprechenden Stromanschluß herzustellen u.a.m. Das umfaßt sämtliche Arbeiten bis einschließlich der Netzsteckdose. In Gegenden, wo die Netzversorgung unzureichend ist, empfiehlt es sich, einen Spannungsregler vorzusehen.

**WICHTIG**

Kabellänge	Kabeldurchmesser	Sicherung
up to 15m	2.5mm²	20A - Zeitsicherung
up to 25m	4.0mm²	

**Wie man die Fakultativen Teile Verbindet (RAC Adapter, Wöchentlicher Zeitmesser Verdrahtete Fernbedienung, Verdrahtete Fernbedienung)**

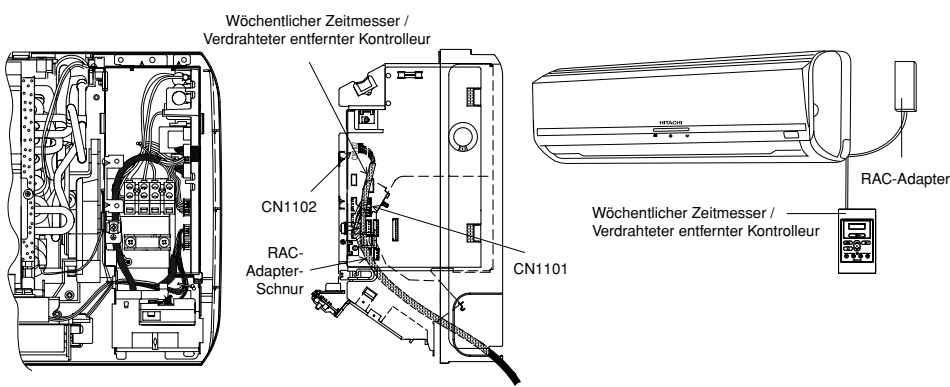

**H-VERBINDUNG**

Für alle fakultativen Teile, beziehen Sie sich bitte auf den Katalog für die Teil-Zahl.

Um zur H-VERBINDUNG in Verbindung zu stehen, muss ein getrennter RAC Adapter gekauft werden.

- Um die Verdrahtung des elektrischen Kasten-Deckels zu installieren, muss geöffnet werden.
- Verbinden den Stecker des RAC Adapters zu CN1101
- Sammeln zurück den Deckel des elektrischen Kastens.
- Beziehen Sie sich bitte auf das jeweilige Benutzerhandbuch des RAC Adapters für weitere details.
- Hüten Sie sich bitte davor, Leitungsleitungen am Rand des Tellers zu beschädigen, wenn Sie in Verbindung stehen fakultative Teile.

**WÖCHENTLICHER ZEITMESSER / SCHLOß ENTFERNTEN KONTROLLEUR AN**

Für alle fakultativen Teile, beziehen Sie sich bitte auf den Katalog für die Teil-Zahl.

Verbindung zum elektrischen Kasten:

- Entfernen den Deckel des elektrischen Kastens.
- Stehen in Verbindung der Stecker des Wöchentlichen Zeitmessers / schloß entfernten Kontrolleur an CN1102 an.
- Sammeln zurück den Deckel des elektrischen Kastens
- Beziehen Sie sich bitte auf das jeweilige Benutzerhandbuch des Wöchentlichen Zeitmessers / Verdrahteten entfernten Kontrolleurs für weitere details
- Hüten Sie sich bitte davor, Leitungsleitungen am Rand des Tellers zu beschädigen, wenn Sie in Verbindung stehen fakultative Teile.

**1 Isolieren und Pflege der Rohrleitungsanschlüsse**

- Die angeschlossenen Enden müssen lückenlos mit Wärmeisoliator abgedichtet und mit Gummiband festgebunden werden.
- Bitte binden Sie Rohre und Kabel mit Isolierband zusammen, wie in der Darstellung des Einbaus der Außen- und Innengeräte. Dann befestigen Sie die mit Kabelklemmen.
- Um die Wärmeisolierung zu bessern und die Wasserkondensation zu meiden, wickeln Sie das Kondensatschlauch und das Leitungsrohr mit Isolationsrohr um.
- Dichten Sie lückenlos mit Kitt ab.

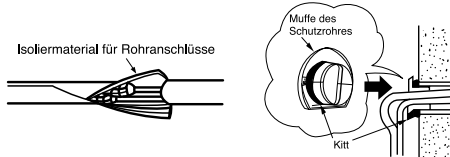

**3 Schutzleiter und Unterbrecher**

**VORSICHT**

- Die Schutzleiterklemme des Aussengerätes befindet sich unter dem Service-Ventil.
- Um Kurzschluß zu vermeiden, ist es notwendig je nach Montageort des Gerätes, einen Unterbrecher zu verwenden.
- Schutzleiter darf nicht in der Nähe folgender Objekte gelegt werden:
  - (1) Wasserrohr
  - (2) Gasrohr – Es besteht die Gefahr des Feuerfangens.
  - (3) Der Schutzleiter eines Blitzableiter oder eines Telefons – Es besteht die Gefahr des Kurzschlusses beim Blitz.

**2 Einbau der Fernbedienung**

- Die Fernbedienung wird in ihrer Halterung gesteckt, die an der Wand oder an einem Balken gefestigt wird.
- Um von der Fernbedienung aus das Gerät betätigen zu können, stellen Sie sicher, daß das Gerät von der Stelle der Halterung einwandfrei empfangen kann. Ein Piepton ertönt, wenn ein Signal von der Fernbedienung empfangen wird. Die Signalübertragung wird durch Neonlicht geschwächt. Daher schalten Sie das Licht während des Montieren der Halterung - auch tagsüber - ein, um die richtige Stelle für die Halterung zu finden.

Die Fernbedienung muß am unteren Teil der Halterung festhaken. Führen Sie die Fernbedienung in die in der Abbildung gezeigte Richtung ein.

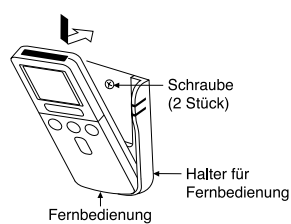

**4 Stromquelle und Betriebstest**

**Stromquelle**

**WARNUNG**

- Nehmen Sie keine Änderungen am Netzkabel vor. Verlängern Sie das Netzkabel nicht.

**VORSICHT**

- Bitte verwenden Sie eine neue Steckdose. Unfall könnte sich ereignen, wenn eine alte Steckdose benutzt wird aufgrund armen Kontaktes.
- Stecken Sie bitte die Dose 2-3 Mal ein und aus. Damit Stellen Sie sicher, daß die Dose völlig eingesteckt ist.
- Laßen Sie das Netzkabel eine zusätzliche Länge haben und setzen sie die Steckdose keiner äußeren Kräften aus, was armen Kontakt zur Folge haben könnte.
- Befestigen Sie das Netzkabel nicht mit U-förmiger Nagel.

**Betriebstest**

- Vergewissern Sie sich, daß die Klimaanlage während des Betriebstestes im normale Betriebszustand ist.
- Erklären Sie dem Kunden die Richtigen Schritte für die Betätigung der Anlage, wie sie in der Bedienungsanleitung beschrieben sind.

**Das Entfernen der vorderen Abdeckung**

- Entfernen Sie die Abdeckung ① und lösen Sie die Schraube.
- Nach der Öffnung der Frontplatte – entfernen die Schraube und öffnen den Deckel ②.
- Entfernen den Filter, veröffentlichen die Achse, den Zentrum-Teil dessen ziehend Vorderdeckel in der Richtung auf den Pfeil ③.
- Schieben Sie den senkrechten Luftstromrichterhandgriff nach rechts oder nach links.
- Nachdem Sie die vordere Abdeckung von unten hochgeschoben haben ④, lösen Sie die vordere Abdeckung, indem Sie die rechten oder linken Seiten ziehen ⑤.

**Das Einbauen der vorderen Abdeckung**

- Befestigen Sie die beiden Haken ⑤ an der Oberseite gut.
- Vorderplatte öffnen und in der Mitte in Pfeilrichtung nach unten drücken, um die Achse in den Haken des Abstrahmens in der Mitte der Vorderplatte einzupassen.
- Befestigen die Schraube und bedecken ① und ②.

