

# POUR LE SERVICE PERSONNEL SEULEMENT

# HITACHI

## SYSTÈME À INVERSEUR ET ÉLÉMENTS MULTIPLES

### APPAREIL INTÉRIEUR

### MANUEL D'INSTALLATION

MODÈLES **RAF-25QH8**  
**RAF-35QH8**  
**RAF-50QH8**

- Lire attentivement la procédure d'installation avant de commencer les travaux.
- Le revendeur devrait informer le client sur le mode de fonctionnement de l'appareil.
- Les explications pour l'appareil extérieur sont présentées dans la section "Mode d'emploi" (Manuel d'instructions) fournie dans l'emballage de l'appareil extérieur.

**Outils nécessaires pour l'installation**  
(La marque  réfère à un outil exclusif pour R410A)

- Tournevis • Mètre-ruban • Couteau • Scie
- Perceuse électrique ø65mm • Clé allen (4mm)
- Clé à vis (14,17,22,26,27mm) • Détecteur de fuites de gaz • Coupe-tubes • Mastic • Ruban vinyl • Pince
- Dudgeonnière • Adaptateur pour pompe à vide
- Valve multiple • Tub de charge • Pompe à vide

## CONSIGNES DE SÉCURITÉ

- Lisez attentivement les consignes de sécurité avant de mettre l'appareil en marche.
- Le contenu de ce chapitre est vital pour assurer un fonctionnement en toute sécurité. Prêtez attention notamment aux signes d'avertissement ci-dessous.

- ⚠ **AVERTISSEMENT** ..Une fausse méthode d'installation risque de provoquer un accident mortel ou des blessures graves.
- ⚠ **ATTENTION** .....Une mauvaise installation risque d'entraîner des conséquences graves.
- ⚡ **Veillez utiliser un fil de terre.**
- 🚫 **Cette signe avec des figures indique la prohibition.**

Assurez-vous qu'après installation, l'appareil fonctionne correctement. Expliquez au client la bonne façon d'utiliser l'appareil en suivant le mode d'emploi.

## ⚠ AVERTISSEMENT

- Demandez à votre revendeur ou à un technicien qualifié d'installer votre appareil. Si vous faites l'installation vous-même, vous risquez de provoquer une fuite d'eau, un court-circuit ou un incendie.
- Tout au long de l'installation, suivez les instructions contenues dans le manuel. Une mauvaise installation risque d'entraîner des fuites d'eau, une électrocution ou un incendie.
- Assurez-vous que les emplacements choisis sont capables de supporter le poids des appareils. Si ce n'est pas le cas, les appareils risquent de tomber et de constituer un danger.
- Suivez les règles concernant l'installation électrique et les méthodes décrites dans le manuel d'installation. Utilisez le type de fil électrique officiellement approuvé dans votre pays. Un travail peu soigné ou un fil électrique de mauvaise qualité peut causer un court-circuit ou un feu.
- Assurez-vous que vous utilisez les fil de raccordement adéquats pour connecter l'appareil d'extérieur à celui d'intérieur. Vérifiez que les connexions sont fermes après que vous ayez les extrémités du fil dans les bornes. Une insertion inappropriée ou un contact branlant peut causer un court-circuit ou un feu.
- Utilisez les pièces spécifiées pour l'installation. Sinon, les appareils risquent de tomber ou il peut y avoir des fuites d'eau, une électrocution ou un incendie.
- Lors de l'installation ou du déplacement du conditionneur d'air dans un autre endroit, assurez-vous que l'air diffèrent des réfrigérants recommandés (R410A) ne pénètre pas dans le cycle de refroidissement. Si un air diffèrent devait entrer, le niveau de pression du cycle de refroidissement pourrait augmenter anormalement et cela pourrait entraîner des ruptures et des blessures.
- Assurez-vous d'utiliser la tuyauterie spécifiée pour R410A, sous peine de briser les tubes en cuivre ou de provoquer des dysfonctionnements.
- Ne laissez pas d'air ou d'humidité dans le circuit de réfrigération lorsque vous installez ou enlevez le climatiseur, sous peine de provoquer des ruptures à cause de la pression anormalement élevée dans le circuit de réfrigération.
- Prévoyez une ventilation adéquate au cas où il y aurait une fuite de gaz de réfrigération. Si le gaz de réfrigération entre en contact avec du feu, il peut devenir toxique.
- Après l'installation, il faut vérifier s'il n'y a pas de fuite de gaz de réfrigération. Si le gaz de réfrigération s'échappe dans la pièce et entre en contact avec du feu dans un convecteur, un radiateur, etc., il peut devenir toxique.
- Les modifications non autorisées du climatiseur peuvent se révéler dangereuses. En cas de panne, il faut appeler un technicien ou un électricien spécialisé en systèmes de climatisation. Toute réparation mal effectuée risque de provoquer des fuites d'eau, des décharges électriques, des incendies, etc.
- Veuillez connecter le fil de terre au fil de source d'énergie à l'appareil d'extérieur, et entre l'appareil d'extérieur et celui d'intérieur. Une erreur dans l'installation d'un fil de terre peut causer une électrocution.

## ⚠ ATTENTION

- Un interrupteur devrait être placé dans la boîte de distribution de l'électricité, pour le fil de source d'énergie à l'appareil d'extérieur connecté directement. En cas d'installation faite autrement, un commutateur principal avec l'écart de contact de plus de 3mm devrait être placé. Sans un interrupteur, le danger d'électrocution est présent.
- Ne pas installer l'appareil à proximité de gaz inflammables. En cas de fuites de gaz inflammables autour de l'installation, le groupe de condensation risque de prendre feu. Les tubes devront correctement être fixés avec un maximum d'espace de 1m entre les supports.
- Lors de l'installation du tub d'évacuation, s'assurer que l'eau s'écoule sans problème.
- Un cordon d'alimentation homologué IEC doit être utilisé. Genre de câble: NYM.

## CHOIX DE L'EMPLACEMENT

(Respectez les observations suivantes et veillez à obtenir l'autorisation du client avant de procéder à l'installation.)

### ⚠ AVERTISSEMENT

- Cet appareil doit être installé à un emplacement stable, sans vibrations et capable de supporter tout le poids de l'appareil.

### ⚠ ATTENTION

- Ne pas installer l'appareil près d'une source de chaleur ou d'un obstacle au flux d'air.
- Les distances de dégagement du haut, de droite et de gauche sont indiquées dans la figure ci-dessous.
- L'emplacement doit permettre l'évacuation de l'eau et le raccordement des tubes à l'appareil extérieur.
- Pour éviter les brouillages, il convient de placer le climatiseur et sa télécommande à 1m au moins des postes de radio ou de télévision.
- Pour éviter les erreurs de transmission de signaux de la télécommande, veillez à placer la télécommande loin de tout appareil à haute fréquence et des systèmes sans fil à forte puissance.

### Noms des composants internes

No.	Pièce	Qté
①	Isolant évasé	1
②	Agglomérant	2
③	Vis pour l'empêchement de renversement (4,1 x 32)	8
④	Support de télécommande	1
⑤	Vis pour support de télécommande (3,1 x 16)	2
⑥	Piles de type AAA	2
⑦	Télécommande	1
⑧	Isolant (t3 x 160 x 600)	1
⑨	Vis pour l'empêchement de renversement (4,0 x 34)	2
⑩	Isolant (20 x 30 x 300)	1
⑪	Douille	3
⑫	Feuille	3
⑬	Fitre de Purification de l'Air	1

## [Installation de l'appareil en intérieur]

### Direction de la tuyauterie

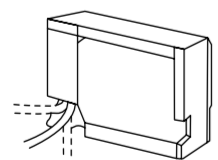

La configuration des tubes peut aller dans trois directions différentes : tuyauterie directe à l'arrière, droite en descente et droite sur chaque côté.

(Par exemple : Installation au mur)

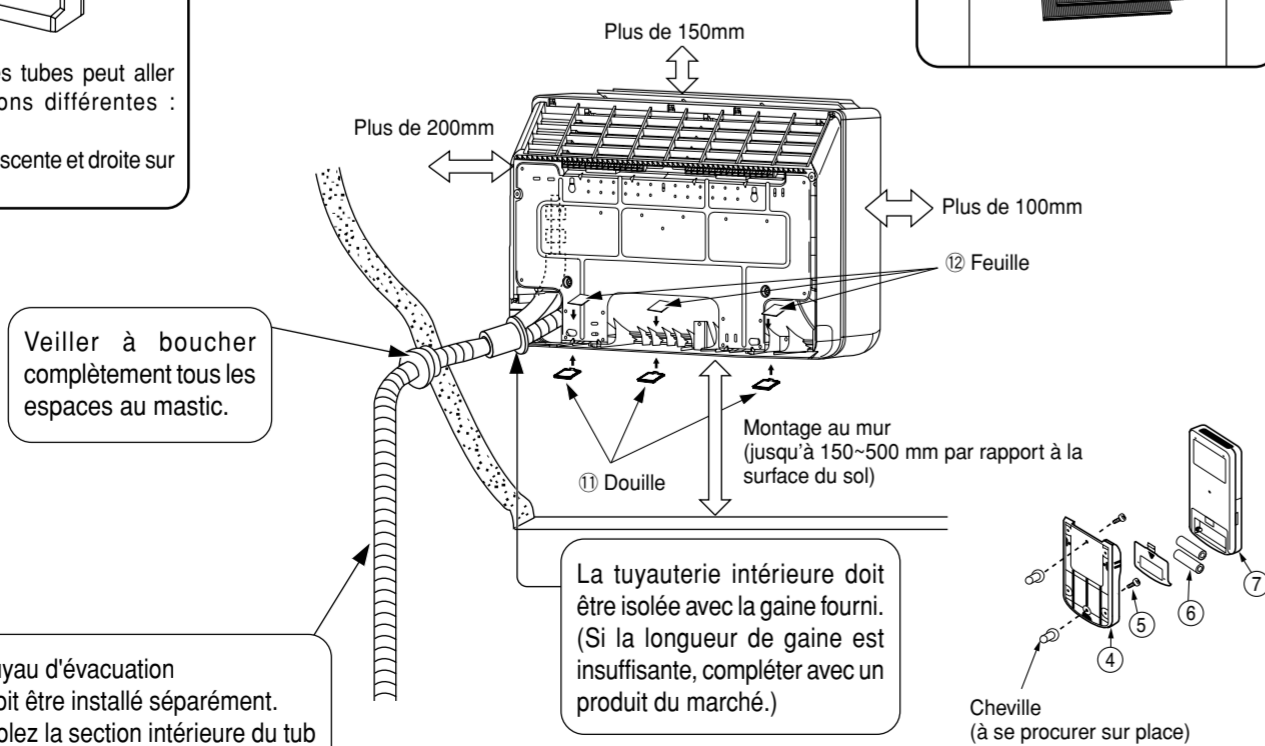

## 1. Pose du traversée du mur et pose de la gaine de protection

### 1.1 Position du trou

- Percez un trou dans le mur comme illustré ci-dessous afin de conserver un débit d'eau condensée constant.

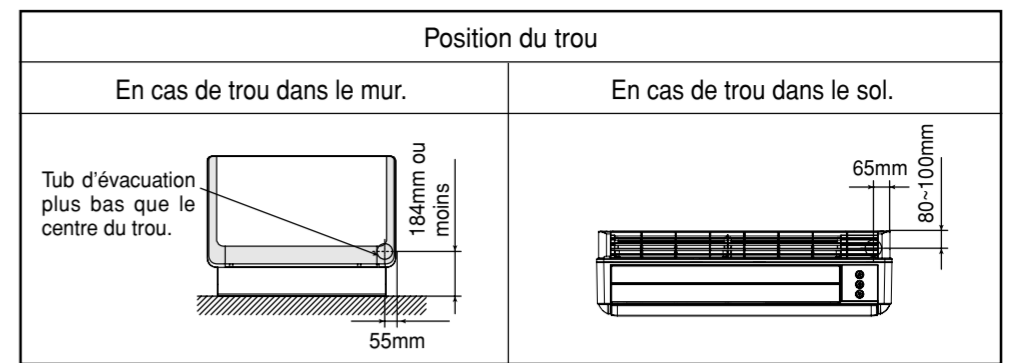

### 1.2 Traversée du mur et pose de la gaine de protection

- Percer le mur avec un léger angle pour créer une ouverture de ø65mm légèrement inclinée vers l'extérieur.
- Couper la gaine de protection en fonction de l'épaisseur du mur.
- Tout espace vide autour de la gaine de protection doit être complètement bouché au mastic pour éviter les entrées d'eau de pluie dans la pièce.

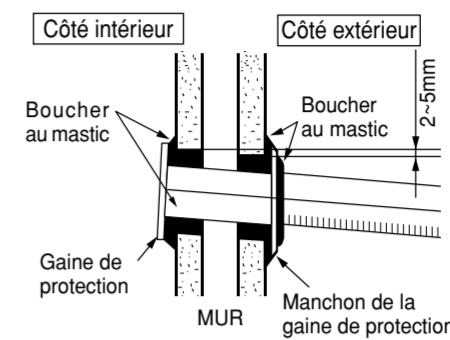

### ⚠ ATTENTION

Vérifiez que le câble n'est pas en contact avec des pièces métalliques dans le mur. Utilisez la gaine de protection pour passer le câble dans le creux du mur, pour éviter que le câble ne soit endommagé par des souris.

## 2. Installation du module intérieur

### 2.1 Comment ôter le panneau avant

Pour plus d'informations, reportez-vous à la section

Retrait et installation du capot frontal.

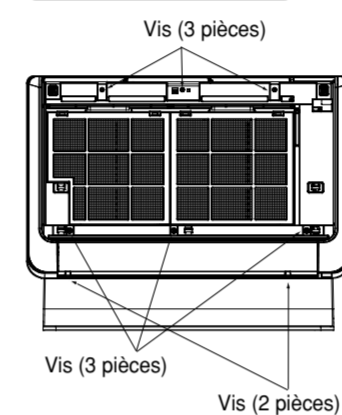

### S'il y a une plinthe

- Si la plinthe fait 5-15 mm d'épaisseur et 115mm ou moins de hauteur, couper le manchon du tub afin de l'adapter à la plinthe.

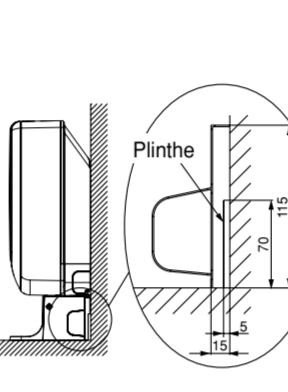

### Pour les tubes latéraux

- Pour les tubes latéraux droits, découpez la chemise du support à l'aide d'un instrument de coupe pour plastique ou d'un outil similaire et limer pour obtenir une finition plus esthétique.

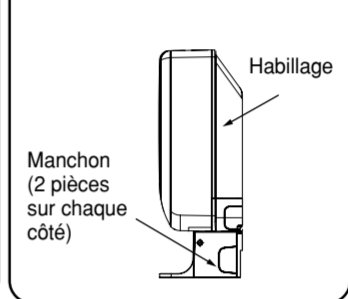

### Canalisations au sol

- Pour les canalisations au sol, découpez la chemise du capot frontal à l'aide d'un instrument de coupe pour plastique ou tout outil similaire et utilisez une lime pour obtenir une finition plus esthétique.

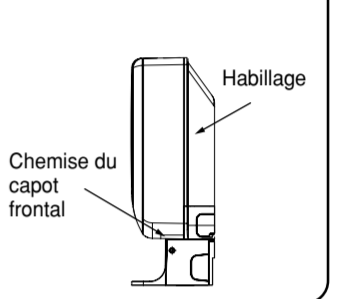

### 2.2 Tub d'évacuation

- Assurez-vous que la pente des tubes vers le bas est suffisante pour drainer les flux en douceur sans que ceux-ci restent bloqués au milieu.
- Le gaine d'évacuation (diamètre de connexion externe: 16mm ou 20mm, longueur: 500mm) est inclus dans l'appareil intérieure. Préparez un tub d'évacuation comme montré sur la figure ci-dessous.
- Afin d'empêcher la formation de condensation, le tub d'évacuation intérieur doit être recouvert avec un matériau isolant de la chaleur, ayant une épaisseur supérieure à 10mm.
- Lorsque le tub est fini, vérifiez que la vidange évacue correctement. Fermez le tub de vidange hermétiquement avec le bouchon qui doit être maintenu propre.

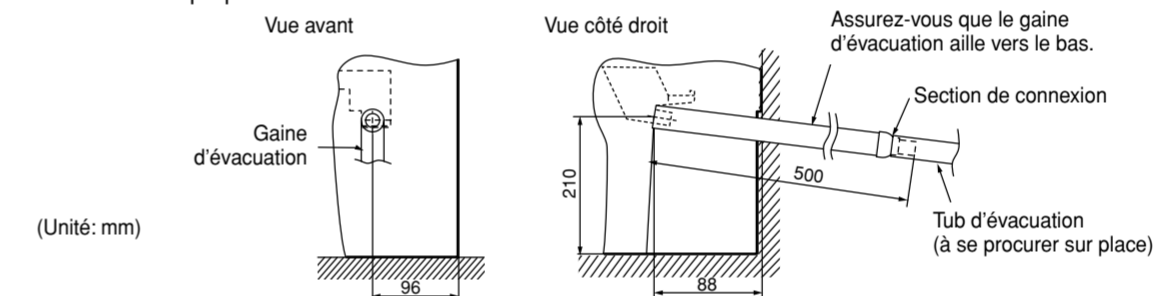

### 2.3 Connexion du tub au appareil intérieur

- Tirer les tubes au travers du trou dans le mur ou dans le plancher vers l'intérieur.
- Positionner les tubes comme montré ci-dessous. En cas de tubes de petite dimension et de grande dimension, les positionner sur l'avant et derrière.
- Les tubes intérieurs doivent être isolés avec l'isolant fourni.
- Le tub doit d'abord être coupé plus long que la longueur montrée ci-dessous.
- Le morceau de tub en trop doit être coupé au cours de la connexion du tub.

### ⚠ AVERTISSEMENT

Ne pas installer la gaine d'évacuation sur le côté pour les tubes latéraux. Raccorder le gaine d'évacuation de façon à ce qu'il sorte directement. Le fait d'installer la gaine d'évacuation sur le côté empêcherait de l'orienter vers le bas et provoquerait des fuites d'eau. Pour éviter que le tub ne goutte, assurez-vous de passer la gaine d'évacuation sous le tub.

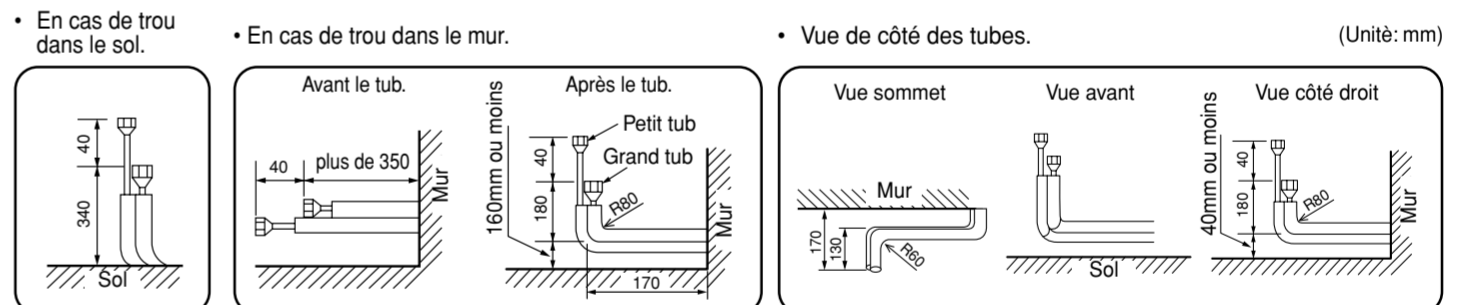

- Enlever l'APPUI DU TUB.
- Mettre la gaine d'évacuation dans le mur.
- Tourner le tub d'isolation pour gaine d'évacuation et attacher à 4 ou 5 endroits pour le fixer.

- Brancher le tub sur l'appareil intérieure.
- Après avoir terminé le branchement du tub, couvrir le connecteur avec de l'isolant.
- Brancher le câble (suivre les instructions de la section "5. Connexion du câble de connexion" au verso de cette fiche).

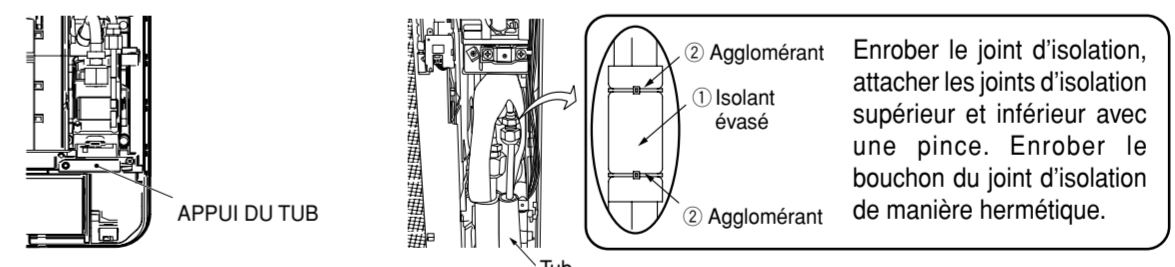

- Un peu d'espace est prévu entre le APPUI DU TUB et le tub pour pouvoir fixer les isolant ⑩ au APPUI DU TUB. Fixer l'isolant ⑩ sur du APPUI DU TUB, qui doivent se trouver entre les feuilles, comme indiqué sur la figure de droite.

- Après avoir attaché les tubs et câble de connexion, attacher leur en serrant les vis ou APPUI DU TUB et câble de connexion.
- Mettre en place le côté facile à fixer du APPUI DU TUB (après l'avoir aligné avec le tub) en face de l'avant et l'assurer avec une vis. (Le APPUI DU TUB sert à empêcher aux rongeurs d'entrer dans l'appareil intérieur. Il est donc indispensable de l'installer.)

- Afin d'éviter que le connecteur du tub n'entre en contact avec le couvercle avant, pousser le connecteur aussi loin que possible.
- Disposer soigneusement le câble de connexion, les tubes et la gaine d'évacuation et les ranger sur le fond de la surface arrière de l'appareil intérieure.

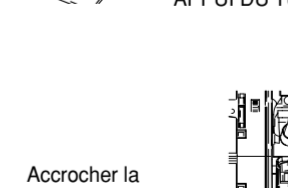
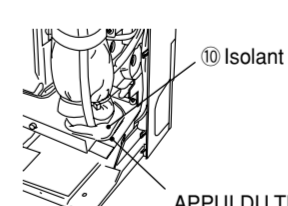

### ⚠ ATTENTION

En montant l'isolant évasé ①, veiller à laisser de l'espace entre ce dernier et la partie en résine, juste à gauche de celle-ci, pour éviter les fuites d'eau.

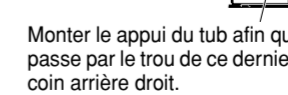
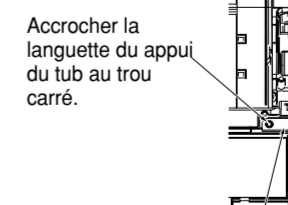

Monter l'appui du tub afin que la partie cylindrique de la bonde passe par le trou de ce dernier et le fixer avec des vis placées au coin arrière droit.

### Aspect du tub de la surface arrière de l'appareil.

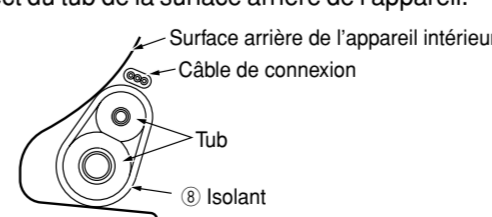

Tub/gaine d'évacuation quand ils passent à travers un trou dans le mur.

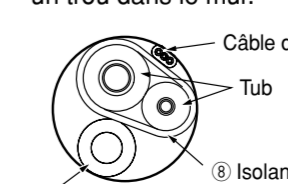

### 3. Fixation du appareil intérieur

#### 3.1 Installation au sol

1. Percer des trous dans le mur. (Comme illustré ci-dessous)
2. Introduire des chevilles dans les trous. (Comme illustré ci-dessous)

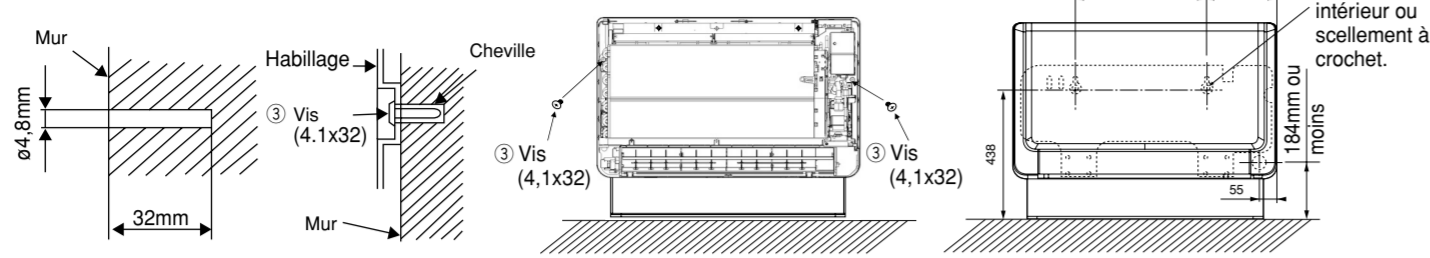

#### Fixation de la base du appareil intérieur

- Fixez la base du appareil intérieur au sol à l'aide de vis de 4,1 x 32mm. (Droite et gauche)

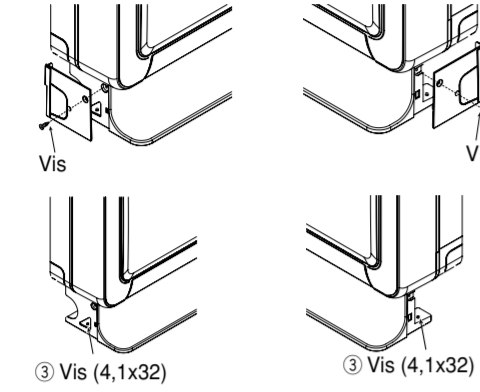

#### AVERTISSEMENT

Bien serrer les vis ③ pour éviter à l'unité interne de basculer.

- Fixer l'appareil intérieur en laissant de l'espace au-dessus du sol et placer une cornière en "L" robuste au fond de celle-ci pour la fixer.

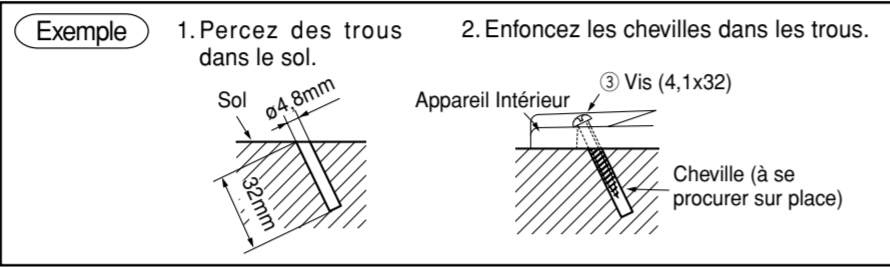

(La prise peut être fixée en diagonale avec une vis comme montré ci-dessous.)

#### 3.2 Installation au mur

##### Pose directe au mur

- Retirez les 3 vis et le clip fixés au support et à l'armoire. (Comme illustré ci-dessous)
- Dévissez les vis fixant le boîtier et le crochet de suspension.
- Utiliser les solives dans le mur pour tenir le support.

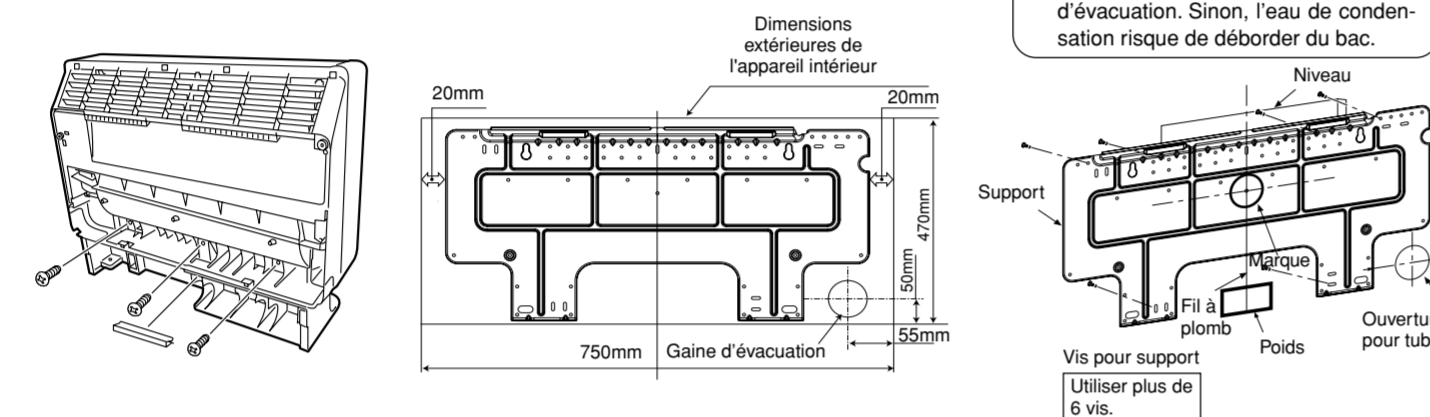

#### ATTENTION

- Le bac de récupération d'eau à l'intérieur du climatiseur peut se vider par la gauche. Le support de suspension doit donc être fixé soit horizontalement, soit légèrement incliné vers le côté du tuyau d'évacuation. Sinon, l'eau de condensation risque de déborder du bac.

#### Procédure d'installation et précautions

- Procédure de fixation du support.

1. Percer des trous dans le mur. (Comme illustré ci-dessous)
2. Introduire des chevilles dans les trous. (Comme illustré ci-dessous)
3. Fixer le support au mur avec des vis 4,1 x 32 et 4,0 x 34. (Comme illustré ci-dessous)
4. Fixez l'unité interne au mur avec la vis 4,1 x 32.

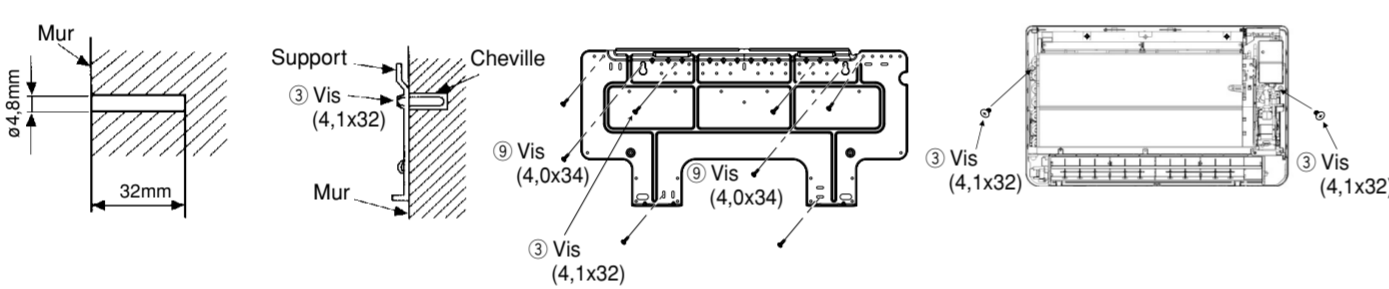

#### 3.3 INSTALLATION ENCASTREE

- 1 Si la bouche de sortie est recouverte par une porte en treillis, il est possible que la température ambiante ne soit pas correctement contrôlée. Par conséquent, la bouche de sortie d'air doit être ouverte autant que possible.
- 2 Si le déflecteur d'air de la bouche de sortie d'air est ajusté trop en hauteur, il est possible que la température ambiante ne soit pas correctement contrôlée en raison de la chaleur présente derrière la porte en treillis. Il faut par conséquent ajuster le déflecteur à un angle quasi horizontal.
- 3 Si le récepteur de signal est recouvert avec une porte en treillage, la distance de réception du signal ou la portée (angle) diminue. Le récepteur de signal ne doit donc pas être recouvert avec une porte en treillage.
- 4 N'utiliser qu'une porte verticale en treillage. Celle-ci doit avoir une porte en treillage correspondant à au moins 75% du reste de la porte. Il ne sera pas possible d'avoir le rendement maximum si une ou plusieurs portes en latex ont une porte en treillage inférieure à 75%.
- 5 Si l'unité doit être murée, il faudra probablement davantage de temps pour arriver à la température réglée après avoir allumé l'appareil.

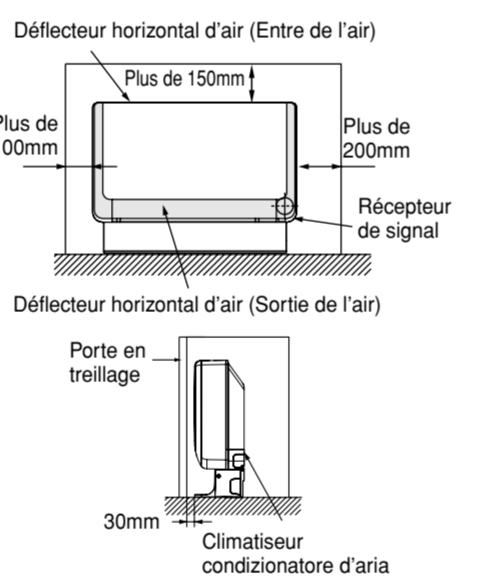

### 4. Préparation des tubes et tirage au vide

#### 4.1 Préparation des tubes

- Utiliser un coupe-tubes pour couper les tube de cuivre.

#### ATTENTION

- Des bords rugueux risque d'entraîner des fuites.
- Tenir le côté à ébarber vers le bas pour empêcher les copeaux de cuivre d'entrer dans le tube.

- Avant d'évaser le tube, mettre en place l'écrou du dudgeon.
- Veillez utiliser un outil exclusif.

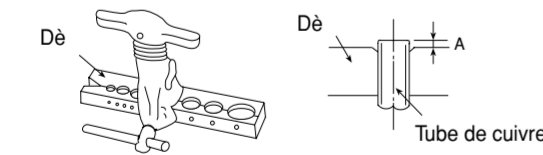

Diamètre extérieur (ø)	A (mm) Clé polygonale rigide	
	Outil pour R410A	Outil pour R22
6,35 (1/4")	0 - 0,5	1,0
9,52 (3/8")	0 - 0,5	1,0
12,7 (1/2")	0 - 0,5	1,0

#### 4.2 Raccordement des tubes

#### ATTENTION

Lorsque vous enlevez des écrous polygonaux d'un appareil d'intérieur, commencez par enlever un écrou de petit diamètre, sous peine de voir s'éjecter un bouchon d'étanchéité de grand diamètre. Faites sortir l'eau des tubes pendant que vous travaillez.

- Faire très attention en pliant les tubes de cuivre pour former des coudes.
- Vissez manuellement en ajustant le centre. Ensuite, utilisez une clé dynamométrique pour achever le serrage.

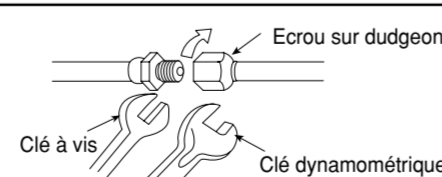

#### Vérification d'absence de fuites

Utilisez le détecteur de gaz pour vérifier qu'il n'y a pas de fuite au niveau du raccord, comme illustré ci-contre.

Le cas échéant, serrer le raccord davantage pour arrêter la fuite. (Utiliser le détecteur fourni pour R410A.)

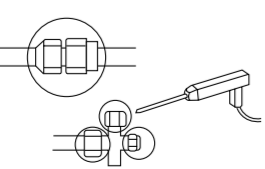

	Diamètre extérieur du tube (ø)	Couple N·m (kgf·cm)	
Côte petit diamètre	6,35 (1/4")	13,7 - 18,6 (140 - 190)	
	9,52 (3/8")	34,3 - 44,1 (350 - 450)	
	12,7 (1/2")	44,1 - 53,9 (450 - 550)	
Bouchon sur tête de valve	Côte petit diamètre	6,35 (1/4")	19,6 - 24,5 (200 - 250)
	Côte grand diamètre	9,52 (3/8")	19,6 - 24,5 (200 - 250)
		12,7 (1/2")	29,4 - 34,3 (300 - 350)
Bouchon sur mécanisme de valve		12,3 - 15,7 (125 - 160)	

### 5. Connexion du câble de connexion

- (1) Enlever le couvercle du boîtier électrique.
- (2) Brancher les câbles de connexion.
- (3) Remettre le couvercle du boîtier électrique.

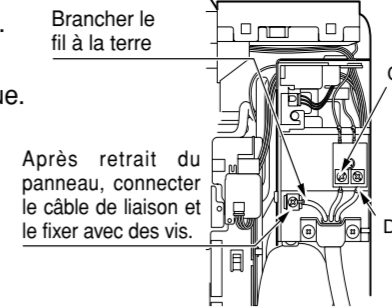

#### AVERTISSEMENT

- Laissez un peu de mou au niveau du fil de connexion pour des besoins de maintenance puis fixez-le solidement avec la courroie du cordon.
- Fixez le câble de connexion avec la partie revêtue du câble à l'aide de la courroie du cordon. N'exercez pas de pression sur le fil car cela pourrait provoquer une surchauffe ou allumer un incendie.

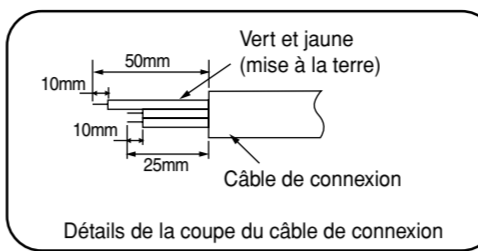

**AVERTISSEMENT** • CET APPAREIL DOIT ÊTRE RELIÉ À UNE PRISE DE TERRE.

#### Connexion du câble de connexion

Visser fortement le câble de connexion afin qu'ils ne sortent pas de leur logement ou se débranchent. Valeur référence de torsion correcte: 1,2 à 1,6 N·m (12 à 16 kgf·cm) Une force de serrage excessive pourrait endommager l'intérieur du câble et dans ce cas il faudrait le remplacer.

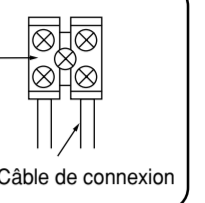

### 6. Vérification du passage de la tuyau d'évacuation

- (1) Brancher une conduite flexible de purge séparée à la conduite flexible de purge fixée à l'appareil intérieur.
- (2) Pour contrôler la régularité du flux d'eau condensée, le gaine d'évacuation doit être installé comme ci-dessous.

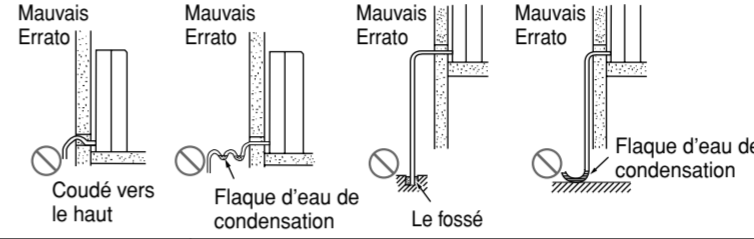

#### AVERTISSEMENT

Vérifiez que le tub d'évacuation n'est pas tordu ou mal raccordé.

#### ATTENTION

Lors de la pose, vérifiez que l'eau de condensation peut s'écouler sans problème. (Un manque d'attention risque de provoquer des fuites d'eau.)

### 7. Mise en place de la télécommande

- La télécommande peut être placée dans son support fixé au mur ou sur une poutrelle.
- Pour pouvoir actionner la télécommande dans son support, s'assurer que l'appareil est capable de recevoir les signaux de la télécommande à partir de l'endroit où le support va être fixé. Au moment de recevoir un signal de la télécommande, l'appareil émet un bip. La transmission de signaux est affaiblie par la lumière fluorescente. Il faut donc allumer la lumière pendant la mise en place du support de télécommande, même lorsqu'il fait jour, pour déterminer le bon emplacement du support.

La télécommande doit être accrochée au crochet à la partie la plus basse du support. Poussez la télécommande dans la direction montrée ci-dessous dans la figure.

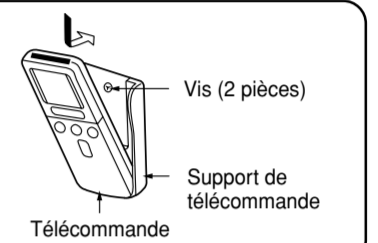

### 8. Phase finale d'installation

#### 8.1 Isolation et entretien des raccords de tuyauteries

- Les raccords doivent être entièrement recouverts d'isolant thermique, puis entouré d'une bande de caoutchouc.
- Attacher ensemble la tuyauterie et le câble électrique à l'aide d'un ruban vinyl, comme illustré dans la partie correspondant à l'installation des appareils intérieur et extérieur. Les bloquer ensuite dans des crochets de fixation.
- Pour améliorer l'isolation thermique et pour éviter la condensation d'eau, recouvrir la partie extérieure de la tuyauterie d'évacuation de gaine isolant.
- Boucher tous les espaces au mastic.

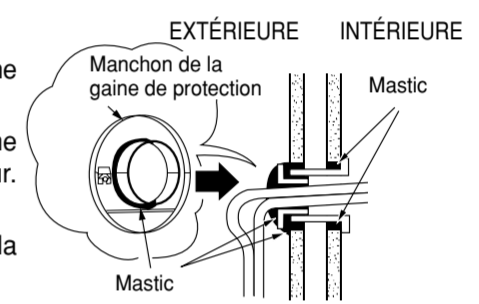

#### 8.2 Essai de fonctionnement

- S'assurer que le climatiseur se trouve dans les conditions normales de fonctionnement pendant l'essai.
- Expliquer au client la bonne façon d'utiliser l'appareil suivant le mode d'emploi.
- Si l'appareil intérieure ne fonctionne pas, vérifier que les connexions ont été effectuées correctement.

#### ATTENTION

Les essais doivent être effectués sur une unité à la fois pour s'assurer que les câbles sont branchés correctement.

#### ATTENTION

Utilisez les pinces en haut du capot frontal pour retirer et fixer ce dernier au boîtier. N'exercez pas une trop forte pression sur les pinces afin d'éviter de les casser lors du retrait ou de l'installation du capot frontal. Pour retirer et installer le capot frontal, suivez les procédures décrites ci-dessous.

### Retrait et installation du capot frontal

#### 1. Retirez le capot frontal

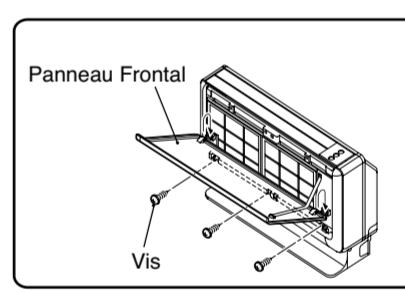
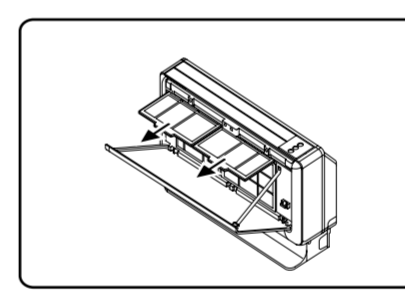
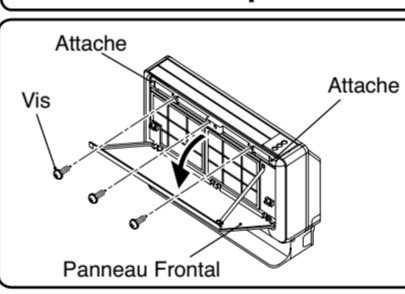

- 1 Poussez le taquet de chaque côté pour ouvrir le panneau frontal. Retirez le filtre et dévissez les 3 vis.
- 2 Soulevez le panneau frontal et accrochez fermement les pinces au bas de sa partie arrière. Dévissez ensuite les 3 vis.

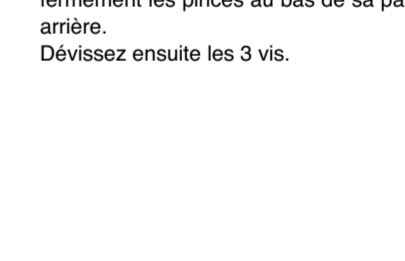
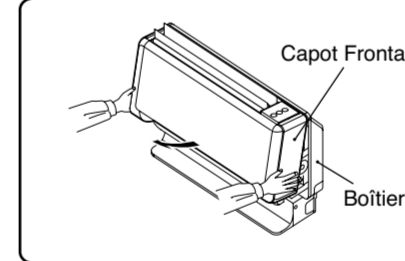
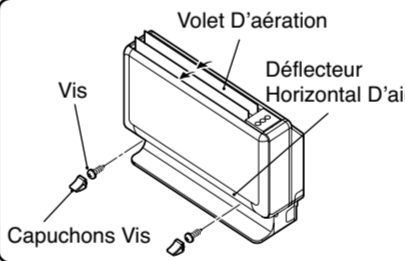

- 3 Retirez les 2 capuchons vissés au bas du déflecteur horizontal d'air et dévissez les 2 vis. Laissez ensuite le volet d'aération ouvert.
- 4 Tenez les deux côtés de la partie inférieure du capot frontal et tirez-les en direction oblique.

#### 2. Mettez en place le capot frontal

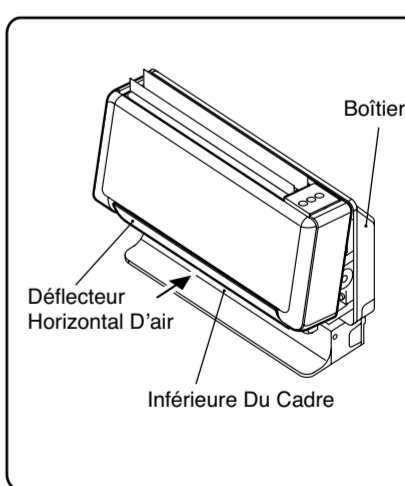
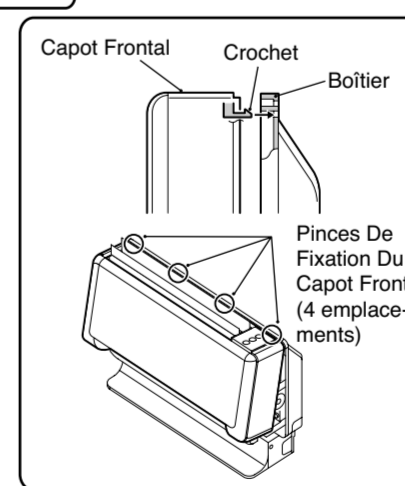
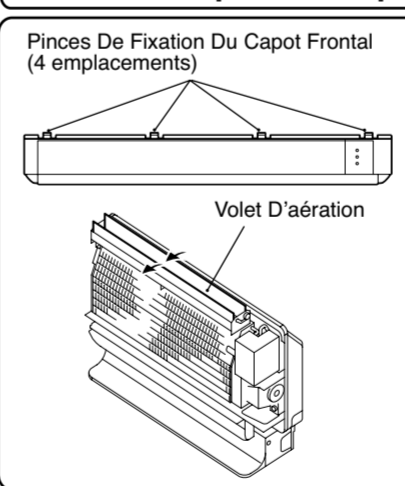

- 1 Mettez le volet d'aération en position ouverte.
- 2 Insérez les pinces de fixation du capot frontal (4 emplacements) dans la rainure d'introduction du capot frontal et reliez le volet d'aération supérieur au cadre du capot frontal.
- 3 Reliez le déflecteur horizontal d'air à la partie inférieure du cadre du capot frontal et insérez-le dans le boîtier. Après avoir fixé le capot frontal, remettez en place toutes les vis dans l'ordre approprié.

### Raccordement des pièces en option (Carte RAC, Télécommande filaire de la minuterie hebdomadaire, Télécommande filaire)

- Pour pouvoir raccorder le câble au module de commande, vous devez retirer le capot frontal et le capot du coffret de branchement. Voici les raccords à effectuer :
- 1 Carte RAC: CN7
- 2 Télécommande filaire de la minuterie hebdomadaire: CN9
- 3 Télécommande filaire: CN9
- Pour plus d'informations sur les raccords, consultez les manuels accompagnant chaque pièce en option.
- Pour des informations sur les procédures de retrait et de réinstallation du capot frontal, vous pouvez consulter le présent manuel d'installation.
- Lors du raccordement des pièces en option, veillez à ne pas endommager les fils d'alimentation avec les arêtes des plaquettes.

