

POUR LE SERVICE PERSONNEL SEULEMENT

HITACHI
Inspire the Next
**SYSTEME ONDULATEUR MULTITYPE
INSTALLATION MANUELLE**

Appareil d'intérieur
RAK-65NH5A

- Veuillez lire les instructions attentivement avant de commencer l'installation.
- Le vendeur devrait informer les clients de la méthode d'installation.

Outils nécessaires à l'installation

- Tournevis • Mètre • Couteau • Scie
- Une perceuse de 65mm • Clef à molette hexagonal (10 4mm) • Clef (14, 17, 22, 26, 27mm)
- Détecteur de fuite de gaz • Coupeur de tuyau • Mastic • Ruban vinylique • Tenailles • Outil d'éclairage

PRÉCAUTIONS

- Lisez les précautions à prendre attentivement avant de mettre l'appareil en marche.
- Le contenu de cette section est important pour assurer une parfaite sécurité. Veuillez prêter une attention particulière aux signes suivants.

- ⚠ **AVERTISSEMENT** Des mauvaises méthodes d'installation peuvent causer la mort ou des blessures.
- ⚠ **ATTENTION** Une installation inappropriée peut avoir de sérieuses conséquences.

Veuillez vous assurer que l'appareil opère correctement après l'installation. Expliquez au client la façon appropriée d'opérer l'appareil comme il est décrit dans le guide de l'utilisateur.

⚠ AVERTISSEMENT

- Veuillez demander à votre vendeur ou technicien qualifié d'installer votre appareil. Des fuites d'eau ou même des risques de feu sont possibles si vous essayez d'installer votre appareil vous-même.
- Veuillez suivre les instructions d'installation décrites dans le manuel. Une installation inappropriée pourrait causer des fuites d'eau, une électrocution ou un feu.
- Veuillez vous assurer que les appareils sont installés à des endroits où leur poids est totalement supporté. Sinon les appareils pourraient tomber ou s'affaisser et devenir une source de danger.
- Suivez les règles concernant l'installation électrique et les méthodes décrites dans le manuel d'installation. Utilisez des fils électriques approuvés par les autorités de votre pays.
- Assurez vous que vous utilisez le câble de raccordement adéquat pour connecter l'appareil d'extérieur à celui d'intérieur. Vérifiez que les connexions sont fermes après que vous ayez placé les extrémités du câble dans les bornes. Une insertion inappropriée ou un contact branlant peut causer un court-circuit ou un feu.
- Veuillez utiliser les composants spécifiques à l'installation. Autrement les appareils pourraient s'affaisser et causer des fuites d'eau, une électrocution ou un feu.
- Assurez-vous d'utiliser la tuyauterie spécifiée pour R410A, sous peine de briser les tuyaux en cuivre ou de provoquer des dysfonctionnements.
- Lors de l'installation ou du déplacement du conditionneur d'air dans un autre endroit, assurez-vous que l'air différent des réfrigérants recommandés (R410A) ne pénètre pas dans le cycle de refroidissement. Si un air différent devait entrer, le niveau de pression du cycle de refroidissement pourrait augmenter anormalement et cela pourrait entraîner des ruptures et des blessures.
- Prévoyez une ventilation adéquate au cas où il y aurait une fuite de gaz de réfrigération. Si le gaz de réfrigération entre en contact avec du feu, il peut devenir toxique.
- Après l'installation, il faut vérifier s'il n'y a pas de fuite de gaz de réfrigération. Si le gaz de réfrigération s'échappe dans la pièce et entre en contact avec du feu dans un convecteur, un radiateur, etc., il peut devenir toxique.
- Les modifications non autorisées du climatiseur peuvent se révéler dangereuses. En cas de panne, il faut appeler un technicien ou un électricien spécialisé en systèmes de climatisation. Toute réparation mal effectuée risque de provoquer des fuites d'eau, des décharges électriques, des incendies, etc.

⚠ ATTENTION

- Il est nécessaire d'installer un disjoncteur ou fusible (délai 20A). Sans disjoncteur ou fusible, vous vous exposez à des risques de décharges électriques. Un interrupteur avec un interstice de contact de plus de 3m à installer le long du fil électrique vers l'unité extérieure.
- Veuillez ne pas installer votre appareil près de gaz inflammables. L'appareil d'extérieur peut prendre feu s'il y a fuite de gaz inflammable.
- Veuillez vous assurer que l'eau coule normalement lors de l'installation du tuyau d'évacuation.
- Les tuyaux doivent être supportés convenablement, avec un espace maximum d'un mètre entre les supports.

CHOIX DE L'ENDROIT DE L'INSTALLATION (Veuillez prendre en considération les données suivantes et obtenir la permission du client avant toute installation).

⚠ AVERTISSEMENT

- L'appareil devrait être monté à un emplacement stable, qui ne vibre pas afin de fournir un total support.

⚠ ATTENTION

- Installez loin d'une source de chaleur ou de quoi que ce soit qui pourrait obstruer la sortie d'air.
- Les distances à respecter sur les côtés sont spécifiées dans la figure ci-dessous.
- L'endroit de l'installation doit être choisi afin que l'écoulement d'eau ainsi que la connexion du tuyau avec l'appareil extérieur soient possibles.
- Pour éviter l'interférence du bruit, placez svp l'unité et son fom à distance du contrôleur au moins 1mm la lampe fluorescente de type de radio, de télévision et d'inverseur.
- Pour éviter toute erreur dans la transmission des signaux de la télécommande, veuillez la placer loin de machines à hautes fréquences et de systèmes électriques sans fils.
- La hauteur d'installation de l'unité intérieure doit être de 2,3m ou plus dans un lieu non-publique.

Noms des composants internes

N°	Pièce	Qté
①	Le crochet	1
②	Vis de montage (4.1 x 32)	6
③	Support pour la télécommande	1
④	Piles de type AAA	2
⑤	Vis pour le support de la télécommande (3.1 x 16)	2
⑥	Tuyau d'isolation	1
⑦	Télécommande	1
⑧	Filtre purifiant	1
⑨	Crochet de fixation	1

La longueur du câble de connexion de l'appareil d'intérieur

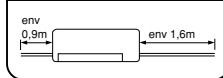

Direction des tuyaux

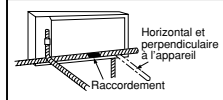

Il y a 6 directions permises, à savoir, horizontalement, la verticale à l'unité, verticalement en bas du droit, horizontalement du droit et horizontalement dehors à gauche.

Figure montrant l'installation des appareils d'intérieur et d'extérieur.

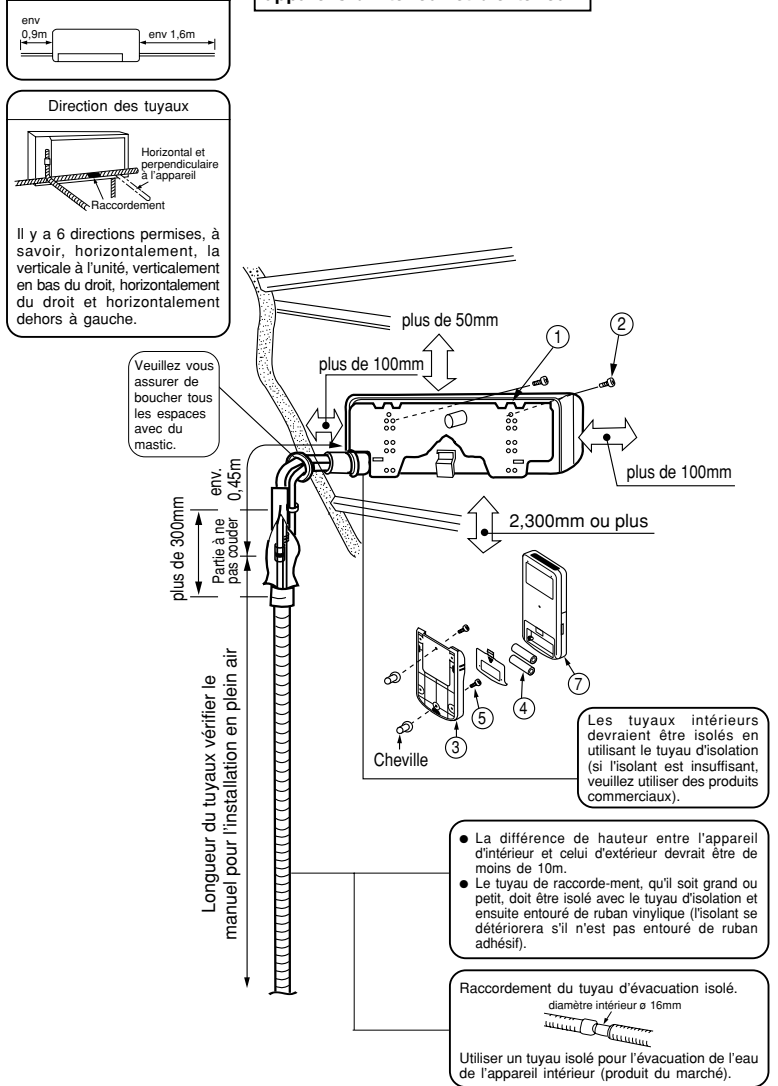

- La différence de hauteur entre l'appareil d'intérieur et celui d'extérieur devrait être de moins de 10m.
- Le tuyau de raccorde-ment, qu'il soit grand ou petit, doit être isolé avec le tuyau d'isolation et ensuite entouré de ruban vinylique (l'isolant se détériorera s'il n'est pas entouré de ruban adhésif).

Raccordement du tuyau d'évacuation isolé, diamètre intérieur 16mm. Utilisez un tuyau isolé pour l'évacuation de l'eau de l'appareil intérieur (produit du marché).

1 Installation Du Crochet, Pénétration Dans Le Mur Et Installation Du Tuyau Protecteur

⚠ ATTENTION

- L'évacuation de l'eau contenue dans le récipient d'eau à l'intérieur de l'appareil d'intérieur est faite à gauche. C'est pourquoi le crochet doit être montée horizontalement ou un peu inclinée vers le côté du tuyau d'évacuation. Autrement, l'eau condensée ferait déborder le réservoir.

Fixé directement au mur

- Veuillez utiliser des poutres cachées pour soutenir le crochet.

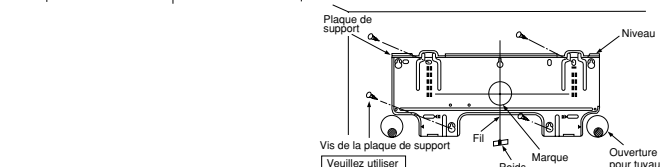
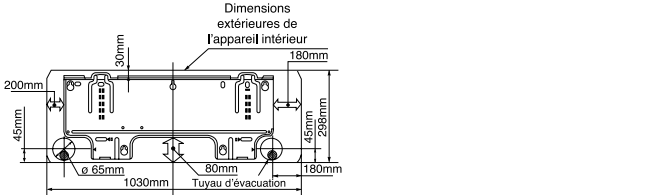

Méthodes d'installation et précautions

- Méthodes de montage du crochet.
- 1. Percez des trous dans le mur. (Comme indiqué ci-dessous)
- 2. Pousser la cheville dans les trous. (Comme indiqué ci-dessous)
- 3. Montez le crochet sur le mur en utilisant les vis 4.1 x 32. (Comme indiqué dans la figure ci-dessous)

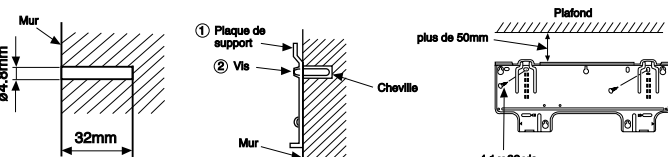

Méthodes pour fixer le support de la télécommande.

- 1. Percez des trous dans le mur comme indiqué dans la figure ci-dessous.
- 2. Pousser la cheville dans les trous. (Comme indiqué ci-dessous)



Pénétration du mur et installation du tuyau de raccordement

- Percez un trou de 65mm de diamètre qui est légèrement incliné vers l'extérieur. Percez le mur à un petit angle.
- Coupez le tuyau de protection suivant l'épaisseur du mur.
- Les espaces libres autour des tuyaux devraient être bouchés avec du mastic pour empêcher toute pénétration de la pluie.

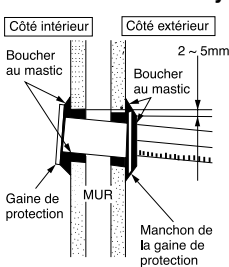

⚠ ATTENTION
Vérifiez que le câble n'est pas en contact avec des pièces métalliques dans le mur. Utilisez la gaine de protection pour passer le câble dans le creux du mur, pour éviter que le câble ne soit endommagé par des souris. A moins que l'étanchéité ne soit parfaite, de l'air chargé d'humidité peut entrer de l'extérieur et des gouttes de condensation peuvent se former.

2 Installation de l'appareil d'intérieur

TUYAUTERIE VERTICALE DESCENDANTE

Préparation

- Connectez le câble de connexion du courant.
- Retirez le tuyau, le câble de connexion et le tuyau d'évacuation.

Installation

- La partie supérieure de l'appareil d'intérieur est suspendue au crochet.
- La partie de l'appareil d'intérieur qui dépasse est accrochée au crochet.

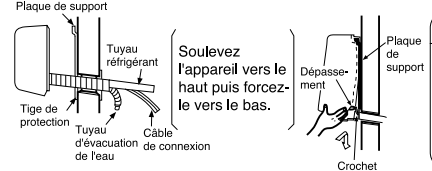

⚠ ATTENTION
Veuillez tirer la partie inférieure de l'appareil d'intérieur vers l'extérieur pour vérifier que l'appareil est bien accroché au crochet. Une installation inappropriée pourrait causer des vibrations et du bruit.

ENLÈVEMENT DE L'APPAREIL INTÉRIEUR

- Tirez vers le bas la section PULL sur le bas de l'appareil d'intérieur et tirez-la ensuite vers vous jusqu'à ce que les languettes sortent de leur logement. (Indiqué par 2 flèches dans le dessin à droite.)
- Si vous n'avez pas assez de place pour manipuler le bas de l'appareil d'intérieur en raison d'obstacles, etc., enlevez le couvercle frontal, introduisez un tournevis dans le trou circulaire, tirez les languettes vers le bas et tirez l'appareil d'intérieur vers vous.
- Apprenez dans ce mode d'emploi la façon dont il faut enlever et remettre le couvercle frontal.

TUYAU HORIZONTAL

Préparation

- Changez l'emplacement du tuyau et du bouchon d'évacuation en installant la tuyauterie horizontale comme indiqué dans la figure. Vous assurer que le tuyau d'évacuation est bien branché jusqu'à ce que le matériel d'isolation se soit replié sur lui-même.

- Utilisez une pince pour retirer les bouchons d'évacuation. Ceci est une manière plus facile de retirer les bouchons.

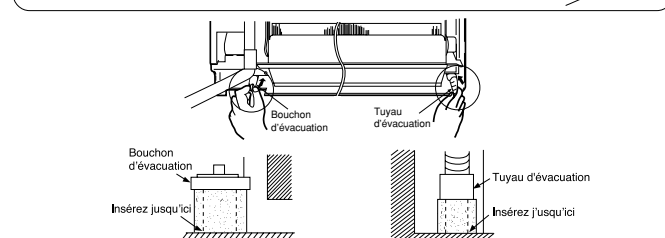

⚠ ATTENTION

De l'eau condensée pourrait fuir s'ils ne sont pas bien insérés.

INSTALLATION DE LA TUYAUTERIE HORIZONTALE VERS LE BAS - EN FAISANT DES OUVERTURES

- Lors de l'installation de la tuyauterie à l'horizontale ou vers le bas, utilisez un couteau pour couper des ouvertures comme indiqué dans la figure ci-dessous. Puis limez les bords des ouvertures pour adoucir.
- Façonnez les tuyaux en maintenant en place la partie inférieure du support de tuyau.

INSTALLATION DE LA TUYAUTERIE REFRIGÉRANT APRES CONNEXION

- La tuyauterie réfrigérant devrait être ajustée pour s'insérer dans un trou dans le mur et être prêt à une future connexion.
- Les extrémités des 2 tuyaux connectés doivent être couvertes de l'isolant utilisé lors de la connexion finale. Puis les tuyaux sont enveloppés dans des tuyaux d'isolation.
- Connectez la corde unissante (connectante) après l'enlèvement de la couverture électrique. (Voir "Raccordement du cordon d'alimentation")
- Après avoir ajusté, insérer le câble de connexion et les tuyaux dans les espaces disponibles sous l'appareil d'intérieur. Utilisez des crochets pour les fixer fermement en place.

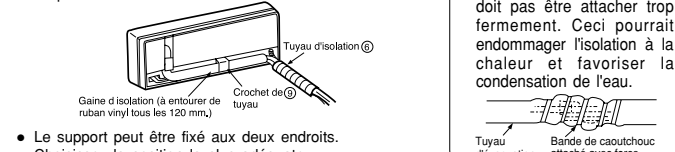

LA CONNEXION DES TUYAUX DU REFRIGÉRANT LORS DE L'INSTALLATION DE L'APPAREIL D'INTERIEUR

Préparation pour installer les tuyaux réfrigérant

- Les tuyaux de réfrigération et le cordon d'alimentation sont façonnés et attachés.
- L'extrémité des tuyaux de réfrigération doivent se trouver à la hauteur des marques "▽".

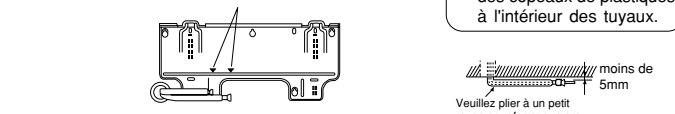

Installation

- Placez l'appareil d'intérieur sur le crochet. Utilisez le support temporaire au dos de l'appareil pour pousser sa partie inférieure de 15cm, vers l'avant.
- Placez le tuyau d'évacuation à travers le trou dans le mur.
- Après avoir raccordé les tuyaux de réfrigération, enveloppez-les dans des matériaux isolants.
- Connectez la corde unissante (connectante) après l'enlèvement de la couverture électrique. (Voir "Raccordement du cordon d'alimentation")
- Après ajustement, le câble de connexion et les tuyaux réfrigérant sont placés dans les espaces disponibles sous l'appareil d'intérieur.
- Les parties qui dépassent de l'appareil d'intérieur doivent être accrochées au crochet.

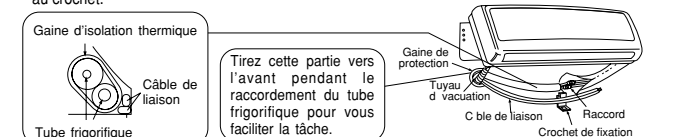

3 Installation de la tuyauterie d'évacuation de l'eau

- Vous assurer que la tuyauterie n'est pas branlante ou courbée.
- Vous êtes libre de choisir le côté de l'installation du tuyau d'évacuation d'eau. Veuillez vous assurer que l'écoulement de l'eau condensée se fait normalement pendant l'installation. (une mauvaise installation peut causer des fuites d'eau.)

⚠ ATTENTION

Vous êtes libre de choisir le côté de l'installation du tuyau d'évacuation d'eau. Veuillez vous assurer que l'écoulement de l'eau condensée se fait normalement pendant l'installation. (une mauvaise installation peut causer des fuites d'eau.)

1 Préparation des tuyaux

- Utilisez un coupeur de tuyau pour couper le tuyau en cuivre.

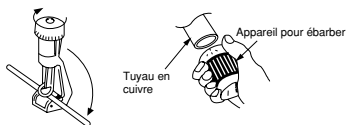

ATTENTION

- Une extrémité dentelée pourrait causer des fuites d'eau.
- Dirigez le côté à ébarber vers le bas pendant que vous ébarbez pour empêcher que des copeaux de cuivre n'entrent dans le tuyau.
- Avant d'évaser, veuillez mettre l'écrou d'évasement.



- Veuillez utiliser un outil R410A

Diamètre Externe (ø)	A (mm)	
	Outil impératif à évaser	Outil rigide à évaser
6.35	0.0 ~ 0.5mm	1.0mm
9.52	0.0 ~ 0.5mm	1.0mm
12.7	0.0 ~ 0.5mm	1.0mm

2 Connexion De La Tuyauterie

ATTENTION

Lorsque vous enlevez des écrous polygonaux d'un appareil d'intérieur, commencez par enlever un écrou de petit diamètre, sous peine de voir s'éjecter un bouchon d'étanchéité de grand diamètre. Faites sortir l'eau des tuyaux pendant que vous travaillez.

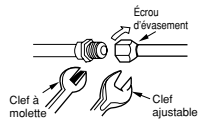

	Diamètre extérieur du tube	Couple N-m (kgf · cm)
Côte petit diamètre	6.35 (1/4")	13.7 - 18.6 (140 - 190)
Côte grand diamètre	9.52 (3/8")	34.3 - 44.1 (350 - 450)
	12.7 (1/2")	44.1 - 53.9 (450 - 550)
Bouchon sur tête de vanne	Côte petit diamètre 6.35 (1/4")	19.6 - 24.5 (200 - 250)
	Côte grand diamètre 9.52 (3/8")	19.6 - 24.5 (200 - 250)
	12.7 (1/2")	29.4 - 34.3 (300 - 350)
Bouchon sur mécanisme de vanne		12.3 - 15.7 (125 - 160)

Inspection de fuite de gaz

Veuillez utiliser le détecteur de fuites de gaz pour vérifier s'il y a des fuites au raccordement écrou d'évasement comme indiqué à droite.

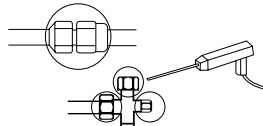

S'il y a fuite de gaz, resserez le raccordement pour arrêter les fuites. (Utilisez le détecteur fourni pour R410A.)

3 Evacuation de l'air dans les tuyaux et inspection de fuite de gaz réfrigérant

Méthodes à suivre lors de l'utilisation de la pompe aspiratrice pour retirer l'air des tuyaux

1 Enlevez le bouchon du cœur de la valve, comme la figure à droite l'indique. Ensuite, raccordez le tuyau de charge. Enlevez le bouchon de la tête de la valve. Raccordez l'adaptateur à la pompe à vide et raccordez le tuyau de charge à l'adaptateur.

2 Serrer totalement le volant "Hi" du clapet d'échappement et dévissez complètement le volant "Lo". Faire marcher la pompe pendant 10 à 15 minutes, puis resserez complètement le volant "Lo" et arrêtez la pompe.

3 Dévissez complètement le pivot du clapet de service à deux endroits dans la direction contraire des aiguilles d'une montre pour permettre l'écoulement du gaz réfrigérant. (utilisant une clef à molette hexagonale).

4 Débrancher le flexible de charge et serrer le bouchon sur la tête de vanne. Vérifiez autour du bouchon s'il y a des fuites de gaz. L'opération est alors terminée.

Lorsque le manomètre atteint -101 Kpa (-76 cmHg) pendant le tirage au vide, fermer complètement la vanne.

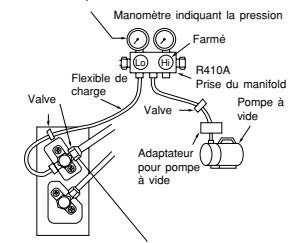

Au début du tirage à vide, dévisser légèrement l'écrou sur dudgeon pour vérifier que l'air est aspiré. Puis resserrer l'écrou.

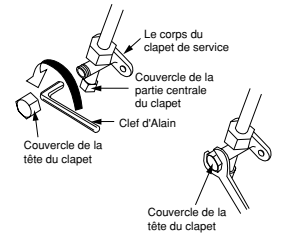

AVERTISSEMENT

- CET APPAREIL DOIT ÊTRE RELIE À UNE PRISE DE TERRE.

L'alimentation d'énergie sera reliée à la tension évaluée, autrement le w/d'unité soit cassé ou ne pourrait pas atteindre la capacité indiquée.

Installation et disposition des fils électriques

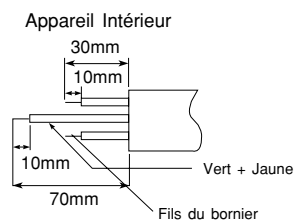

AVERTISSEMENT

- La partie dénudée de l'âme du fil doit s'étendre sur 10mm. Attachez-la bien à la borne. Tirez sur le fil pour vérifier si le contact est solide. Si le fil n'est pas bien introduit, la borne risque de griller.
- Assurez-vous de n'utiliser que des fils électriques approuvés par les autorités de votre pays. En Allemagne, par exemple: Type de fils électrique: NYM 3 x 1.5 mm².
- Veuillez consulter le manuel d'installation pour le branchement électrique aux bornes des unités. Le fil électrique doit satisfaire aux normes de l'installation électrique.
- Le voltage du courant alternatif est de 220-240 V entre les bornes L et N. Aussi, avant d'assurer l'entretien, assurez-vous de débrancher la prise ou de couper le courant.

Câblage de l'appareil intérieur

- Pour le rapport (la connexion) de fil de l'unité d'intérieur, vous devez enlever le panneau (jury) de devant et la couverture électrique.

Méthode d'enlever le panneau (jury) de devant.

- Référez-vous "à l'ÉTAPE (la SCÈNE) FINALE D'INSTALLATION" - Comment Enlever la Couverture

Méthode de retrait du panneau inférieur

- Enlèvent la vis et la couverture électrique.
- Insèrent la corde unissante (connectante) (C, D) du fond (bas) d'unt.
- Fixent le fil aux fils terminaux fermement comme indiqué dans la figure (le chiffre) au côté juste.

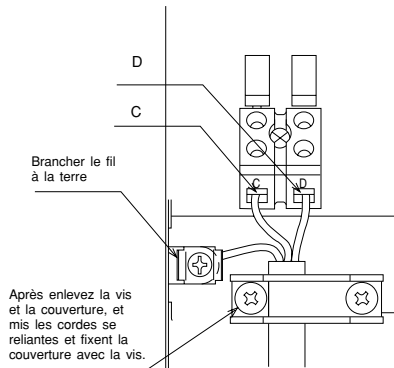
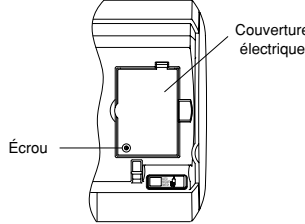

Après enlever la vis et la couverture, et mis les cordes se reliant et fixent la couverture avec la vis.

Vérification de l'alimentation électrique

- Avant l'installation, l'alimentation électrique doit être vérifiée, et une prise doit déjà être posée. Pour une bonne capacité des fils électriques, utilisez les calibres indiqués ci-dessous pour le raccordement à partir du transformateur, le branchement de la boîte à fusibles à l'interrupteur principal et à l'unité extérieure en tenant compte du rotor.

IMPORTANT

Longueur du câble	Coupe transversale du fil
jusqu'à 6m	1,5mm ²
jusqu'à 15m	2,5mm ²
jusqu'à 25m	4,0mm ²

Comment Raccorder les Parties Optionnelles. (L'Adaptateur de RAC, le Compte-minutes Hebdomadaire/Contrôleur lointain Câblé)

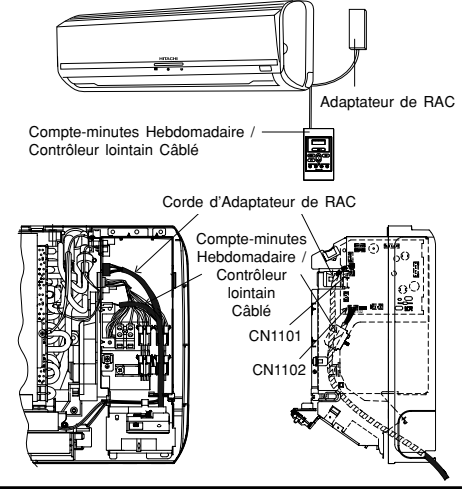

COMTE-MINUTES HEBDOMADAIRE / A TÉLÉGRAPHIÉ AU CONTRÔLEUR LOINTAIN

- Pour toutes les parties optionnelles, faites s'il vous plaît allusion au catalogue pour le nombre de partie]
- Pour communiquer à H-LIEN, un Adaptateur RAC séparé doit être acheté
- Pour installer l'installation électrique à la couverture de boîte électrique doit être ouvert.
- Raccordez le connecteur d'adaptateur RAC à CN1101
- Rassemblez en arrière la couverture de boîte électrique.
- Faites S'il vous plaît allusion au manuel d'utilisateur respectif d'Adaptateur RAC pour les détails de plus
- être S'il vous plaît prudent de ne pas nuire à l'avance télégraphié au bord de plaque en raccordant les parties optionnelles.

CONNEXION À LA BOÎTE ÉLECTRIQUE.

- Enlèvent la couverture de boîte électrique
- Communiquent le connecteur de Compte-minutes Hebdomadaire / a télégraphié au contrôleur lointain à CN1102.
- Rassemblez en arrière la couverture de boîte électrique.
- Faites S'il vous plaît allusion au manuel d'utilisateur respectif de Compte-minutes Hebdomadaire / contrôleur lointain Câblé pour les détails de plus.
- être S'il vous plaît prudent de ne pas nuire à l'avance télégraphié au bord de plaque en raccordant les parties optionnelles.

1 Isolation Et Maintenance Du Tuyau De Raccordement

- Les bornes connectées doivent être totalement fixées à l'isolant de chaleur et ensuite renforcées avec une bande en caoutchouc.
- Veuillez attacher le tuyau et la ligne de courant électrique avec du ruban vinylique comme c'est montré dans la figure de l'installation des appareils d'extérieur et d'intérieur. Puis fixer les en utilisant des montures.
- Pour augmenter l'isolation à la chaleur et pour empêcher la condensation de l'eau, veuillez couvrir la partie extérieure de tous les tuyaux avec le tuyau d'isolation.
- Bouchez tout espace en utilisant du mastic.

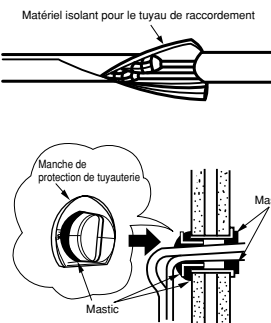

2 Installation de la télécommande

- La télécommande peut être placée sur son support qui peut être fixé à un mur ou une poutre.
- Pour utiliser la télécommande sur son support, veuillez vous assurer que l'appareil peut recevoir les signaux à une telle distance. L'appareil émettra un "bip" lorsque le signal est bien reçu. La transmission du signal peut être affectée par la présence de lampes fluorescentes. De ce fait, lors de l'installation de la télécommande, veuillez allumer la lumière même pendant la journée, pour déterminer une position correcte du support de la télécommande.

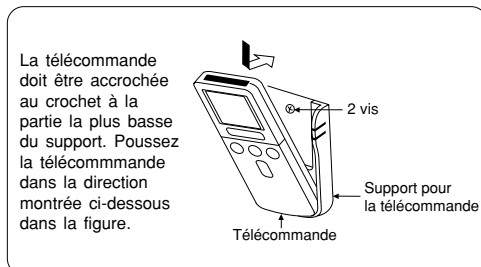

La télécommande doit être accrochée au crochet à la partie la plus basse du support. Poussez la télécommande dans la direction montrée ci-dessous dans la figure.

3 Source Du Courant Et Test De Fonctionnement

Source du courant

ATTENTION

- Veuillez utiliser une nouvelle prise. Un accident peut se produire à cause de l'utilisation d'une vieille prise de courant murale ou d'un mauvais contact.
- Veuillez brancher et ensuite retirer la prise mâle 2 ou 3 fois, afin de vous assurer que la prise mâle est totalement insérée dans la prise de courant murale.
- Veuillez garder une longueur de plus pour le câble et ne soumettez pas la prise mâle à des forces externes qui pourraient altérer le branchement électrique.
- Ne pas fixer le câble de raccordement en utilisant un clou en U.

Test de fonctionnement

- Veuillez vous assurer que les conditions de fonctionnement sont normales.
- Expliquez à votre client les méthodes correctes à suivre comme décrites dans le manuel de l'utilisateur.

Retrait du panneau de façade

- Enlevez le panneau frontal.
- Servez-vous de vos deux mains pour enlever et remettre le panneau frontal.

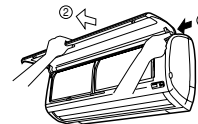

- Après avoir enlevé le panneau frontal en se servant des deux mains.
- Détachez le bras droit en le poussant vers l'intérieur.
- Glissez le panneau frontal vers la droite comme la figure l'indique. Ensuite, enlevez-le en le tirant vers vous.

- Enlevez les filtres.
- Enlevez les bouchons et écrous de la partie inférieure du couvercle frontal

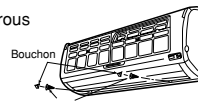

- Tirez le couvercle frontal vers le haut jusqu'à ce sa partie inférieure se trouve à hauteur du déflecteur.



- Enlevez le couvercle frontal en le tirant dans le sens de la flèche, comme la figure l'indique, et en le tenant des deux côtés.



Mise en place du panneau de façade

- Après avoir couvert le couvercle frontal, accrochez-le bien par la partie supérieure (à trois endroits). Ensuite, vérifiez si le bac d'évacuation est bien attaché. Appuyez sur le centre du couvercle frontal dans le sens de la flèche.

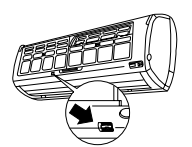

- Fixez la partie inférieure du couvercle frontal par des écrous et attachez les bouchons.
- Attachez le panneau frontal.

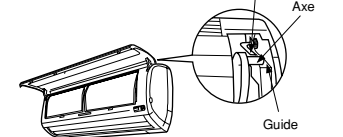

- Introduisez bien l'axe gauche du panneau frontal dans le trou du couvercle frontal. Introduisez ensuite l'axe droite de la même façon.
- Attachez les filtres, la face "FRONT" orientée vers le haut.
- Après avoir attaché les filtres, appuyez sur le panneau frontal à l'endroit marqué par trois flèches, comme la figure l'indique, et fermez-le.

