

SÓ PARA O PESSOAL DE MANUTEÇÃO

HITACHI

Inspire the Next

SISTEMA INVERSOR MÚLTIPLO UNIDADE INTERIOR MANUAL DE INSTALAÇÃO

Unidade Interna / Unidade Externa
RAS-25FH5 / RAC-25YH5
RAS-35FH5 / RAC-35YH5

MEDIDAS DE PRECAUÇÃO

- Leia atentamente as medidas de precaução, antes de colocar o aparelho em funcionamento.
- O conteúdo deste capítulo é de importância vital para a sua segurança. É favor prestar especial atenção ao seguinte sinal.
- AVISO** Métodos incorrectos de instalação poderiam causar a morte ou ferimentos graves.
- CUIDADO** Uma instalação imprópria poderia ter sérias consequências.
- Não deixe de efectuar a ligação à terra.
- O signal representado na figura indica proibição.

Certifique-se de que o aparelho trabalha correctamente após a instalação. Explique ao cliente a utilização e manutenção correctas da unidade como descrito no guia do utilizador. Peça ao cliente que guarde este manual de instalação juntamente com o manual de instruções.

AVISO

- Para a instalação do aparelho, dirija-se ao serviço de assistência técnica ou a um técnico qualificado. A instalação feita por si, poderia dar origem a fugas de água, curto-circuito ou incêndio.
- Durante a instalação do aparelho, observe as instruções contidas no manual de instalação. Uma instalação incorrecta poderia causar fugas de água, choques eléctricos ou incêndio.
- Monte o aparelho num local capaz de suportar o seu peso, caso contrário o aparelho poderia cair e causar perigos.
- Observe os regulamentos e prescrições referentes à instalação eléctrica e os métodos descritos neste manual, quando executar os trabalhos de instalação eléctrica. Utilize apenas os cabos prescritos para o sistema de ar condicionado. Certifique-se de que utiliza o circuito especificado. Uma instalação incorrecta ou a utilização de cabos de má qualidade poderia causar curto-circuito ou incêndio.
- Para ligar a unidade interior à unidade exterior, utilize apenas os cabos prescritos. Certifique-se de que as ligações estão bem apertadas depois dos condutores do fio serem introduzidos nos terminais para evitar que seja aplicada força externa à secção de ligação da base do terminal. Uma inserção incorrecta e contactos soltos poderiam causar um aquecimento excessivo e incêndio.
- Utilize apenas os componentes prescritos para os trabalhos de instalação. Caso contrário, a unidade pode falhar ou pode ocorrer fuga de água, choque eléctrico, incêndio ou fortes vibrações.
- Certifique-se que usa o conjunto de encaixamentos especificado para R410A. Caso contrário, podem-se partir tubos de cobre ou haver falhas.
- Quando instalar ou transferir um aparelho de ar condicionado para um outro local, certifique-se de que não entra nenhum tipo de ar no ciclo de refrigeração, que não seja o fluido refrigerante especificado (R410A). Se entrar outro ar, o nível da pressão do ciclo de refrigeração pode aumentar anormalmente e que poderá fazer com que rebente causando assim ferimentos.
- Assegure-se de arejar a assolaçada sempre que se dê uma fuga de gás refrigerante durante os trabalhos. Se o gás refrigerante entrar em contacto com fogo o gás refrigerante transforma-se em gás venenoso.
- Depois de completar os trabalhos de instalação, verifique e assegure-se de que não existem fugas do gás refrigerante. Se existirem fugas de gás refrigerante na assolaçada e em contacto com fogo no condutor de aquecimento da ventoinha, o aquecimento de espaço, etc. o gás refrigerante transforma-se em gás venenoso.
- Modificações não autorizadas ao aparelho de ar condicionado podem ser perigosas. Em caso de avaria por favor contacte um técnico qualificado em aparelhos de ar condicionados ou a um electricista. Arranjos incorrectos podem causar fugas de água, choques eléctricos, incêndios, etc.
- Não deixe de efectuar uma ligação à terra a partir do cabo de alimentação eléctrica para a unidade interior e entre a unidade exterior e o interno. Não ligue a linha de terra ao tubo de gás, tubo de água, haste de pára-raios, ou linha terra da unidade de telefone. Uma ligação à terra não apropriada poderá causar choques eléctricos.
- Quando terminar a recolha do fluido refrigerante (bomba em baixo), pare o compressor e depois retire o tubo do fluido refrigerante. Se retirar o tubo do fluido refrigerante enquanto o compressor está em funcionamento e a válvula de serviço aberta, o ar é sugado e formar-se-á gradualmente uma pressão no sistema do ciclo de congelamento, causando uma explosão ou ferimentos.
- Quando instalar a unidade, certifique-se de que instala o tubo do fluido refrigerante antes de colocar o compressor a funcionar. Se o tubo do fluido refrigerante não estiver instalado e o compressor estiver em funcionamento com a válvula de serviço aberta, o ar é sugado e o nível de pressão do ciclo de refrigeração pode aumentar anormalmente, podendo resultar em rebentamento e ferimentos.

CUIDADO

- É necessário instalar um interruptor na caixa de distribuição para o cabo de alimentação eléctrica ligado directamente na unidade exterior. No caso de outras instalações será necessário instalar um interruptor com vão de contacto de 3 mm ou mais. Sem o disjuntor de circuito poderá haver perigo de choques eléctricos.
- Não instale o aparelho perto de gás inflamável. A unidade exterior pode incendiar-se se houver fugas de gás por perto.
- Certifique-se de que o escoamento da água se processa correctamente. Uma instalação incorrecta poderá molhar o seu mobiliário.
- Deverá ser utilizado um cabo de alimentação IEC aprovado. Tipo do cabo de alimentação: NYM.

SELECÇÃO DO LOCAL DE INSTALAÇÃO (É favor ter em atenção os seguintes pontos e obter a permissão do cliente, antes da instalação.)

AVISO

- Monte o aparelho num lugar estável e não vibratório que ofereça um apoio completo ao aparelho.

CUIDADO

- Não se podem encontrar quaisquer fontes de calor nem quaisquer obstáculos junto da saída do ar.
- As distâncias para os espaços livres em cima, em baixo, à direita e à esquerda, podem ser consultadas na figura abaixo.
- O local de instalação terá de possuir condições propícias para o escoamento da água e para a ligação dos tubos à unidade exterior.
- Para evitar interferências, o aparelho e o seu controlo remoto terão de ser colocados pelo menos a 1 m de distância da televisão e do rádio.
- Para evitar que a transmissão de sinais seja perturbada, terá de manter o controlo remoto afastado de máquinas de alta frequência e de sistemas de rádio de alta potência.

AVISO

- A unidade externa deve ser montada num local que possa suportar pesos pesados. Caso contrário, o ruído e a vibração aumentarão.

CUIDADO

- Não exponha a unidade directamente ao sol ou à chuva. Além disso, a ventilação deve ser boa e sem obstrução.
- O ar soprado da unidade não deverá ser directamente direccionado para animais ou plantas.
- Os espaços da unidade no topo, esquerda, direita e frente são especificados na figura abaixo. Pelo menos dois dos lados acima devem estar abertos.
- A altura da instalação deve ser pelo menos 2.300 mm ou mais do chão.
- Certifique-se de que o ar quente soprado da unidade e o ruído não perturbam a vizinhança.
- Não instale em locais onde existe gás inflamável, vapor, óleo e fumo.
- A localização deve ser adequada para a drenagem da água.
- Coloque a unidade externa e o seu cabo de ligação pelo menos a 1 m de distância de antenas ou de linhas de sinal de televisão, rádio ou telefone. Isto é para evitar interferência de ruído.

Nomes dos componentes interiores

Nº	Designação	Quantidade
1	Suspensor	1
2	Parafuso do Suspensor (4,1 x 32)	6
3	Caixilho para unidade de controlo remoto	1
4	Bateria de tipo AAA	2
5	Parafuso para caixilho da unidade de controlo remoto (3,1 x 16)	2
6	Suporte	1
7	Unidade de controlo remoto	1
8	Folha de isolamento	1
9	Bucha	1
10	Tubo de drenagem	1
11	Tampa do interruptor	1
12	Filtro de Purificação de ar	1

Os componentes de 9 & 10 estão incluídos na embalagem da unidade exterior.



Figura mostrando a Instalação da Unidade Interna e Externa



1 Instalação do Suspensor, Penetração Mural e Instalação do Tubo Protector

CUIDADO

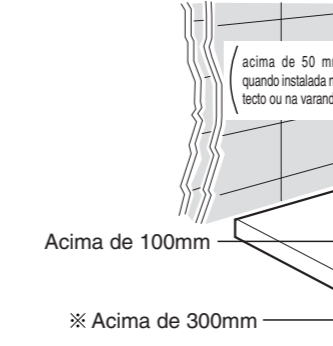
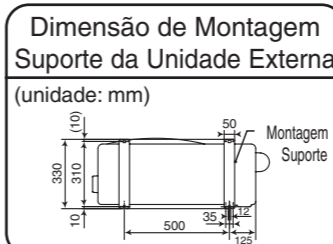
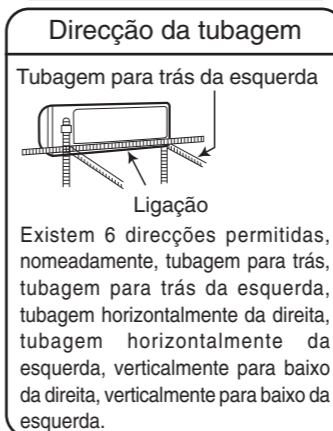
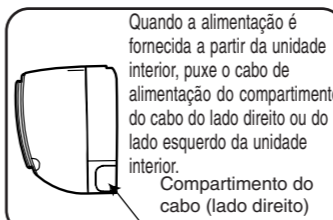
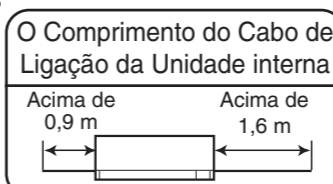
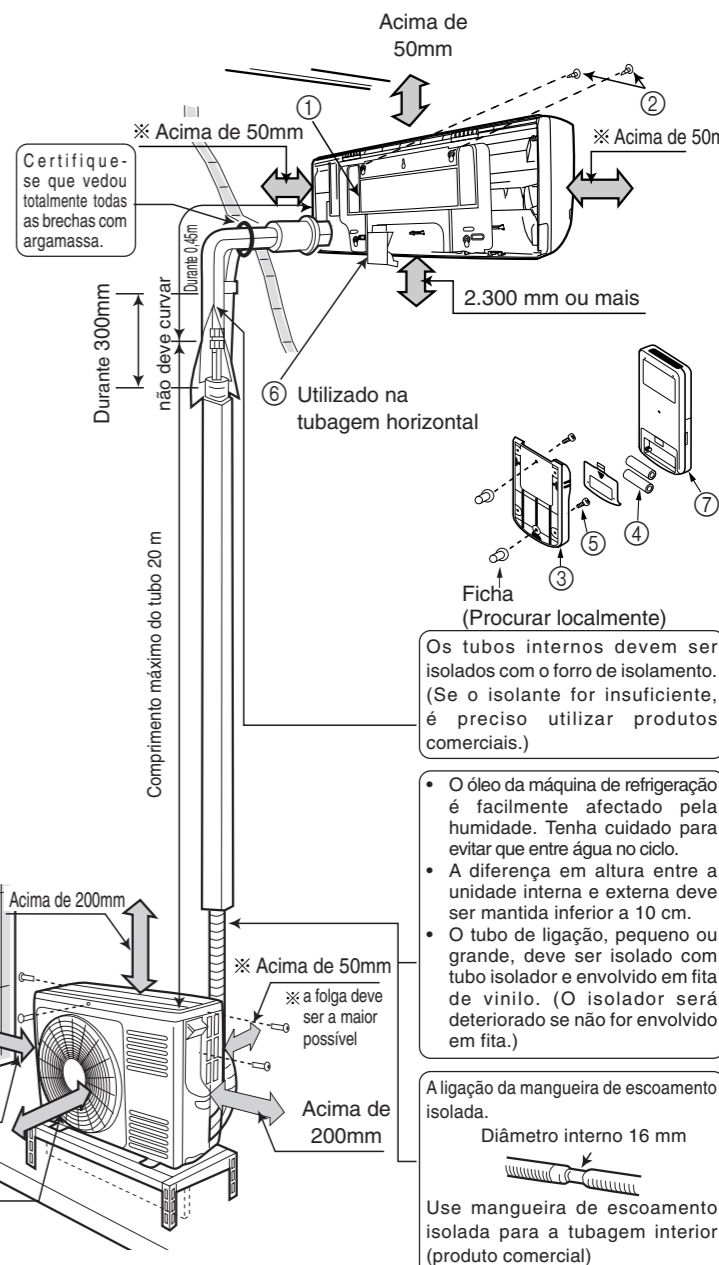
- A drenagem do recipiente da água dentro da unidade interna pode ser feita na esquerda. Por isso, o susensor deve ser fixo na horizontal ou ligeiramente inclinado para o lado da mangueira de drenagem. Caso contrário, a água condensada pode entornar do recipiente da água.

Montagem Directa na Parede

- Use vigas escondidas na parede para fixar o susensor.

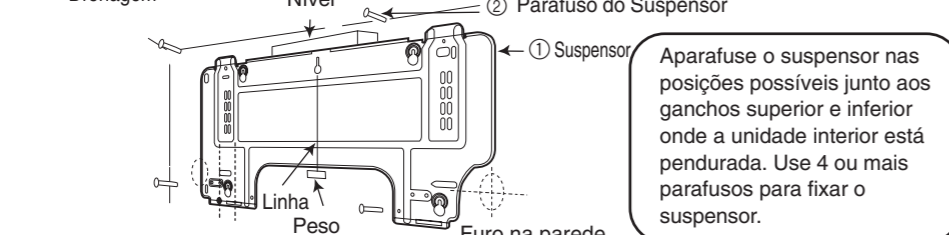
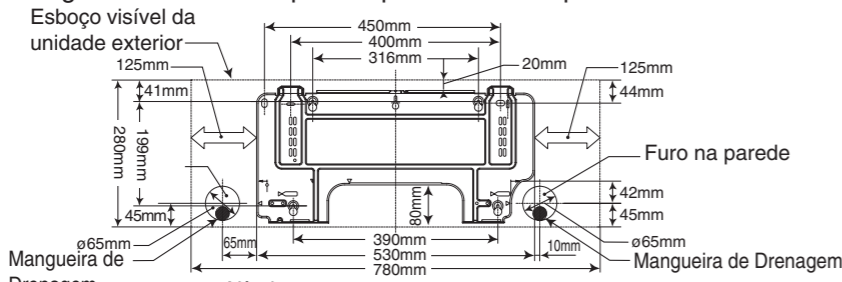

Procedimentos de Instalação e Precauções

- Procedimentos de fixação do susensor.

- Faça os furos na parede. (Como mostrado abaixo)
- Introduza as buchas nos furos. (Como mostrado abaixo)
- Fixe o susensor na parede com parafusos 4,1 x 32. (Como mostrado abaixo na figura)

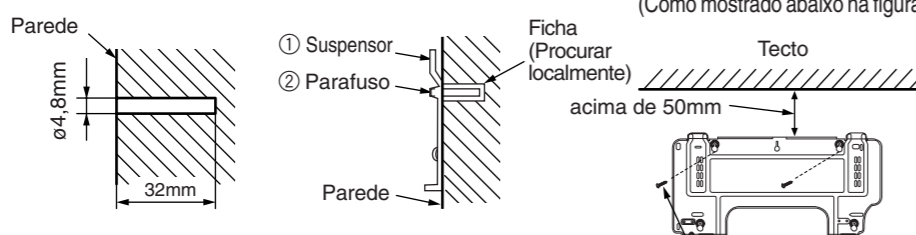

- Procedimentos para fixar o suporte do controlo remoto.

- Faça os furos na parede. (Como mostrado abaixo)
- Introduza as buchas nos furos. (Como mostrado abaixo)

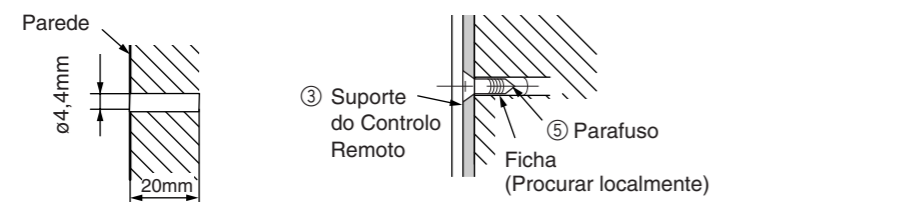

Penetração na parede e instalação do cano de protecção

- Faça um buraco na parede de ø65 mm, ligeiramente inclinado para o lado exterior. Faça o buraco com um ângulo pequeno.
- Corte o cano de protecção de acordo com a espessura da parede.
- Folgas na manga do cano de protecção devem ser enchidas com massa de vidro para evitar a entrada de água da chuva na assolaçada.
- Certifique-se de que o escoamento da água se processa correctamente. Uma instalação incorrecta poderá molhar o seu mobiliário.
- Deverá ser utilizado um cabo de alimentação IEC aprovado. Tipo do cabo de alimentação: NYM.

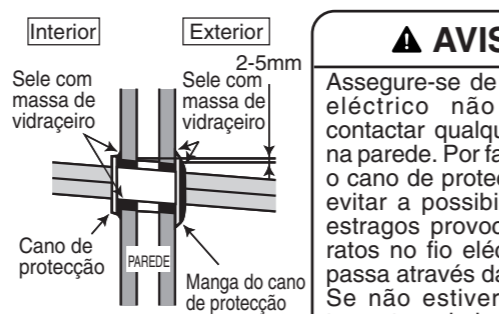

2 Instalação da Unidade interna

Cortar Bucha da Tampa Inferior

- Enquanto instalar o tubo do lado direito, esquerdo, ou do fundo, use uma faca para cortar as aberturas como mostrado na figura.

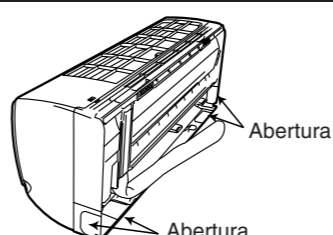

1 TUBAGEM DO LADO DIREITO (PARA TRÁS, PARA BAIXO, HORIZONTAL)

Preparação

- Ligue o Cabo de ligação.
- Puxe para fora o tubo, ligue o cabo e mangueira de drenagem.

Instalação

- Introduza o tubo através do furo na parede.
- A parte superior da unidade interna é suspensa no susensor.
- A projecção na parte inferior da unidade interna é enganchada no susensor.

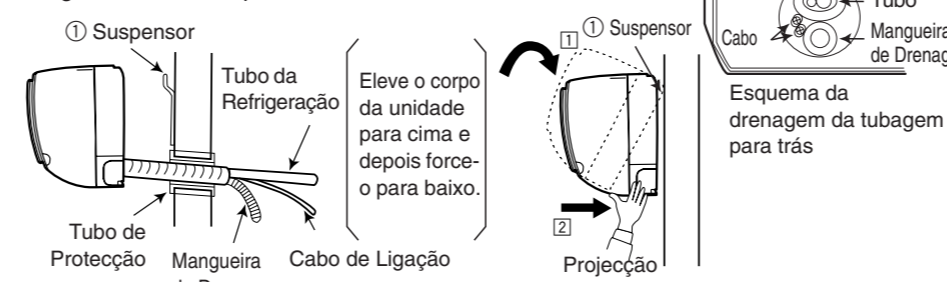

2 TUBAGEM DO LADO ESQUERDO (PARA TRÁS, PARA BAIXO, HORIZONTAL)

Preparação

- Mude a localização da mangueira de drenagem e da tampa de drenagem, enquanto instala a tubagem do lado esquerdo, como mostrado abaixo. Certifique-se de que encaixa a mangueira de drenagem até o material de isolamento se dobrar.

- Use um alicate para tirar a tampa de drenagem. (Isto é um modo mais fácil de remover a tampa de drenagem.)

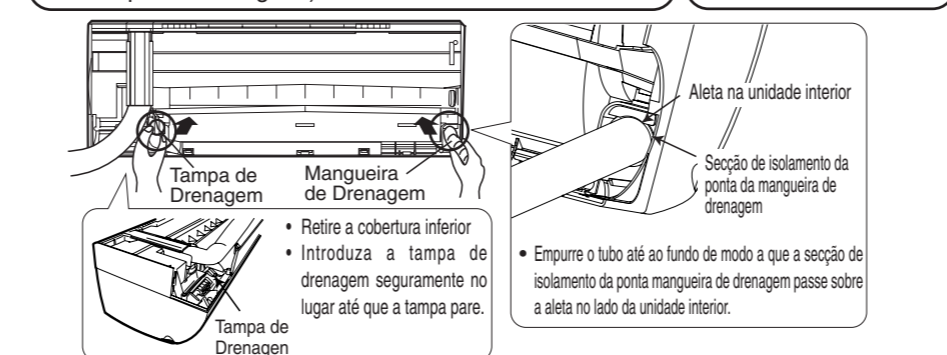

AVISO

- Assegure-se de que o fio eléctrico não está a contactar qualquer metal, na parede. Por favor utilize o cano de protecção para evitar a possibilidade de estragos provocados por ratos no fio eléctrico que passa através da parede. Se não estiver completamente vedado, flui algum ar muito húmido do exterior e podem cair pingos de condensação.

CUIDADO

- A fita de borracha utilizada para fixar o isolador não deve ser apertada com muita força. Caso contrário, isto danificará o isolamento de calor e provoca a condensação da água.
- S.f.f. puxe a parte inferior da unidade interna para fora para verificar se a unidade é enganchada no susensor. Uma instalação incorrecta pode causar vibração ou ruído.
- Transforme o tubo enquanto mantém manualmente em baixo a parte inferior do suporte do tubo.

INSTALAÇÃO DEPOIS DA LIGAÇÃO DOS TUBOS DE REFRIGERAÇÃO

- O tubo de refrigeração deve ser ajustado para encaixar no orifício da parede e depois ficar pronto para ligação.
- Os terminais de 2 tubos ligados devem ser tapados com isolamento utilizado na ligação do terminal. Depois dos tubos são envolvidos em tubo isolador.
- Ligue o cabo de ligação depois de remover a cobertura inferior. (Veja "LIGAR O CABO DE ALIMENTAÇÃO")
- Depois de ajustar, encaixe o cabo da ligação e os tubos no espaço disponível por baixo da unidade. Use o suporte para os segurar apertados.
- O suporte deve ser fixado nos 2 pontos. S.f.f. seleccione a posição mais fácil.

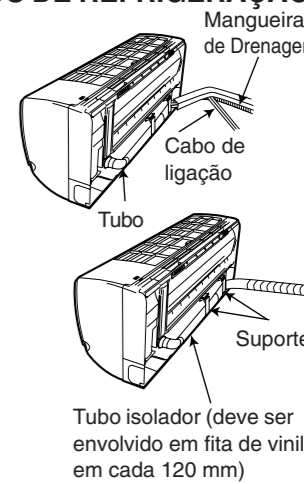

A LIGAÇÃO DO TUBO DE REFRIGERAÇÃO DURANTE A INSTALAÇÃO DA UNIDADE INTERNA

Preparação Para Instalar Tubos de Refrigeração

- Os tubos de refrigeração e o cabo de ligação transformam e são fixos.

Instalação

- Suspenda a unidade interna no susensor. Use o suporte temporário na traseira da unidade interna para empurrar a parte inferior 15 cm para a frente.
- Coloque a mangueira de drenagem através do furo na parede.
- Envolva os tubos de refrigeração com tubo isolador depois de ligar o tubo de refrigeração.
- Ligue o cabo de ligação depois de remover a cobertura inferior. (Consulte "Ligar o Cabo de Alimentação")
- Depois de ajustar, o cabo de ligação e os tubos de refrigeração são colocados no espaço disponível por baixo da unidade interna.
- A projecção da unidade interna deve enganchar no susensor.

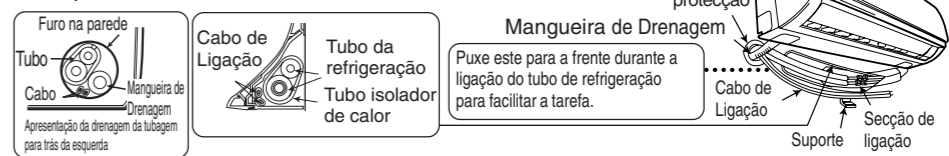

3 Isolamento a quente e acabamento da tubagem

- As ligações dos terminais devem ser completamente selados com isolante de calor e atados com uma fita de borracha.
- Não aperte demasiado os terminais com a fita. Qualquer folga ou aperto demasiado pode causar condensação.
- Por favor ate o cano e o fio eléctrico em conjunto com fita isoladora como se mostra na figura que ilustra a instalação das unidades interior e exterior.
- Para melhorar o isolamento do calor e para evitar condensação de água, por favor cubra a parte exterior do tubo de drenagem e o cano com canos isolantes.
- Sele completamente qualquer folga com massa de vidro.

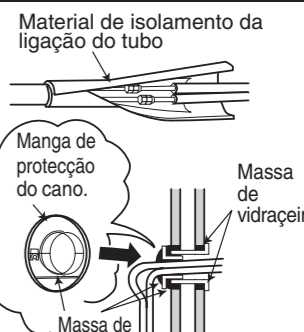

4 Instalação de Mangueira de Drenagem

- Curvar para cima
- Bacia de água condensada

CUIDADO

- Voçó pode escolher o lado (esquerda ou direita) para a instalação da mangueira de drenagem. S.f.f. assegure um fluxo suave da água condensada da unidade interna durante a instalação. (A falta de cuidado pode provocar uma fuga de água.)

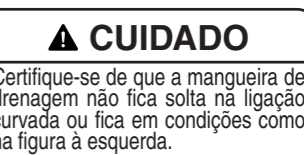



UNIDADE EXTERNA

- S.f.f. monte a unidade externa em chão firme para evitar vibração ou o aumento de ruído.
- Decida a localização da tubagem depois de seleccionar os diferentes tipos de tubo disponíveis.
- Quando remover a tampa lateral, puxe o manípulo depois de soltar o gancho puxando-o para baixo. Volte a instalar a tampa lateral pela ordem contrária à remoção.

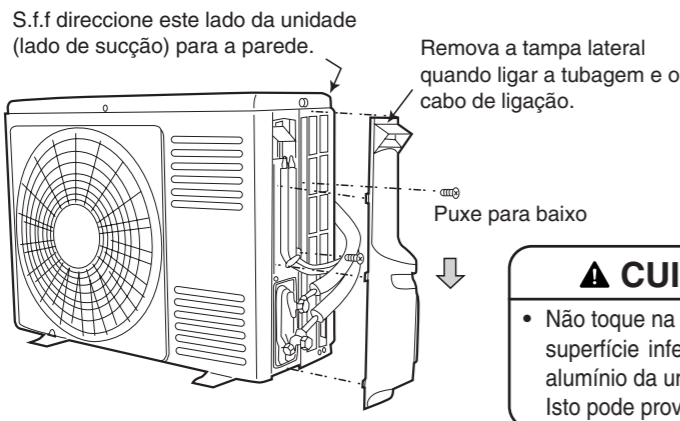

⚠ CUIDADO

- Não toque na porta de sucção, superfície inferior, ou aleta de alumínio da unidade exterior. Isto pode provocar ferimentos.

SAÍDA DE ÁGUA CONDENSADA DA UNIDADE EXTERNA

- Existem furos na base da unidade exterior para expelir a água condensada.
- Para sair a água condensada para a drenagem, a unidade é instalada num suporte ou num bloco de modo que a unidade fique 100 mm acima do chão como mostrado na figura. Uma o tubo de drenagem ao furo.

- Tape o orifício de drenagem com uma bucha. Para instalar a bucha, coloque-a no orifício da mangueira de drenagem, como indicado na figura, e pressione ambos os lados da bucha para a encaixar no orifício.

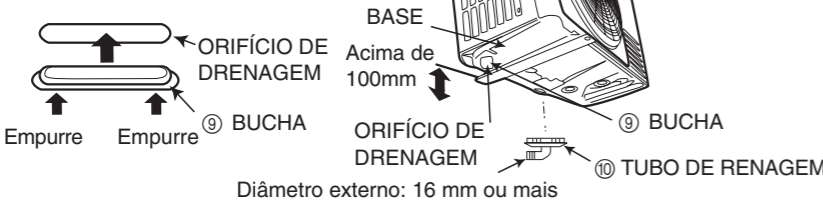

- Depois de instalar, verifique se o tubo de drenagem e a bucha estão firmemente fixos à base.
- Instale a unidade exterior horizontalmente e certifique-se de que a condensação é drenada.
- No caso de utilização numa zona fria

LIGAR O CABO DE ALIMENTAÇÃO

⚠ AVISO ESTE APARELHO TEM DE TER LIGAÇÃO A TERRA.

Procedimentos de Ligação Eléctrica

Quando é fornecida energia à unidade interior

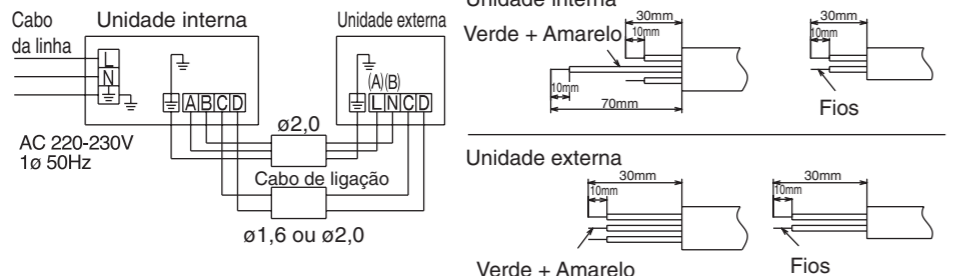

Quando é fornecida energia à unidade exterior

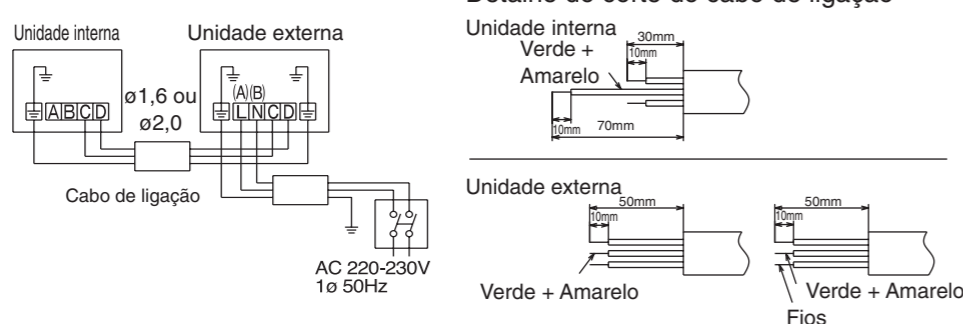

- A parte descoberta do núcleo do fio deve ser 10 mm, fixe-a apertadamente no terminal. Depois tente puxar um fio individualmente para verificar se o contacto está apertado. Um aperto inadequado pode fazer queimar o terminal.
- Certifique-se de que usa apenas o fio especificado para utilizar com o aparelho de ar condicionado.
- S.f.f. veja o manual da ligação do fio e a técnica de ligação eléctrica deve satisfazer as normas das instalações eléctricas.
- Há uma queda de voltagem de corrente alternada entre o terminal LN se a alimentação estiver ligada. Por isso, certifique-se de que remove a ficha da tomada.
- Não faça nenhuma conexão no meio do fio que se une. Isto pode causar que o arame seja por cima de aquecido e emita fumaça e fogo.

⚠ AVISO

- Deixe algum espaço no cabo de ligação para fins de manutenção e certifique-se de que o prende com a banda do cabo.
- Prenda o cabo de ligação ao longo da parte revestida do fio utilizando a banda do cabo. Não exerça pressão sobre o fio porque isto pode provocar sobreaquecimento ou incêndio.

FUGAS DE GAS, CANOS DE LIGAÇÃO E REMOÇÃO DE AR

1 Preparação do cabo

- Use um cortador de tubos para cortar o tubo de cobre e retirar as rebarbas.

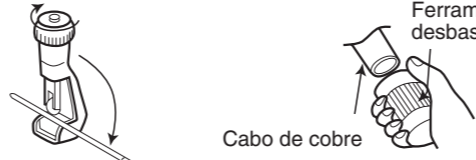

⚠ CUIDADO

- Rebarbas e pontas dentedas provocarão fugas.
- Durante o desbaste, aponte para baixo o lado a ser desbastado para evitar que estilhaços de cobre entrem no cabo.

- Antes de soldar, por favor insira a noz de soldadura no cabo.

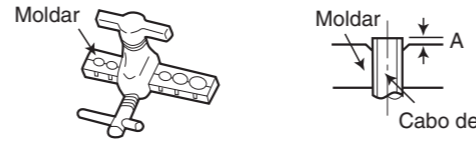

- Use uma ferramenta exclusiva para fluido refrigerante R410.

Diâmetro exterior (Ø)	Ferramenta Rígida de Soldadura	
	Para ferramenta R410A	Para ferramenta R22
6,35 (1/4")	0 - 0,5	1,0
9,52 (3/8")	0 - 0,5	1,0

2 Ligação do cabo

⚠ CUIDADO

- No caso de retirar a capa soldada da unidade interior, primeiro retire a capa de menor diâmetro de lado, ou a capa selada de maior diâmetro de lado deslocando-a. Liberte a água para a canalização quando estiver a trabalhar.
- Certifique-se de que aperta a porca de dilatação ao binário especificado com uma chave dinamométrica.
- Se a porca de dilatação estiver demasiado apertada, depois de algum tempo a porca pode-se partir, podendo assim provocar uma fuga de fluido refrigerante.

- Por favor tenha cuidado ao moldar o cabo de cobre.

- Aparafuse manualmente enquanto ajusta o centro. Depois, utilize uma chave Inglesa para apertar a ligação.

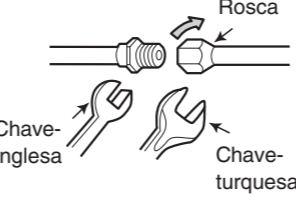

	Diâmetro exterior do cabo (ø)	Chaves-turquesa N-m (kgf·cm)
Pequeno diâmetro de lado	6,35 (1/4")	13,7 - 18,6 (140 - 190)
Grande diâmetro de lado	9,52 (3/8")	34,3 - 44,1 (350 - 450)
Tampa da válvula de rosca	Pequeno diâmetro de lado 6,35 (1/4")	19,6 - 24,5 (200 - 250)
	Grande diâmetro de lado 9,52 (3/8")	19,6 - 24,5 (200 - 250)
Boca da válvula de rosca		12,3 - 15,7 (125 - 160)

3 A Remoção de Ar do Tubo e Inspeção de Fuga de Gás

Procedimentos de utilização da Bomba de Vácuo para Remover Ar

1 Como mostrado na figura à direita, remova a tampa do núcleo da válvula. Depois, ligue a mangueira de carregar. Remova a tampa da cabeça da válvula. Ligue o adaptador da bomba de vácuo à bomba de vácuo e ligue a mangueira de carregar ao adaptador.

Quando o indicador alcança -101kPa (-76cmHg) enquanto se bombeia feche completamente o comutador.

2 Aparafuse completamente o comutador "Hi" da válvula de distribuição e desaparafuse o comutador "Lo". Deixe a bomba de vácuo actuar durante 10 a 15 minutos, depois aperte completamente o comutador "Lo" e desactive a bomba de vácuo.

3 Solte o veio da válvula de serviço com pequeno diâmetro 1/4 de volta e aperte o veio imediatamente após 5 a 6 segundos.

4 Retire a mangueira de carga da válvula de serviço.

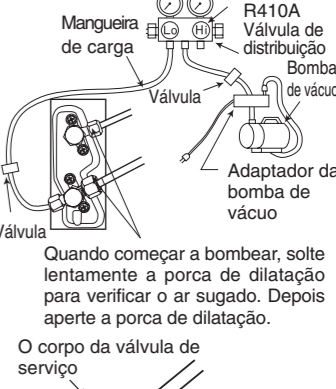

3 Desaparafuse completamente o veio da válvula de serviço (em 2 pontos) para a esquerda para permitir a passagem do fluido refrigerante (use a chave hexagonal).

4 Aperte a tampa da cabeça da válvula. Verifique em volta da tampa para ver se há uma fuga de gás. A tarefa está então completa.

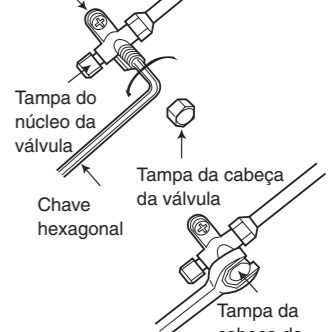

Inspeção de fugas de gás

Por favor utilize o detector de fugas de gás para detectar se existem fugas nas ligações das válvulas, como se mostra à direita.

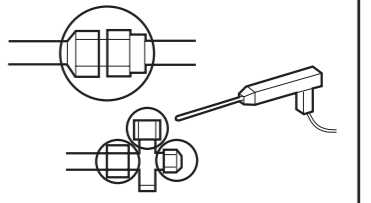

Se houver fugas de gás, aperte melhor as ligações para parar as fugas. (Use o detector fornecido para R410A.)

Ligação Eléctrica da Unidade Interna

- Para a ligação dos cabos da unidade Interior, tem que remover a tampa inferior por baixo do corpo da unidade, a tampa frontal e a tampa do terminal.

Quando é fornecida energia à unidade externa

- A energia não pode ser desligada com o interruptor de alimentação. Mantenha sempre o interruptor em "off" (desligado) e coloque a tampa do interruptor no interruptor de alimentação para que a alimentação não seja ligada.
- Se não for necessário o cabo de alimentação, guarde-o no espaço inferior na parte de trás da unidade interna. Quando guardar o cabo envolva a tomada num saco de vinilo, etc. e vede o saco com fita adesiva para evitar sujidade.
- Os terminais A e B da unidade interna não necessitam de ser ligados.
- Quando a alimentação é fornecida à unidade externa, a alimentação não é desligada desligando a alimentação da unidade interna. Nesse caso, use o disjuntor.

- Retire a tampa da base do terminal e aparafuse o cabo.

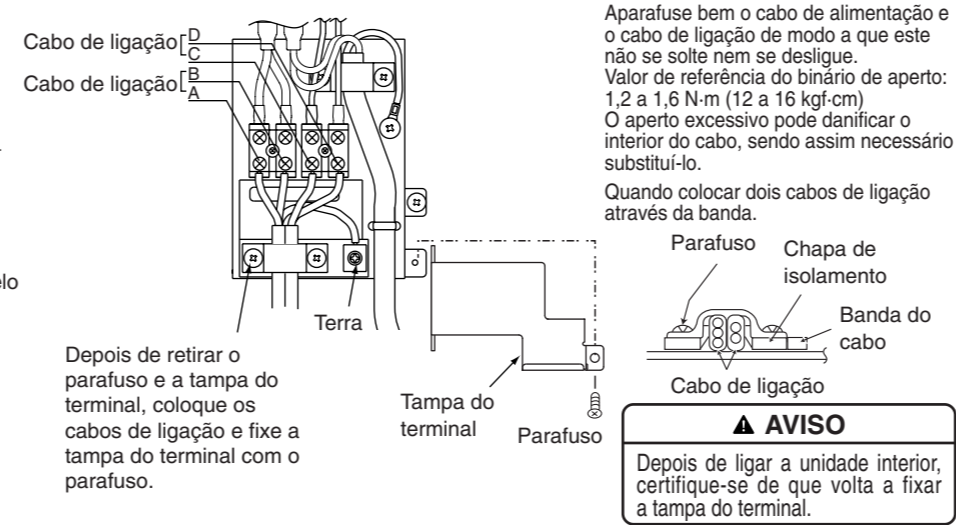

Aparafuse bem o cabo de alimentação e o cabo de ligação de modo a que este não se solte nem se desligue. Valor de referência do binário de aperto: 1,2 a 1,6 N·m (12 a 16 kgf·cm) O aperto excessivo pode danificar o interior do cabo, sendo assim necessário substituí-lo.

Quando colocar dois cabos de ligação através da banda.

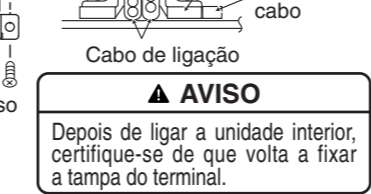

- Instalação eléctrica para a tubagem horizontal a partir do lado direito

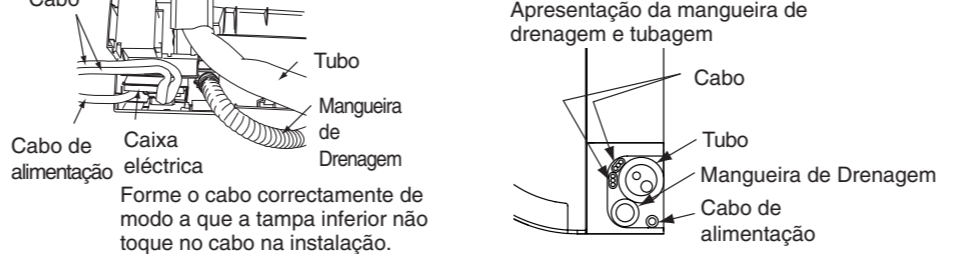

Método para remover a cobertura inferior

- Puxe em 1 e 2 nas direcções indicadas pelas setas para remover a cobertura.

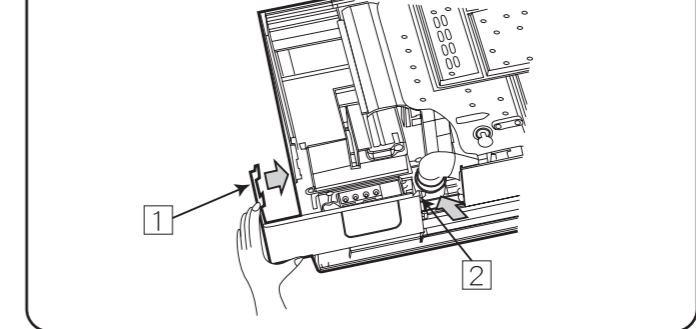

Ligação Eléctrica da Unidade Externa

- S.f.f. remova a tampa lateral da ligação do fio.

⚠ AVISO

- Se não conseguir fixar a chapa lateral devido ao cabo de ligação, carregue o cabo de ligação em direcção ao painel dianteiro para a fixar.
- Certifique-se de que os ganchos da tampa lateral estão bem fixos. Caso contrário, pode haver fugas de água provocando curto-circuitos ou falhas.
- O cabo de ligação não deve tocar as válvulas de serviço e tubos. (torna a temperatura elevada na operação de aquecimento.)

Verifique a fonte de electricidade e o limite de voltagem

- Antes da instalação, a fonte de energia deve ser verificada e o trabalho de ligação eléctrica necessário deve ser terminado. Para ter a capacidade adequada para a ligação eléctrica, use a lista de medidas de fio para ligações eléctricas a partir da caixa de fusíveis da distribuição até à unidade externa tendo em conta a corrente do rotor bloqueado.

IMPORTANTE

Comprimento do fio	Medida do fio
até 6m	1,6mm ²
até 15m	2,5mm ²
até 20m	4,0mm ²

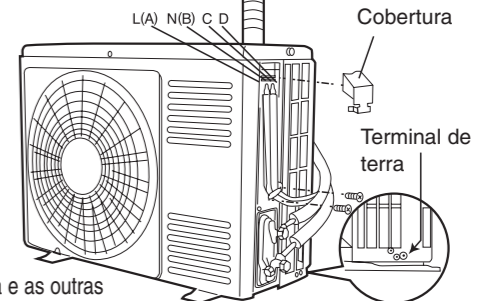

IMPORTANTE

Capacidade do Fusível 16A com retardamento

- Verifique a capacidade de fornecimento de energia e as outras condições eléctricas no local da instalação. Dependendo do modelo do aparelho de ar condicionado a ser instalado, peça ao cliente que faça os preparativos para o trabalho eléctrico necessário, etc.
- O trabalho eléctrico inclui o trabalho de ligação eléctrica até à unidade externa. Nos locais onde as condições eléctricas são fracas, recomenda-se a utilização de um regulador de voltagem.
- Monte do exterior do compartimento do aparelho de ar condicionado dentro do limite do cabo de alimentação.

ESTÁGIO FINAL DA INSTALAÇÃO

1 Fonte de Energia e Teste de Operação

Fonte de Energia

⚠ AVISO

- Nunca remodele a ficha de alimentação nem estique o cabo de longa distância.
- O cabo de alimentação deve ter comprimento suficiente para não ficar forçado na tomada, provocando mau contacto.
- Não fixe o cabo de alimentação com um prego em U.
- O cabo de alimentação gera facilmente calor. Não ate o cabo com um fio ou aperto de vinilo.

Teste de funcionamento

- Por favor, durante o teste de funcionamento assegure-se de que o ar-condicionado está em condições normais de funcionamento.
- Explique ao cliente os procedimentos próprios de funcionamento como descritos no manual do utilizador.
- Se a unidade interior não funcionar, verifique se o cabo está bem ligado.
- Acenda a luz da sala onde a unidade interior está instalada e verifique se o controlo remoto está a funcionar normalmente.

Depois de completar a operação do interruptor de serviço, certifique-se de que mantém o interruptor premido durante um ou mais segundos e pare a operação de refrigeração forçada.

2 Instalação da unidade de controlo remoto

- A unidade de controlo remoto pode ser colocada no caixilho fixado na parede ou viga.
- Para funcionar com a unidade de controlo remoto fixada no caixilho, por favor assegure-se de que o aparelho pode receber o sinal transmitido ou a unidade de controlo remoto do local onde for fixada. O aparelho transmitirá um som acústico quando o sinal é transmitido por a unidade de controlo remoto. O sinal de transmissão é enfraquecido junto de luz fluorescente. Por isso, durante a fixação do caixilho do controlo remoto, por favor ligue a luz, mesmo durante o dia, para determinar o melhor local para fixação do caixilho.

A unidade de controlo remoto deve ser encaixada na parte inferior do caixilho. Empurre a unidade de controlo remoto na direcção que se mostra na figura abaixo.

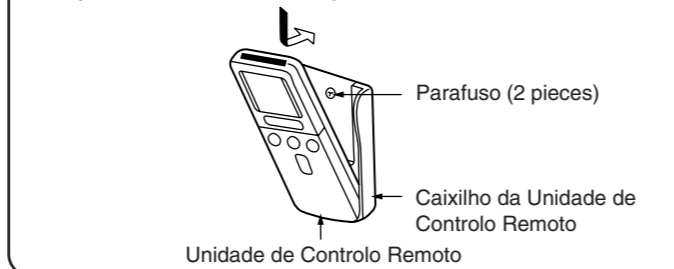

Operação de refrigeração forçada

- Quando o interruptor de serviço da unidade interior for premido durante 1 ou mais segundos, a operação de refrigeração forçada é iniciada. Use este modo quando efectuar o diagnóstico de falha ou recolher fluido refrigerante para a unidade exterior.

⚠ CUIDADO

- Não opere a unidade durante mais de 5 minutos enquanto o veio da válvula de serviço estiver fechado.

Como tirar a tampa frontal

- Tire o painel frontal
- S.f.f. remova e fixe o painel dianteiro com ambas as mãos.

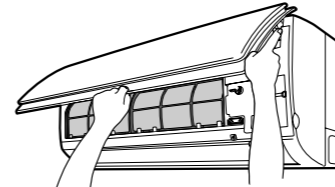

- Depois abra o painel dianteiro com ambas as mãos.
- Desmonte o braço direito enquanto o carrega para dentro.
- Deslize o painel dianteiro para a direita como mostrado na figura. Depois remova enquanto o puxa para fora.

- Remova os filtros.
- Depois de remover os dois parafusos, puxe o centro da tampa frontal na sua direcção e liberte os ganchos.
- Puxe as partes laterais (secções inferiores) da tampa frontal na sua direcção, como indicado na figura, e retire a tampa.

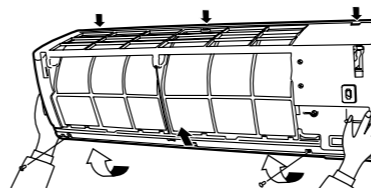

Como Fixar a Cobertura Dianteira

- Verifique se o recipiente de escoamento está bem fixo.
- Depois de instalar a tampa frontal na unidade, enganche bem os três ganchos na parte de cima da tampa. Depois, empurre o centro da tampa frontal para fechar os ganchos.
- Aperte os dois parafusos.

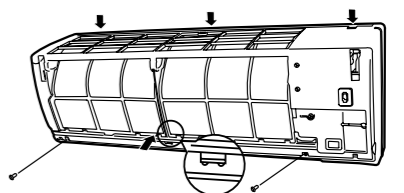

- Instale o filtro.
- Deslize os veios dos braços direito e esquerdo no painel frontal ao longo dos passos para introduzir os veios nos orifícios até que eles parem. Depois de verificar se os veios estão bem introduzidos, feche o painel.

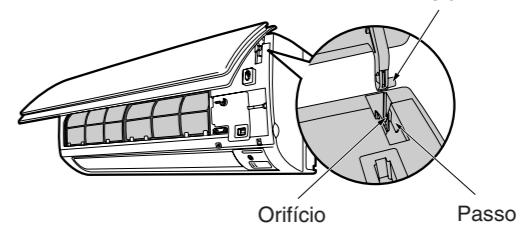

COMO REMOVER A UNIDADE INTERNA

- Empurre para cima as secções de [PUSH] no fundo da unidade interna e puxe a chapa inferior na sua direcção. Deste modo, os ganchos são libertados da chapa estacionária. (As secções de [PUSH] são indicadas por 2 setas na figura à direita)

